

BAUSKAS NOVADA DOME

Uzvaras iela 1, Bauska, Bauskas nov., LV-3901
tālr. 63922238, e-pasts: dome@bauska.lv, www.bauska.lv

DOMES SĒDES LĒMUMS Bauskā

2021.gada 26.augustā

Nr. 74 (prot. Nr. 4, 2.p.)

Par Bauskas novada Vēlēšanu komisijas locekļu skaitu un locekļu kandidātu pieteikšanās termiņu

Pašvaldības vēlēšanu komisiju un vēlēšanu iecirkņu komisiju likuma (turpmāk – likums) 2.panta pirmā daļa noteic, ka vēlēšanu komisijas kā pastāvīgas pašvaldību institūcijas darbojas visu attiecīgās domes pilnvaru laiku un komisijas pilnvaras izbeidzas ar dienu, kad jaunievēlētā dome ir izveidojusi jaunu vēlēšanu komisiju.

Likuma 5.panta pirmā daļa noteic, ka novada vēlēšanu komisiju ievēlē attiecīgā novada dome triju mēnešu laikā pēc domes ievēlēšanas.

Likuma 9.pants paredz, ka vēlēšanu komisijas locekļu kandidātu pieteikšanas termiņu nosaka attiecīgā dome. Valstspilsētas pašvaldības dome attiecīgu paziņojumu publicē oficiālajā izdevumā “Latvijas Vēstnesis”, bet novada dome to izliek redzamā vietā pie domes un pilsētas vai pagasta pārvaldes ēkām.

Ievērojot iepriekš minēto un pamatojoties uz Pašvaldības vēlēšanu komisiju un vēlēšanu iecirkņu komisiju likuma 9.pantu,

Bauskas novada dome nolemj:

1. Noteikt Bauskas novada Vēlēšanu komisiju 7 (septiņu) locekļu sastāvā.
2. Noteikt Bauskas novada Vēlēšanu komisijas kandidātu pieteikšanās termiņu līdz 2021.gada 15.septembrim. Pieteikumi iesniedzami elektroniski (parakstīti ar elektronisko parakstu), nosūtot uz e-pastu: dome@bauska.lv; nosūtot pa pastu, Bauskas novada pašvaldībai Uzvaras ielā 1, Bauskā, Bauskas novadā, LV-3901 vai iesniegt Valsts un pašvaldības vienotajos klientu apkalpošanas centros Bauskas novada administratīvajā teritorijā.
3. Uzdot iestādes „Bauskas novada administrācija” Sabiedrisko attiecību nodaļai nodrošināt informācijas par kandidātu pieteikšanos publicēšanu.

Domes priekšsēdētājs

Aivars Okmanis

Bauskas novada Vēlēšanu komisijas kandidāta pieteikums

Vārds

Uzvārds

Personas kods

--	--	--	--	--	--	--	--	--	--	--	--

Tālrunis

E-pasts

Dzīvesvietas adrese

Darbavieta un profesija (nodarbošanās)

Izglītība		Latviešu valodas prasme			
<i>Augstākā</i>	<i>Vidējā</i>	<i>Dzimtā</i>	<i>Teicami</i>	<i>Labi</i>	<i>Pamatzināšanas</i>

Datora prasme			Ziņas par piedalīšanos vēlēšanu/tautas nobalsošanas sagatavošanā agrāk (skaits)			
<i>Word</i>	<i>Excel</i>	<i>Internets</i>	<i>priekšsēdētājs</i>	<i>sekretārs</i>	<i>loceklis</i>	<i>līgumdarbinieks</i>

Kandidēju par:

vēlēšanu komisijas priekšsēdētāju

vēlēšanu komisijas locekli

Iesniedzēji

politiska partija vai partiju apvienība
(pieteikumam jāpievieno izraksts no centrālās pastāvīgi funkcionējošās vadības institūcijas lēmuma)

Bauskas novada domes deputāts:

(vārds, uzvārds, paraksts)

vēlētāju grupa – ne mazāk kā 10 balsstiesīgi Latvijas pilsoņi (pievienojami vēlētāju paraksti, norādot vārdu, uzvārdu, personas kodu un dzīvesvietas adresi)

Ar šo apliecinu, ka:

- 1) atbilstu Pašvaldības vēlēšanu komisiju un vēlēšanu iecirkņu komisiju likuma 6. panta prasībām: esmu Latvijas pilsonis (-e), protu latviešu valodu, man ir vismaz vispārējā vidējā izglītība, neesmu Saeimas deputāts (-e) vai Bauskas novada domes deputāts (-e);
- 2) piekrītu savas kandidatūras pieteikšanai un savu personas datu apstrādei, kas veicama atbilstīgi Pašvaldības vēlēšanu komisiju un vēlēšanu iecirkņu komisiju likuma prasībām, t.i., lēmuma pieņemšanai par vēlēšanu komisijas priekšsēdētāja un locekļu ievēlēšanu un darba tiesisko attiecību nodibināšanai;
- 3) ievēlēšanas gadījumā vēlēšanu komisijas darba pienākumus pildīšu saskaņā ar likumiem un Centrālās vēlēšanu komisijas instrukcijām, lēmumiem un rīkojumiem.

(vieta, datums)

(paraksts)

Datu apstrādātājs: Bauskas novada pašvaldība, reģ. Nr. 90009116223, Uzvaras iela 1, Bauska, Bauskas nov., Bauskas novads, LV-3901

Pieteikumu glabāšanas termiņš: 31.12.2021.

Tiesiskais pamats: Pašvaldības vēlēšanu komisiju un vēlēšanu iecirkņu komisiju likums

Bauskas novada Vēlēšanu komisijas kandidāta pieteikuma pielikums

Jāaizpilda, ja vēlēšanu komisijas kandidātu izvirza vēlētāju grupa

Izvirzām _____ par _____ Vēlēšanu komisijas priekšsēdētāju, locekli.
(vārds, uzvārds) (novada nosaukums) (vajadzīgo apvilkt)

Nr.	Vārds, uzvārds	Personas kods	Adrese	Paraksts
1.		—		
2.		—		
3.		—		
4.		—		
5.		—		
6.		—		
7.		—		
8.		—		
9.		—		
10.		—		

_____ Datu apstrādātājs: Bauskas novada pašvaldība, reģ. Nr. 90009116223, Uzvaras iela 1, Bauska, Bauskas nov., Bauskas novads, LV-3901

Pieteikumu glabāšanas termiņš: 31.12.2021.

Tiesiskais pamats: Pašvaldības vēlēšanu komisiju un vēlēšanu iecirkņu komisiju likums

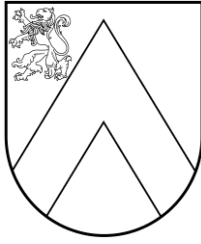

BAUSKAS NOVADA DOME

Uzvaras iela 1, Bauska, Bauskas nov., LV-3901
tālr. 63922238, e-pasts: dome@bauska.lv, www.bauska.lv

DOMES SĒDES LĒMUMS Bauskā

2021.gada 26.augustā

Nr. 75 (prot. Nr. 4, 3.p.)

Par Eleonoras Maisakas ievēlēšanu Apbalvojumu piešķiršanas padomē

Pamatojoties uz likuma „Par pašvaldībām” 21.panta 24.punktu, kas nosaka, ka tikai dome var ievēlēt pašvaldības pārstāvjus un locekļus pašvaldības komisijās, valdēs un darba grupās, un Apbalvojumu piešķiršanas padomes nolikuma 3.punktu, ka padomes vārdisko sastāvu apstiprina ar Bauskas novada domes lēmumu,

Bauskas novada dome nolemj:

1. Ievēlēt par Bauskas novada pašvaldības Apbalvojumu piešķiršanas padomes loekli Eleonoru Maisaku.
2. Noteikt, ka lēmums stājas spēkā 2021. gada 1. septembrī.

Domes priekšsēdētājs

Aivars Okmanis

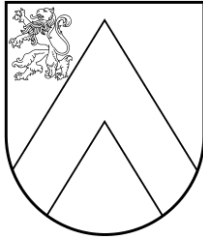

BAUSKAS NOVADA DOME

Uzvaras iela 1, Bauska, Bauskas nov., LV-3901
tālr. 63922238, e-pasts: dome@bauska.lv, www.bauska.lv

DOMES SĒDES LĒMUMS Bauskā

2021.gada 26.augustā

Nr. 76 (prot. Nr.4, 4.p.)

Par Jura Krieva ievēlšanu Apbalvojumu piešķiršanas padomē

Pamatojoties uz likuma „Par pašvaldībām” 21.panta 24.punktu, kas nosaka, ka tikai dome var ievēlēt pašvaldības pārstāvjus un locekļus pašvaldības komisijās, valdēs un darba grupās, un Apbalvojumu piešķiršanas padomes nolikuma 3.punktu, ka padomes vārdisko sastāvu apstiprina ar Bauskas novada domes lēmumu,

Bauskas novada dome nolemj:

1. Ievēlēt par Bauskas novada pašvaldības Apbalvojumu piešķiršanas padomes locekli Juri Krievu.
2. Noteikt, ka lēmums stājas spēkā 2021.gada 1.septembrī.

Domes priekšsēdētājs

Aivars Okmanis

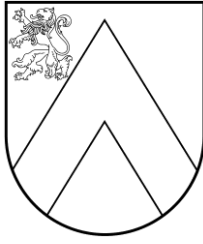

BAUSKAS NOVADA DOME

Uzvaras iela 1, Bauska, Bauskas nov., LV-3901
tālr. 63922238, e-pasts: dome@bauska.lv, www.bauska.lv

DOMES SĒDES LĒMUMS Bauskā

2021.gada 26.augustā

Nr. 77 (prot. Nr. 4, 5.p.)

Par Bauskas novada pašvaldības apbalvojuma „Goda raksts” piešķiršanu folkloras kopai “Dreņģeri”

Saskaņā ar Bauskas novada domes 2019.gada 28.novembra nolikuma Nr.21 „Par Bauskas novada pašvaldības apbalvojumiem” 33., 34.punktu un Bauskas novada pašvaldības Apbalvojumu piešķiršanas padomes 2021.gada 18.augusta atzinumu,

Bauskas novada dome nolemj:

Piešķirt Bauskas novada pašvaldības apbalvojumu „Goda raksts” Codes pagasta folkloras kopai „Dreņģeri” par tautas folkloras tradīciju kopšanu un dalību pasākumos novadā un Latvijā un pašvaldības naudas balvu 800 EUR (astoņi simti *euro*). Līdzekļus ieskaitīt Bauskas novada pašvaldības iestādes „Codes pagasta pārvalde” norēķinu kontā.

Domes priekšsēdētājs

Aivars Okmanis



BAUSKAS NOVADA DOME

Uzvaras iela 1, Bauska, Bauskas nov., LV-3901
tālr. 63922238, e-pasts: dome@bauska.lv, www.bauska.lv

DOMES SĒDES LĒMUMS Bauskā

2021.gada 26.augustā

Nr. 78 (prot. Nr. 4, 6.p.)

Par Bauskas novada pašvaldības apbalvojuma „Goda raksts” piešķiršanu folkloras kopas ”Dreņģeri” vadītājam

Saskaņā ar Bauskas novada domes 2019.gada 28.novembra nolikuma Nr.21 „Par Bauskas novada pašvaldības apbalvojumiem” 33., 34.punktu un Bauskas novada pašvaldības Apbalvojumu piešķiršanas padomes 2021.gada 18.augusta atzinumu,

Bauskas novada dome nolemj:

Piešķirt Bauskas novada pašvaldības apbalvojumu „Goda raksts” Codes pagasta folkloras kopas „Dreņģeri” vadītājam Inārai Grēniņai (personas kods 231050-12051) par ilggadēju un radošu ieguldījumu tautas tradīciju kopšanā un popularizēšanā.

Domes priekšsēdētājs

Aivars Okmanis

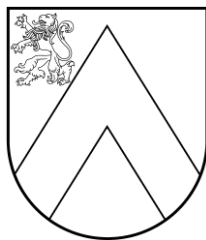

BAUSKAS NOVADA DOME

Uzvaras iela 1, Bauska, Bauskas nov., LV-3901
tālr. 63922238, e-pasts: dome@bauska.lv, www.bauska.lv

DOMES SĒDES LĒMUMS Bauskā

2021.gada 26.augustā

Nr. 79 (prot. Nr. 4, 7.p.)

Par Bauskas novada pašvaldības pievienošanas Memorandum par sociālā darba attīstību pašvaldībās

Bauskas novada pašvaldībā 2021.gada 17.jūnijā saņemts un lietvedībā ar Nr.3-14.20/1775/J reģistrēts Latvijas Pašvaldību sociālo dienestu vadītāju apvienības un Latvijas sociālo darbinieku biedrības Memorands par sociālā darba attīstību pašvaldībās (turpmāk – Memorands) ar aicinājumu visiem Latvijas pašvaldību deputātiem pievienoties Memorandum, ar to apliecinot izpratni par sociālā darba un sociālo pakalpojumu nozīmi, kā arī iezīmējot apņemšanos savu pilnvaru laikā veltīt sociālajam darbam pienācīgus administratīvos, finanšu un cilvēkresursus.

Pamatojoties uz iepriekš minēto un saskaņā ar likuma “Par pašvaldībām” 15. panta pirmās daļas 7. punktu, 21. panta pirmās daļas 27. punktu,

Bauskas novada dome nolemj:

1. Pievienoties Memorandum par sociālā darba attīstību pašvaldībās (pielikumā: Memorands par sociālā darba attīstību pašvaldībās).
2. Noteikt Bauskas novada pašvaldības “Sociālais dienests” vadītāju kā kontaktpersonu ar Memorandu par sociālā darba attīstību pašvaldībās saistīto jautājumu koordinēšanā.
3. Pilnvarot Bauskas novada domes priekšsēdētāju Aivaru Okmani visu Bauskas novada domes deputātu vārdā parakstīt Memorandu par sociālā darba attīstību pašvaldībās.
4. Uzdot iestādes „Bauskas novada administrācija” Kancelejai lēmumu un parakstītu Memorandu nosūtīt:
 - 4.1. Latvijas Pašvaldību sociālo dienestu vadītāju apvienībai;
 - 4.2. Latvijas sociālo darbinieku biedrībai.

Domes priekšsēdētājs

Aivars Okmanis

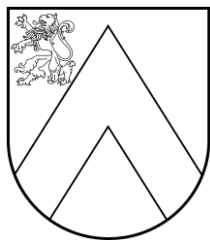

BAUSKAS NOVADA DOME

Uzvaras iela 1, Bauska, Bauskas nov., LV-3901
tālr. 63922238, e-pasts: dome@bauska.lv, www.bauska.lv

DOMES SĒDES LĒMUMS Bauskā

2021.gada 26.augustā

Nr. 80 (prot. Nr. 4, 8.p.)

Par Iecavas novada pašvaldības apbalvojumu nolikuma grozījumiem

Ar Iecavas novada domes lēmumu 2018. gada 27. februārī tika apstiprināts “Iecavas novada pašvaldības apbalvojumu nolikums” (protokola Nr.4, 13.p.), turpmāk – nolikums. Nolikums izdots saskaņā ar likuma “Par pašvaldībām” 41. panta pirmās daļas 2.punktu, Valsts apbalvojuma likuma 2. panta otro daļu un Ministru kabineta 05.10.2010. noteikumu Nr.928 “Kārtība, kādā dibināmi valsts institūciju un pašvaldību apbalvojumi” 2. punktu.

Lai varētu veikt personu godināšanu un sveikšanu 2021. gadā, ir nepieciešams veikt grozījumus minētajā nolikumā.

Nolikuma grozījumi skatīti Izglītības, kultūras un sporta komitejā 11.08.2021., kas izskatīja tos un nolēma virzīt tos uz domes sēdi – apstiprināšanai.

Likuma “Par pašvaldībām” 41. panta pirmā daļa nosaka, ka pašvaldības dome pieņem: ārējos normatīvos aktus (saistošie noteikumi); iekšējos normatīvos aktus (noteikumi, nolikumi, instrukcijas); individuālos aktus (administratīvie akti un citi pārvaldes lēmumi) un citus lēmumus.

Pamatojoties uz likuma “Par pašvaldībām” 41. panta pirmo daļu,

Bauskas novada dome nolemj:

1. Apstiprināt Iecavas novada pašvaldības apbalvojuma nolikuma grozījumus.
2. Iecavas pilsētas un pagasta apbalvojuma nolikums ir spēkā līdz brīdim, kad stājas spēkā jaunais Bauskas novada pašvaldības apbalvojuma nolikums.
3. Lēmums stājas spēkā tā parakstīšanas brīdī.

Pielikumā: Grozījumi Iecavas novada pašvaldības apbalvojumu nolikumā uz 2 lp.

Domes priekšsēdētājs

Aivars Okmanis



BAUSKAS NOVADA DOME

Uzvaras iela 1, Bauska, Bauskas nov., LV-3901
tālr. 63922238, e-pasts: dome@bauska.lv, www.bauska.lv

APSTIPRINĀTS
ar Bauskas novada domes
2021.gada 26.augusta lēmumu
(prot. Nr. 4, 8.punkts)

NOLIKUMS Bauskā

2021.gada 26.augustā

Grozījumi Iecavas novada pašvaldības apbalvojumu nolikumā

Izdarīt Iecavas novada domes 2018.gada 27.februāra nolikumā “Iecavas novada pašvaldības apbalvojumu nolikums” (protokola Nr.4, 13.p.), šādus grozījumus:

1. Izteikt nolikuma nosaukumu šādā redakcijā:
“Iecavas pilsētas un pagasta apbalvojumu nolikums”.
2. Nolikuma 1. punktā aiz vārda “Iecavas” svītrot vārdu “novada pašvaldības (turpmāk – pašvaldība)”. Nolikuma 1.punktā aiz vārda “Iecavas” papildināt ar vārdiem “pilsētas un pagasta”.
3. Nolikuma 2. punktu izteikt šādā redakcijā:
“2. Pieteikumu izvērtēšanu veic Apbalvojumu komisija, turpmāk – Komisija. Komisiju ar rīkojumu izveido Bauskas novada pašvaldības iestādē “Iecavas novada pašvaldības administrācija” (turpmāk – administrācija). Komisijas sastāvā darbojas vismaz 5 (pieci) komisijas locekļi. Komisija ir lemttiesīga, ja sēdē piedalās vismaz četri Komisijas locekļi.”
4. Nolikuma 3. punktā aiz vārda “veic” papildināt ar vārdu “administrācijas”.
5. Nolikuma 6. punkta pirmajā teikumā aizstāt vārdu “novada” ar vārdiem “pilsētas un pagasta”.
6. Nolikuma 11. punktā svītrot vārdu “pašvaldības”.
7. Nolikuma 12.2. apakšpunktā aizstāt vārdu “novada” ar vārdiem “pilsētas un pagasta”.
8. Nolikuma 13. punkta pirmo teiku izteikt šādā redakcijā:
“13. Ierosinājumu izvērtēšanu veic Komisija viena mēneša laikā no pieteikuma iesniegšanas dienas.”
9. Nolikuma 17. punktā vārdus “IKS komiteja” aizstāt ar vārdu “Komisija”.
10. Nolikuma 21.2. apakšpunktā aizstāt vārdu “novada” ar vārdiem “pilsētas un pagasta”.
11. Nolikuma 22. un 25. punktā vārdus “IKS komiteja” aizstāt ar vārdu “Komisija”.
12. Nolikuma 27. punktā aizstāt vārdus “domes priekšsēdētāja” ar vārdiem “administrācijas vadītāja”.
13. Nolikuma 31., 32. un 33. punktā vārdus “IKS komiteja” un “IKS komitejai” aizstāt ar vārdu “Komisija”.
14. Nolikuma 34. punktu izteikt šādā redakcijā:
“34. Pirmo Komisijas sēdi sasauc administrācijas vadītājs. Pirmajā sēdē Komisijas locekļi ievēlē Komisijas priekšsēdētāju un tā priekšsēdētāja vietnieku. Komisijas sēdes Komisijas priekšsēdētāja uzdevumā sasauc administrācijas Sabiedrisko attiecību speciālists, kas pilda Komisijas sekretāra funkcijas, turpmāk – Komisijas sekretārs.
15. Papildināt nolikumu ar 34.^{1.}, 34.^{2.}, un 34.^{3.} punktiem šādā redakcijā:

„34.¹ Komisijas sekretārs informē Komisijas locekļus par sēdes norises laiku, vietu un darba kārtību. Komisijas priekšsēdētājs vada Komisijas sēdes, informē Komisijas locekļus par saņemtajiem iesniegumiem, vada debates, ierosina balsošanu izskatāmajā jautājumā un paziņo balsošanas rezultātus. Komisija lēmumus pieņem ar vienprātīgu Komisijas lēmumu. Komisijas priekšsēdētāja prombūtnes laikā sēdi vada Komisijas priekšsēdētāja vietnieks.

34.² Komisijas sēžu darba materiāli var saturēt personisku informāciju, tos nedrīkst pavairot, un pēc sēdes tie jānodod Komisijas sekretāram. Komisijas lietvedību kārtā Komisijas sekretārs. Komisijas sēdes protokolē Komisijas sekretārs vai viņa prombūtnes laikā cits administrācijas vadītāja norīkots administrācijas darbinieks. Protokolā tiek fiksēta sēdes darba kārtība, pieņemtie lēmumi.

34.³ Komisijas sēdes ir slēgtas, tajās notikušo debašu saturs nav izpaužams. Protokola saturā netiek izpaustas sēdē notikušās debates. Protokolu paraksta Komisijas priekšsēdētājs un Komisijas sekretārs. Komisijas priekšsēdētāja prombūtnes laikā protokolu paraksta komisijas priekšsēdētāja vietnieks. Komisijas protokola izraksts tiek iesniegts administrācijas vadītājam, kurš organizē tālāku lēmuma izpildi. Komisijas sekretārs nodrošina apbalvojumu teksta sagatavošanu un noformēšanu.”.

16. Nolikuma 38. punktu izteikt šādā redakcijā:

“38. Domes lēmums par piešķirtā apbalvojuma anulēšanu pēc tā pieņemšanas tiek publicēts pašvaldības tīmekļvietnē, pašvaldības laikrakstā un reģistrēts reģistrā.”.

17. Labot nolikuma 1., 2., 3., 4., 5., 6., 7., un 8. pielikumu, atbilstoši veiktajiem grozījumiem nolikuma saturā.

Domes priekšsēdētājs

Aivars Okmanis

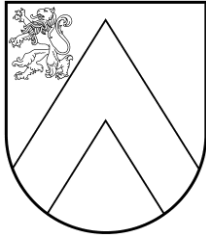

BAUSKAS NOVADA DOME

Uzvaras iela 1, Bauska, Bauskas nov., LV-3901
tālr. 63922238, e-pasts: dome@bauska.lv, www.bauska.lv

DOMES SĒDES LĒMUMS Bauskā

2021.gada 26.augustā

Nr. 81 (prot. Nr. 4, 9.p.)

Par Zālītes speciālās pamatskolas nolikuma apstiprināšanu

2020. gada 23. jūnijā stājās spēkā Administratīvo teritoriju un apdzīvoto vietu likums. Saskaņā ar minētā likuma Pārejās noteikumiem Bauskas novada pašvaldība ir (Iecavas, Rundāles un Vecumnieku novada pašvaldību) novadā iekļauto pašvaldību institūciju, finanšu, mantas, tiesību un saistību pārņēmēja.

Saskaņā ar Bauskas novada domes 01.07.2021. saistošo noteikumu Nr. 1 "Bauskas novada pašvaldības nolikums" 153.punktu – nolikuma 9.1.; 9.2.; 9.3.; 9.4.; 9.5.; 9.39.; 9.45.; 9.46. un 9.47. apakšpunktā minēto norādītās iestādes Bauskas novada dome izveido (reorganizē) ne vēlāk kā līdz 2021. gada 31. decembrim. Visas apvienoto Bauskas, Iecavas, Rundāles, Vecumnieku novadu domju izveidotās pārvaldes iestādes turpina realizēt savas nolikumos noteiktās funkcijas līdz brīdim, kad Bauskas novada dome pieņems lēmumu par to turpmāko darbību un statusu.

Lai arī šobrīd Bauskas novada pašvaldības pastarpinātā pārvaldes iestāde "Zālītes speciālā pamatskola" savā darbā ievēro ar Iecavas novada domes 29.10.2019. lēmumu apstiprināto Zālītes speciālās pamatskolas nolikumu (prot.Nr.16, 7.p.), tomēr iestādes nolikumā ir nepieciešams veikt būtiskas izmaiņas, jo nolikuma saturs šobrīd nav atbilstošs ne normatīvajiem aktiem, ne faktiskajai situācijai.

Jaunā Zālītes speciālās pamatskolas nolikuma redakcija skatīta Izglītības, kultūras un sporta komitejas sēdē 2021.gada 11.augustā. Komiteja izskatīja nolikuma jauno redakciju un nolēma to virzīt uz domes sēdi apstiprināšanai.

Likuma "Par pašvaldībām" 21. panta pirmās daļas 8. punkts nosaka, ka dome var izskatīt jebkuru jautājumu, kas ir attiecīgās pašvaldības pārziņā, turklāt tikai dome var izveidot, reorganizēt un likvidēt pašvaldības iestādes, pašvaldības kapitālsabiedrības, biedrības un nodibinājumus, apstiprināt pašvaldības iestāžu nolikumus.

Valsts pārvaldes iekārtas likuma 28. pants nosaka, ka atvasinātas publiskas personas orgāns, izveidojot pastarpinātās pārvaldes iestādi, izdod iestādes nolikumu. Uz pastarpinātās pārvaldes iestādes nolikumu attiecas šā likuma 16. panta otrās daļas noteikumi.

Izglītības likuma 22. panta pirmā daļa nosaka, ka valsts, pašvaldību izglītības iestādes, valsts augstskolu vidējās izglītības iestādes un privātās izglītības iestādes, izņemot komercsabiedrības un augstskolas, darbojas, pamatojoties uz šo likumu, citiem likumiem un normatīvajiem aktiem, kā arī attiecīgās iestādes nolikumu, kuru apstiprina iestādes dibinātājs. Valsts izglītības iestādes dibinātāja pienākumu par nolikuma apstiprināšanu attiecībā uz ministriju padotībā esošām izglītības iestādēm veic tā ministrija, kuras padotībā ir izglītības iestāde.

Vispārējās izglītības likuma 8. pants nosaka, ka vispārējās izglītības iestādes darbības tiesiskais pamats ir Vispārējās izglītības likums, Izglītības likums, citi normatīvie akti, kā arī tās nolikums.

Savukārt Vispārējās izglītības likuma 9. panta pirmā daļa nosaka, ka vispārējās izglītības iestādes nolikumā norāda: 1) izglītības iestādes nosaukumu, tās juridisko adresi; 2) izglītības iestādes dibinātāju, tās juridisko statusu; 3) izglītības iestādes darbības mērķus, pamatvirzienus un uzdevumus; 4) izglītības iestādē īstenojamās izglītības programmas; 5) izglītības procesa organizāciju; 6) izglītojamo tiesības un pienākumus; 7) pedagogu un citu darbinieku tiesības un

pieņēmumus; 8) (*izslēgts ar 09.07.2013. likumu*); 9) izglītības iestādes pašpārvaldes izveidošanas kārtību un kompetenci; 10) izglītības iestādes pedagoģiskās padomes izveidošanas kārtību un kompetenci; 11) izglītības iestādes iekšējo normatīvo aktu pieņemšanas kārtību un iestādi vai pārvaldes amatpersonu, kurai privātpersona, iesniedzot attiecīgu iesniegumu, var apstrīdēt izglītības iestādes izdotu administratīvo aktu vai faktisko rīcību; 12) izglītības iestādes saimniecisko darbību; 13) izglītības iestādes finansēšanas avotus un kārtību; 14) izglītības iestādes reorganizācijas un likvidācijas kārtību; 15) izglītības iestādes nolikuma un tā grozījumu pieņemšanas kārtību; 16) citus būtiskus noteikumus, kas nav pretrunā ar Vispārējās izglītības likumu, Izglītības likumu un citiem normatīvajiem aktiem.

Pamatojoties uz likuma „Par pašvaldībām” 21. panta pirmās daļas 8. punktu, Valsts pārvaldes iekārtas likuma 28. pantu, Izglītības likuma 22. panta pirmo daļu, Vispārējās izglītības likuma 8. un 9. pantu,

Bauskas novada dome nolemj:

1. Apstiprināt Zālītes speciālās pamatskolas nolikumu.
2. Ar šā nolikuma spēkā stāšanos spēku zaudē ar Iecavas novada domes 29.10.2019. lēmumu apstiprinātais Zālītes speciālās pamatskolas nolikums (prot.Nr.16, 7.p.).

Pielikumā: Zālītes speciālās pamatskolas nolikums Nr. 8 uz 5 lp.

Domes priekšsēdētājs

Aivars Okmanis



BAUSKAS NOVADA PAŠVALDĪBA

ZĀLĪTES SPECIĀLĀ PAMATSKOLA

“Brīviņi”, Iecavas pagasts, Bauskas novads, LV-3913. Tālr. 29483699, 25472888
www.zalitesskola.lv, e-pasts: zalitesskola@iecava.lv

Bauskā

APSTIPRINĀTS
ar Bauskas novada domes
2021.gada 26.augusta lēmumu
(protokols Nr. 4, 9.punkts)

ZĀLĪTES SPECIĀLĀS PAMATSKOLAS NOLIKUMS

2021.gada 26.augustā

Nr. 8

*Izdots saskaņā ar Izglītības likuma
22. panta pirmo daļu, Vispārējās
izglītības likuma 8. un 9. pantu*

I. Vispārīgie jautājumi

1. Zālītes speciālā pamatskola (turpmāk – iestāde) ir Iecavas novada domes dibināta izglītības iestāde vispārējās izglītības programmu īstenošanai.
2. Iestāde ar 2021. gada 1. jūliju ir Bauskas novada pašvaldības pastarpinātās pārvaldes iestāde, un tā atrodas Bauskas novada pašvaldības iestādes „Bauskas novada administrācija” pārraudzībā. Pārvaldes darbības tiesiskuma un lietderības kontroli īsteno Bauskas novada pašvaldības izpilddirektors.
3. Iestādes darbības tiesiskais pamats ir Izglītības likums, Vispārējās izglītības likums, citi normatīvie akti, kā arī Bauskas novada domes (turpmāk – dome) izdotie tiesību akti un šis nolikums.
4. Iestādei ir savs zīmogs, simbolika un konts bankā.
5. Iestādes juridiskā adrese: “Brīviņi”, Iecavas pagasts, Bauskas novads, Latvija, LV-3913.
6. Iestādes izglītības programmu īstenošanas vietas: “Brīviņi”, Iecavas pagasts, Bauskas novads; Upes iela 8, Zālīte, Iecavas pagasts, Bauskas novads, Latvija, LV-3913.

II. Iestādes darbības mērķis, pamatvirziens un uzdevumi

7. Iestādes mērķis ir veidot izglītības vidi, organizēt un īstenot mācību un audzināšanas procesu, lai nodrošinātu valsts pirmsskolas izglītības vadlīnijās, pamatizglītības valsts standartā noteikto izglītības mērķu sasniegšanu.
8. Iestādes darbības pamatvirziens ir izglītojoša darbība.
9. Iestādes uzdevumi ir:
 - 9.1. īstenojot izglītības programmas, veikt mācību un audzināšanas darbu, izvēlēties izglītošanas darba metodes un formas;

- 9.2. nodrošināt izglītojamo ar iespējām apgūt zināšanas un prasmes, kas ir nepieciešamas personiskai izaugsmei un attīstībai, pilsoniskai līdzdalībai, nodarbinātībai, sociālajai integrācijai un izglītības turpināšanai;
- 9.3. izkopt izglītojamā prasmi patstāvīgi mācīties un pilnveidoties, nodrošinot izglītojamo karjeras vadības prasmju apguvi un attīstīšanu, kas ietver savu interešu, spēju un iespēju apzināšanos tālākās izglītības un profesionālās karjeras virziena izvēlei, vienlaikus motivējot mūžizglītībai;
- 9.4. veicināt izglītojamā pilnveidošanos par garīgi, emocionāli un fiziski attīstītu personību un izkopt veselīga dzīvesveida paradumus;
- 9.5. sekmēt izglītojamā sociāli aktīvu un atbildīgu attieksmi pret sevi, ģimeni, sabiedrību, vidi un valsti, saglabājot un attīstot savu valodu, etnisko un kultūras savdabību. Vienlaicīgi, pilnveidot izpratni par Latvijas Republikas Satversmē un citos tiesību aktos ietvertajiem cilvēktiesību pamatprincipiem un audzināt krietnus, godprātīgus, atbildīgus cilvēkus – Latvijas patriotus;
- 9.6. sadarboties ar izglītojamo vecākiem vai personu, kas realizē aizgādību, lai nodrošinātu izglītības ieguvu;
- 9.7. nodrošināt izglītības programmas īstenošanā un izglītības satura apguvē nepieciešamos mācību līdzekļus, tai skaitā elektroniskajā vidē;
- 9.8. racionāli un efektīvi izmantot izglītībai atvēlētos finanšu resursus.

III. Iestādē īstenojamās izglītības programmas

10. Iestāde īsteno šādas licencētas izglītības programmas:
 - 10.1. speciālās pamatizglītības programmu izglītojamiem ar garīgās attīstības traucējumiem, kods 21015811;
 - 10.2. speciālās pamatizglītības programmu izglītojamiem ar smagiem garīgās attīstības traucējumiem vai vairākiem smagiem attīstības traucējumiem kods 21015911;
 - 10.3. speciālās pirmsskolas izglītības programmu izglītojamajiem ar jauktiem attīstības traucējumiem, kods 01015611;
 - 10.4. speciālās pirmsskolas izglītības programmu izglītojamiem ar garīgās attīstības traucējumiem, kods 01015811;
 - 10.5. speciālās pirmsskolas izglītības programmu izglītojamajiem ar smagiem garīgās attīstības traucējumiem vai vairākiem smagiem attīstības traucējumiem, kods 01015911;
 - 10.6. profesionālās pamatizglītības programmu „Ēdināšanas pakalpojumi”, kvalifikācija “Virtuves darbinieks”, kods 22811021;
 - 10.7. profesionālās pamatizglītības programmu „Kokizstrādājumu izgatavošana”, kvalifikācija „Koksnes materiālu apstrādātājs”, kods 22543041.
11. Iestāde var pastāvīgi īstenot interešu izglītības, tālākizglītības un citas izglītības programmas valsts valodā.

IV. Izglītības procesa organizācija

12. Izglītības procesa organizāciju iestādē nosaka Izglītības likums, Vispārējās izglītības likums, citi ārējie normatīvie akti, šis nolikums, Darba kārtības noteikumi, Iekšējās kārtības noteikumi un citi iestādes iekšējie normatīvie akti.
13. Mācību ilgumu nosaka Vispārējās izglītības likums. Mācību gada sākuma un beigu datumu, kā arī izglītojamo brīvdienas nosaka Ministru kabinets. Mācību darba organizācijas pamatforma ir mācību stunda, tās ilgumu nosaka direktors. Mācību stundu slodzes sadalījumu pa dienām atspoguļo mācību priekšmetu stundu saraksts. Pirmsskolas izglītības pakāpē mācību satura apguvei katru nedēļu plāno rotaļnodarbības ar integrētu mācību saturu bērna fiziskai, psihiskai, sociālai attīstībai.

14. Izglītojamo uzņemšana un pārceļšana nākamajā klasē iestādē notiek Ministru kabineta noteiktajā kārtībā.

15. Iestāde nosaka vienotu izglītojamo sasniegumu vērtēšanas kārtību, ievērojot valsts standartā noteikto. Katra mācību priekšmeta pārbaudījumu apjomu, skaitu, izpildes laiku un vērtēšanas kritērijus nosaka attiecīgā priekšmeta pedagogs, ņemot vērā katra izglītojamā spēju, attīstības līmeni un veselības stāvokli. Pārbaudes darbus izvērtē metodiskajās komisijās. Pārbaudījumu grafiks tiek saskaņots ar iestādes direktoru.

16. Iestādē ir internāts, kurš darbojas diennakts režīmā saskaņā ar iestādes izstrādāto Internāta reglamentu.

17. Pamatizglītības programmas apguvi apliecina liecība, ko izglītojamajiem izsniedz divas reizes gadā – pirmā semestra beigās un mācību gada beigās.

V. Izglītojamo tiesības un pienākumi

18. Izglītojamā tiesības, pienākumi un atbildība noteikta Izglītības likumā, Bērnu tiesību aizsardzības likumā, citos ārējos normatīvajos aktus un iestādes iekšējos normatīvajos aktos.

V. Pedagogu un citu darbinieku tiesības un pienākumi

19. Iestādi vada direktors, kuru pieņem darbā un atbrīvo no dome normatīvajos aktos noteiktajā kārtībā.

20. Iestādes direktora tiesības, pienākumi un atbildība noteikta Izglītības likumā, Vispārējās izglītības likumā, Bērnu tiesību aizsardzības likumā, Fizisko personu datu apstrādes likumā un citos normatīvajos aktos. Direktora tiesības, pienākumus un atbildību precizē darba līgums un amata apraksts. Direktora darba samaksu nosaka dome. Direktors vada iestādes attīstības plānošanu un ir atbildīgs par izglītības programmu īstenošanu. Direktors savu pilnvaru ietvaros lemj par iestādes intelektuālo, finanšu un materiālo līdzekļu izlietošanu.

21. Pedagogus un citus darbiniekus darbā pieņem un atbrīvo iestādes direktors normatīvajos aktos noteiktā kārtībā. Direktors ir tiesīgs deleģēt pedagogiem un citiem iestādes darbiniekiem konkrētu uzdevumu veikšanu.

22. Iestādes pedagogu tiesības, pienākumi un atbildība noteikta Izglītības likumā, Bērnu tiesību aizsardzības likumā, Fizisko personu datu apstrādes likumā, Darba likumā un citos normatīvajos aktos. Pedagoģa tiesības, pienākumus un atbildību precizē darba līgums un amata apraksts.

23. Iestādes citu darbinieku tiesības, pienākumi un atbildība noteikta Darba likumā, Bērnu tiesību aizsardzības likumā un citos normatīvajos aktos. Iestādes citu darbinieku tiesības, pienākumus un atbildību precizē darba līgums un amata apraksts.

VI. Iestādes pašpārvaldes izveidošanas kārtība un kompetence

24. Iestādes direktoram ir pienākums nodrošināt iestādes padomes izveidošanu un darbību.

25. Iestādes padomes kompetenci nosaka Izglītības likums, un tā darbojas saskaņā ar iestādes padomes darbību reglamentējošu normatīvo aktu, ko, saskaņojot ar direktoru, izdod padome.

VII. Iestādes pedagoģiskās padomes izveidošanas kārtība un kompetence

26. Iestādes pedagoģiskās padomes izveidošanas kārtību, darbību un kompetenci nosaka Vispārējās izglītības likums un citi normatīvie akti.

27. Pedagoģisko padomi vada iestādes direktors.

VIII. Iestādes izglītojamo pašpārvalde

28. Lai risinātu jautājumus, kas saistīti ar izglītojamo interesēm iestādē un līdzdarbotos iestādes darba organizēšanā un mācību procesa pilnveidē, skolēnu padome ir tiesīga veidot izglītojamo pašpārvaldi. Izglītojamo pašpārvaldes darbību atbalsta iestādes direktors un pedagogi.

29. Izglītojamo pašpārvalde ir koleģiāla izglītojamo institūcija. Tās darbību nosaka izglītojamo pašpārvaldes reglamentējošs normatīvais akts, ko saskaņojot ar direktoru, izdod izglītojamo pašpārvalde.

IX. Iestādes iekšējo normatīvo aktu pieņemšanas kārtība un iestāde vai pārvaldes amatpersona, kurai privātpersona, iesniedzot attiecīgu iesniegumu, var apstrīdēt iestādes izdotu administratīvo aktu vai faktisko rīcību

30. Iestāde saskaņā ar Izglītības likumā, Vispārējās izglītības likumā un citos normatīvajos aktos, kā arī iestādes nolikumā noteikto patstāvīgi izstrādā un izdod iestādes iekšējos normatīvos aktus.

31. Iestādes izdotu administratīvo aktu vai faktisko rīcību privātpersona var apstrīdēt, iesniedzot attiecīgu iesniegumu domē: Uzvaras ielā 1, Bauskā, Bauskas novadā, LV-3901.

XI. Iestādes saimnieciskā darbība

32. Iestāde ir patstāvīga finanšu, saimnieciskajā un citā darbībā saskaņā ar Izglītības likumā un citos normatīvajos aktos, kā arī iestādes nolikumā noteikto.

33. Atbilstoši normatīvajos aktos noteiktajam iestādes direktors, saskaņojot ar domi vai pašvaldības izpilddirektoru, ir tiesīgs slēgt ar juridiskām un fiziskām personām līgumus par dažādu iestādei nepieciešamo darbu veikšanu un citiem pakalpojumiem (piemēram, sniedzot ēdināšanas, internāta pakalpojumus, telpu nomu u.c.), ja tas netraucē izglītības programmu īstenošanu.

XII. Iestādes finansēšanas avoti un kārtība

34. Iestādē īstenojamo izglītības programmu izmaksas ietver izdevumus, kas nepieciešami izglītības programmas īstenošanā iesaistīto pedagogu darba samaksai, izglītības iestādes nodrošināšanai ar mācību līdzekļiem, tās saimnieciskajiem izdevumiem, kā arī citiem nepieciešamajiem izdevumiem.

35. Pedagogu darba samaksa iestādē, tiek nodrošināta no valsts budžeta līdzekļiem. Pašvaldība var piedalīties iestādes īstenoto izglītības programmu pedagogu darba samaksas finansēšanā. Ja iestāde īsteno vairākas izglītības programmas, finanšu līdzekļi tiek plānoti katrai izglītības programmai atbilstoši tās īstenošanas izmaksām. Iestādē var īstenot vairākas izglītības programmas, un tās var finansēt no valsts un pašvaldības līdzekļiem.

36. Iestāde var saņemt papildu finanšu līdzekļus:

36.1. ziedojumu un dāvinājumu veidā;

36.2. sniedzot maksas pakalpojumus iestādes nolikumā noteiktajos gadījumos, ja maksas pakalpojumu izcenojums ir apstiprināts ar domes lēmumu.

37. Papildu finanšu līdzekļi ieskaitāmi iestādes attiecīgajā budžeta kontā:

37.1. ziedojumi un dāvinājumi – speciālā budžeta kontā;

37.2. maksas pakalpojumi – pamatbudžeta kontā.

38. Papildu finanšu līdzekļi izmantojami tikai:

37.1. iestādes attīstībai;

37.2. mācību līdzekļu iegādei;

37.3. iestādes aprīkojuma iegādei.

XIII. Iestādes reorganizācijas un likvidācijas kārtība

39. Iestādi reorganizē vai likvidē dome, normatīvajos aktos noteiktajā kārtībā, paziņojot par to Izglītības iestāžu reģistram.

XIV. Iestādes nolikuma un tā grozījumu pieņemšanas kārtība

40. Iestāde, pamatojoties uz Izglītības likumu un Vispārējās izglītības likumu, izstrādā iestādes nolikumu. Iestādes nolikumu apstiprina dome.

41. Grozījumus iestādes nolikumā var izdarīt pēc domes vai pašvaldības izpilddirektora iniciatīvas, direktora vai padomes, Pedagoģiskās padomes priekšlikuma.

42. Grozījumus nolikumā izstrādā iestāde un apstiprina dome.

XV. Citi būtiski noteikumi, kas nav pretrunā ar Vispārējās izglītības likumu, Izglītības likumu un citiem normatīvajiem aktiem

43. Saskaņā ar normatīvajos aktos un domes noteikto kārtību iestāde veic dokumentu un arhīvu pārvaldību.

44. Iestāde normatīvajos aktos noteiktā kārtībā sagatavo valsts statistikas pārskatu un pašnovērtējuma ziņojumu.

45. Iestāde normatīvajos aktos noteiktā kārtībā informē kompetentu institūciju par akreditācijas ekspertu komisijas ziņojumos norādīto ieteikumu ieviešanu.

46. Iestāde normatīvajos aktos noteiktā kārtībā nodrošina piekļuvi bibliotekāriem, informācijas un karjeras attīstības atbalsta pakalpojumiem.

47. Iestāde normatīvajos aktos noteiktā kārtībā nodrošina izglītojamo profilaktisko veselības aprūpi un pirmās palīdzības pieejamību iestādē.

48. Iestāde sadarbībā ar domi nodrošina izglītojamo drošību iestādē un tās organizētajos pasākumos atbilstoši normatīvajos aktos noteiktajām prasībām, tostarp:

48.1. attiecībā uz higiēnas noteikumu ievērošanu;

48.2. civilās aizsardzības, ugunsdrošības, elektrodrošības un darba aizsardzības noteikumu ievērošanu.

Zālītes speciālās pamatskolas direktore

Aija Sprinķe



BAUSKAS NOVADA DOME

Uzvaras iela 1, Bauska, Bauskas nov., LV-3901
tālr. 63922238, e-pasts: dome@bauska.lv, www.bauska.lv

DOMES SĒDES LĒMUMS Bauskā

2021.gada 26.augustā

Nr. 82 (prot. Nr. 4, 10.p.)

Par grozījumu Bauskas novada pašvaldības iestādes „Īslīces pamatskola” 2018.gada 31.maija nolikumā

Izglītības iestādē mācās izglītojamais, kuram izglītības turpināšanai nepieciešama izglītības programma „Speciālās pamatizglītības programma izglītojamajiem ar garīgās attīstības traucējumiem”, kods 21015811. Izglītojamā vecāki vēlas, lai viņu bērns izglītību iegūtu tieši Īslīces pamatskolā. Izglītības programmu „Speciālās pamatizglītības programma izglītojamajiem ar garīgās attīstības traucējumiem”, kods 21015811, iestāde ir iesniegusi Izglītības kvalitātes valsts dienestā licences saņemšanai un programmas akreditācijai, tāpēc izdarāmas izmaiņas izglītības iestādes nolikumā.

Pamatojoties uz likuma „Par pašvaldībām” 21.panta pirmās daļas 8.punktu un Izglītības likuma 36.panta pirmo daļu,

Bauskas novada dome nolemj:

Apstiprināt nolikumu Nr. 9 „Grozījums Bauskas novada pašvaldības iestādes „Īslīces pamatskola” 2018.gada 31.maija nolikumā”.

Pielikumā: 26.08.2021. nolikums Nr. 9 uz 1 lp.

Domes priekšsēdētājs

Aivars Okmanis

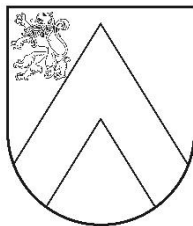

BAUSKAS NOVADA PAŠVALDĪBA ĪSLĪCES PAMATSKOLA

Reģ.Nr.4512903251, Skolas iela 16, Bērzi, Īslīces pag., Bauskas nov., LV-3914
tālr. 63946604, e-pasts: islice.skola@bauska.lv, www.bauska.lv

NOLIKUMS Bauskā

APSTIPRINĀTS
Bauskas novada domes sēdē
2021.gada 26.augustā
(protokols Nr. 4, 10.punkts)

2021.gada 26.augustā

Nr. 9

Grozījums Bauskas novada pašvaldības vispārējās izglītības iestādes „Īslīces pamatskola” 2018.gada 31.maija nolikumā

*Izdots saskaņā ar Izglītības likuma
22.panta pirmo daļu, Vispārējās
izglītības likuma 8. un 9.pantu*

Izdarīt Bauskas novada pašvaldības iestādes „Īslīces pamatskola” 2018.gada 31.maija nolikumā Nr.8 šādu grozījumu un papildināt nolikumu ar 10.6. apakšpunktu šādā redakcijā:

„10.6. Speciālās pamatizglītības programma izglītojamiem ar garīgās attīstības traucējumiem (kods 21015811).”

Īslīces pamatskolas direktore

Irina Vargušenko



BAUSKAS NOVADA DOME

Uzvaras iela 1, Bauska, Bauskas nov., LV-3901
tālr. 63922238, e-pasts: dome@bauska.lv, www.bauska.lv

DOMES SĒDES LĒMUMS Bauskā

2021.gada 26.augustā

Nr. 83 (prot. Nr. 4, 11.p.)

Par noteikumu „Kārtība, kādā sadala valsts budžeta mērķdotāciju Bauskas novada pašvaldības izglītības iestādēm” apstiprināšanu

Saskaņā ar Izglītības likuma 17.panta trešās daļas 3.punktu, likuma „Par pašvaldībām” 15.panta pirmās daļas 4.punktu, pamatojoties uz likuma „Par pašvaldībām” 41.panta pirmās daļas 2.punktu,

Bauskas novada dome nolemj:

Apstiprināt Bauskas novada domes 2021.gada 26.augusta noteikumus Nr.1 „Kārtība, kādā sadala valsts budžeta mērķdotāciju Bauskas novada pašvaldības izglītības iestādēm” saskaņā ar pielikumu.

Pielikumā: 26.08.2021. noteikumi Nr.1 uz 2 lp.

Domes priekšsēdētājs

Aivars Okmanis

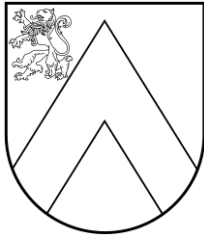

BAUSKAS NOVADA DOME

Uzvaras iela 1, Bauska, Bauskas nov., LV-3901
tālr. 63922238, e-pasts: dome@bauska.lv, www.bauska.lv

NOTEIKUMI

Bauskā

2021.gada 26.augustā

Nr. 1

(protokols Nr.4, 11.punkts)

Kārtība, kādā sadala valsts budžeta mērķdotāciju Bauskas novada pašvaldības izglītības iestādēm

*Izdoti saskaņā ar Izglītības likuma
17.panta trešās daļas 3.punktu,
likuma "Par pašvaldībām"
15.panta pirmās daļas 4.punktu*

I. Vispārīgie jautājumi

1. Noteikumi nosaka kārtību valsts budžeta mērķdotāciju (turpmāk- mērķdotāciju) sadalei Bauskas novada pašvaldības izglītības iestādēm bērnu no piecu gadu vecuma izglītošanā nodarbināto pirmsskolas izglītības pedagogu, pašvaldības vispārējās pamatizglītības, vispārējās vidējās izglītības, profesionālās ievirzes izglītības iestāžu, vispārējās izglītības iestāžu speciālās izglītības klašu (grupu), speciālās izglītības iestāžu (turpmāk visas kopā-izglītības iestādes) pedagogu darba samaksai.
2. Kārtība piemērojama atbilstoši piešķirtajai valsts budžeta mērķdotācijai kārtējam mācību gadam un Bauskas novada pašvaldības (turpmāk – pašvaldība) budžetam kalendārajam gadam.
3. Izglītības iestādes direktora/ vadītāja (turpmāk – izglītības iestādes vadītājs) amata algas likmi nosaka Bauskas novada dome.
4. Ja izglītības iestāde objektīvu iemeslu dēļ nespēj nodrošināt šajos noteikumos noteikto kārtību, izglītības iestādes vadītājs rakstiski informē Bauskas novada pašvaldības iestādes „Bauskas novada administrācija” Izglītības nodaļu (turpmāk – izglītības nodaļa), kas izvērtē apstākļus un iesniedz priekšlikumu Bauskas novada pašvaldības izpilddirektoram.

II. Mērķdotācijas sadale

5. Pamatojoties uz Ministru kabineta 2016.gada 5.jūlija noteikumiem Nr. 447 “Par valsts budžeta mērķdotāciju pedagogu darba samaksai pašvaldību vispārējās izglītības iestādēs un valsts augstskolu vispārējās izglītības iestādēs”, to noteiktajiem kritērijiem, mērķdotāciju Bauskas novada pašvaldības izglītības iestādēm sadala atbilstoši izglītojamo skaitam attiecīgā gada 1.septembrī.
6. Izglītības iestādes vadītājs piešķirto mērķdotāciju sadala, t.i., tarificē kārtēja gada 1.septembrī saskaņā ar Ministru kabineta noteikumiem, šo kārtību, pamatojoties uz izglītības iestādes izstrādāto, ar dibinātāju saskaņoto, mērķdotācijas sadales kārtību, nodrošinot pilnvērtīgu izglītības programmu īstenošanu kārtējā mācību gadā, nodrošinot izglītojamajiem nepieciešamos, izglītības programmā paredzētos atbalsta pasākumus.

7. Nosakot pedagoga darba slodzi, izglītības iestādes vadītājs ievēro Ministru kabineta 2016.gada 5.jūlija noteikumu Nr. 445 "Pedagogu darba samaksas noteikumi" 5.pielikumu "Ieteicamā pedagoga darba slodzes aprēķināšana atbilstoši vidējam izglītojamo skaitam klasē/grupā un mācību priekšmetam". Ieteicamā pedagoga darba slodze var tikt samazināta gadījumos, ja izglītības iestādes mērķdotācijas apjoms ir nepietiekams.
8. Bērnu no piecu gadu vecuma izglītošanā nodarbināto pirmsskolas izglītības pedagogu darba slodzi aprēķina atbilstoši pirmsskolas izglītības programmu īstenošanas laikam un nodarbību plānam.
9. Izglītības iestāžu kopējais pedagogu tarififikācijas (visos finansējumos) 1.septembrī neatspoguļotais finansējums nepārsniedz 2 procentus no izglītības iestādei piešķirtās mērķdotācijas, ko izlieto:
 - 9.1. ilgstoši slimojošu bērnu apmācībai;
 - 9.2. reemigrējošo izglītojamo atbalstam;
 - 9.3. izglītojamo atbalsta pasākumiem, kas nepieciešami kārtējā mācību gadā;
 - 9.4. normatīvajos aktos noteikto kompensāciju izmaksai pedagogiem;
 - 9.5. slimības pabalstu samaksai;
 - 9.6. stundu aizvietošanai;
 - 9.7. citiem neparedzētiem gadījumiem izglītības programmu īstenošanā.
10. Izglītības iestādes vadītājs pārvalda un izlieto paredzēto mērķdotāciju izglītības procesa nodrošināšanai, lai budžeta gada noslēgumā kārtējā gada 31.decembrī tarififikācijā un pārtarififikācijās neuzrādītais finansējums nepārsniegtu vienu procentu no izglītības iestādei piešķirtās mērķdotācijas budžeta gadā.

III. Noslēguma jautājumi

11. Noteikt, ka noteikumu spēkā stāšanās brīdī spēku zaudē:
 - 11.1. Bauskas novada domes 2016.gada 25.augusta noteikumu Nr.3 "Kārtība, kādā sadala valsts budžeta mērķdotāciju Bauskas novada pašvaldības izglītības iestādēm, kā arī piešķir pašvaldības finansējumu bērnu no 1,5 gada vecuma izglītošanā nodarbināto pedagogu darba samaksai" I. nodaļa "Vispārīgie noteikumi", II. nodaļa "Mērķdotācijas sadale" un 8.¹, 10., 15.¹, 15.², 16.¹punkts;
 - 11.2. Iecavas novada domes 2018.gada 30.janvāra noteikumu "Kārtība, kādā sadala valsts budžeta mērķdotāciju Iecavas novada pašvaldības izglītības iestādēm, kā arī piešķir pašvaldības finansējumu pedagogu darba samaksai un sociālajām garantijām" I. nodaļa "Vispārīgie jautājumi" un II. nodaļa "Mērķdotācijas sadale";
 - 11.3. Rundāles novada domes 2016.gada 25.februāra noteikumi "Valsts budžeta mērķdotāciju sadales kārtība Rundāles novada izglītības iestāžu uzturēšanai un pedagogu darba samaksai";
 - 11.4. Vecumnieku novada domes 2018.gada 22.augusta noteikumi "Kārtība, kādā sadala valsts budžeta mērķdotāciju izglītības iestādēm pedagogu darba samaksai Vecumnieku novadā".
12. Noteikumi stājas spēkā 2021.gada 1.septembrī.

Domes priekšsēdētājs

Aivars Okmanis



BAUSKAS NOVADA PAŠVALDĪBA

Reģ.Nr. 90009116223, Uzvaras iela 1, Bauska, Bauskas nov., LV-3901
tālr. 63922238, e-pasts: dome@bauska.lv, www.bauska.lv

DOMES SĒDES LĒMUMS

Bauskā

2021.gada 26.augustā

Nr. 84 (prot. Nr. 4, 12.p.)

Par Iecavas Mūzikas un mākslas skolas direktora amata pretendentu atlases komisijas izveidošanu un nolikuma apstiprināšanu

2021. gada 29. jūlijā Bauskas novada dome, turpmāk – dome, pieņēma lēmumu atbrīvot Zani Andžāni no Bauskas novada pašvaldības iestādes "Iecavas Mūzikas un mākslas skola", turpmāk – skola, direktora amata 2021. gada 1. septembrī saskaņā ar Darba likuma 114.pantu – darbinieka un darba devēja vienošanās.

Lai nodrošinātu skolas vadības nepārtrauktību un sekmīgu darbību, domei jāizsludina atklāts konkurss uz vakanto skolas direktora amatu.

Likuma "Par pašvaldībām" 21. panta pirmās daļas 9.punkts nosaka, ka tikai dome var iecelt amatā un atbrīvot no amata pašvaldības iestāžu vadītājus, kā arī citas amatpersonas likumā un pašvaldības nolikumā paredzētajos gadījumos.

Izglītības likuma 17. panta trešās daļas 2.punkts nosaka, ka pašvaldība pieņem darbā un atbrīvo no darba tās padotībā esošo vispārējās izglītības iestāžu, tai skaitā speciālo izglītības iestāžu, profesionālās izglītības iestāžu, interešu izglītības iestāžu un profesionālās ievirzes izglītības iestāžu vadītājus.

Saskaņā ar Ministru kabineta 19.08.2014. noteikumu Nr.496 „Kārtība un vērtēšanas nosacījumi valsts un pašvaldību izglītības iestāžu (izņemot augstskolas un koledžas) vadītāju un pašvaldību izglītības pārvalžu vadītāju amatu pretendentu atlasei” 4.punktu dome kā dibinātājs:

- “4.1. izdod pretendentu atlases konkursa nolikumu, kurā ietver arī pretendentu vērtēšanas metodiku;
- 4.2. izveido pretendentu atlases komisiju;
- 4.3. izsludina atklātu konkursu uz vakanto izglītības iestādes vadītāja vai izglītības pārvaldes vadītāja amatu;
- 4.4. organizē pretendentu iesniegto dokumentu izvērtēšanu;
- 4.5. atbilstoši komisijas ieteikumam pieņem lēmumu par piemērotākā pretendenta iecelšanu amatā.”

Atbilstoši šiem noteikumiem, domei ir jāizveido skolas direktora amata pretendentu atlases komisija. Komisijā darboties piekrituši: Bauskas novada pašvaldības iestādes "Iecavas novada pašvaldības administrācija" vadītāja vietnieks Normunds Vāvers, Bauskas novada domes deputāts, Izglītības, kultūras un sporta komitejas priekšsēdētāja vietnieks Juris Krievs, Bauskas novada pašvaldības iestādes "Iecavas novada pašvaldības administrācija" Juridiskās nodaļas vadītāja Ginta Kriķšcūne, Izglītības nodaļas vadītāja Vija Ieleja, Bauskas novada pašvaldības iestādes "Iecavas Mūzikas un mākslas skola" direktore Zane Andžāne.

Skolas direktora amata pretendentu atlases komisijas nolikumu 2021. gada 11. augustā izskatīja domes Izglītības, kultūras un sporta komiteja un nolēma virzīt izskatīšanai un apstiprināšanai domē.

Pamatojoties uz likuma „Par pašvaldībām” 21. panta pirmās daļas 27. apakšpunktu,

Bauskas novada dome nolemj:

1. Apstiprināt Iecavas Mūzikas un mākslas skolas direktora amata konkursa nolikumu.
2. Apstiprināt Iecavas Mūzikas un mākslas skolas direktora amata pretendentu atlases komisiju šādā sastāvā:
 - 2.1. Bauskas novada pašvaldības iestādes “Iecavas novada pašvaldības administrācija” vadītāja vietnieks Normunds Vāvers, komisijas priekšsēdētājs;
 - 2.2. Bauskas novada domes deputāts, Izglītības, kultūras un sporta komitejas priekšsēdētāja vietnieks Juris Krievs;
 - 2.3. Bauskas novada pašvaldības iestādes “Iecavas novada pašvaldības administrācija” Juridiskās nodaļas vadītāja Ginta Krikščūne;
 - 2.4. Bauskas novada pašvaldības iestādes “Iecavas novada pašvaldības administrācija” Izglītības nodaļas vadītāja Vija Ieleja;
 - 2.5. Bauskas novada pašvaldības iestādes “Iecavas Mūzikas un mākslas skola” direktore Zane Andžāne.
3. Lēmums stājas spēkā parakstīšanas brīdī.

Pielikumā: Iecavas Mūzikas un mākslas skolas direktora amata konkursa nolikums Nr.10 ar pielikumiem uz 9 lpp.

Domes priekšsēdētājs

Aivars Okmanis



BAUSKAS NOVADA PAŠVALDĪBA

Reģ.Nr. 90009116223, Uzvaras iela 1, Bauska, Bauskas nov., LV-3901
tālr. 63922238, e-pasts: dome@bauska.lv, www.bauska.lv

Bauskā

APSTIPRINĀTS

ar Bauskas novada domes
2021.gada 26.augusta sēdes lēmumu
(protokols Nr.4, 12.punkts)

Bauskas novada pašvaldības iestādes “Iecavas Mūzikas un mākslas skola” direktora amata KONKURSA NOLIKUMS

2021. gada 26. augustā

Nr. 10

*Izdots saskaņā ar Ministru kabineta 19.08.2014.
noteikumu Nr.496 „Kārtība un vērtēšanas
nosacījumi valsts un pašvaldību izglītības iestāžu
(izņemot augstskolas un koledžas) vadītāju un
pašvaldību izglītības pārvalžu vadītāju amatu
pretendentu atlasei” 4.1. punktu*

I. Vispārīgie noteikumi

1. Šis nolikums nosaka kārtību, kādā tiek organizēts atklātais amata konkurss uz Bauskas novada pašvaldības iestādes “Iecavas Mūzikas un mākslas skola”, turpmāk – Skola, direktora amatu, konkursa izsludināšanas un norises kārtību, kā arī pretendentu iesniegto pieteikumu vērtēšanas kārtību.
2. Konkursa mērķis – izvēlēties atbilstošāko un piemērotāko kandidātu Skolas direktora amatam.
3. Konkursa uzdevums ir izvērtēt konkursa dalībnieku (pretendentu) profesionālo kompetenci, motivāciju un atbilstību izglītības iestādes vadītāja amatam.

II. Konkursa organizācija

4. Konkursa nolikumu, turpmāk - Nolikums izveido Bauskas novada pašvaldības iestādes “Iecavas novada pašvaldības administrācija”, turpmāk – Administrācija, speciālisti, izskata Bauskas novada domes Izglītības, kultūras un sporta komiteja un apstiprina ar Bauskas novada domes lēmumu.
5. Konkursa organizēšanu un norisi nodrošina administrācijas Administratīvā nodaļa, pretendentu iesniegto dokumentu izvērtēšanu nodrošina ar Bauskas novada domes lēmumu iecelta Skolas direktora amata pretendentu atlases komisija, turpmāk – Komisija, piecu locekļu sastāvā.
6. Komisiju vada Administrācijas vadītāja vietnieks, komisijas sastāvā iekļaujot gan Bauskas novada domes deputātus, gan administrācijas darbiniekus, t.sk. izglītības speciālistus.

- Darbam komisijā kā ekspertus bez balsstiesībām var piesaistīt arī citus speciālistus ar padomdevēja tiesībām.
7. Komisijas darba organizēšana:
 - 7.1. Komisijas sanāksmju un darba interviju laiku nosaka komisijas priekšsēdētājs; atbilstošāko pretendentu uzaicināšanu uz darba interviju klātienē veic komisijas protokolists;
 - 7.2. Komisijas sēdes ir slēgtas un tiek protokolētas;
 - 7.3. Komisija ir lemttiesīga, ja tajā piedalās vairāk kā puse no tās locekļiem.
 - 7.4. Komisija pieņem lēmumus ar vienkāršu klātesošo komisijas locekļu balsu vairākumu. Ja komisijas locekļu balsis sadalās vienādi, izšķirošā ir komisijas priekšsēdētāja balss.
 - 7.5. Komisijas locekļi sniedz vērtējumu par katru pretendentu atbilstoši nolikuma prasībām. Konkursa noslēgumā tiek apkopoti katra pretendenta individuālie novērtējumi. Par konkursā uzvarējušu pretendentu pēc visām atlases kārtām tiek uzskatīts pretendents ar augstāko novērtējumu;
 - 7.6. Komisija sagatavo konkursa norises noslēguma protokolu un kopā ar konkursā uzvarējušā pretendenta iesniegtajiem dokumentiem (CV – dzīves un darba gaitas apraksts, izglītību apliecinājošu dokumenta kopiju u.c. normatīvajos aktos noteiktos dokumentus) iesniedz Bauskas novada domei lēmuma pieņemšanai par iecelšanu amatā.
 8. Informācija par konkursa izsludināšanu, norādot prasības pretendentiem, dokumentu iesniegšanas veidu un termiņu, kā arī informācijas saņemšanas veidu tiek publicēta Bauskas novada pašvaldības mājaslapā www.bauska.lv, Iecavas mājaslapā www.iecava.lv, Nodarbinātības valsts aģentūras CV un vakanču portālā <https://cvvp.nva.gov.lv>, novada pašvaldības sociālo tīklu kontos Facebook un Instagram un pēc nepieciešamības maksas darba sludinājumu portālos.
 9. Pieteikšanās konkursam tiek izsludināta uz termiņu, kas nav īsāks par 20 kalendārām dienām – laika posmā no 2021. gada 26. augusta līdz 2021. gada 15. septembrim plkst.17.00.

II. Konkursa noteikumi

10. Konkursā var piedalīties un par tā uzvarētāju kļūt jebkurš pilngadīgs Latvijas Republikas pilsonis, kurš iesniedzis visus nepieciešamos pretendentu atlases dokumentus, uz kuru neattiecas Izglītības likumā un Bērnu tiesību aizsardzības likumā noteiktie ierobežojumi strādāt par pedagogu.
11. Prasības pretendentiem:
 - 11.1. atbilstība vienai no prasībām, kas norādītas 11.09.2018. Ministru kabineta noteikumu Nr.569 “Noteikumi par pedagogiem nepieciešamo izglītību un profesionālo kvalifikāciju un pedagogu profesionālās kompetences pilnveides kārtību” 13.punktā;
 - 11.2. atbilstība Izglītības likumam un Bērnu tiesību aizsardzības likumam;
 - 11.3. vismaz trīs gadu pedagoģiskā darba pieredze izglītības jomā un/ vai izglītības vadības darbā, kas iegūta pēdējo 10 gadu laikā ;
 - 11.4. stratēģiskais redzējums par iestādes attīstību;
 - 11.5. valsts valodas prasme augstākajā līmenī atbilstoši Valsts valodas likuma prasībām un vismaz vienas Eiropas Savienības oficiālās valodas prasme profesionālajai darbībai nepieciešamajā apjomā;
 - 11.6. izpratne un zināšanas par izglītības iestādes vadības specifiku, t.sk. zināšanas par izglītības, darba tiesisko attiecību, bērnu tiesību aizsardzības jomu reglamentējošajiem normatīvajiem aktiem un izglītības iestāžu finansēšanas jautājumiem un budžeta plānošanu;
 - 11.7. labas prasmes darbā ar informācijas un komunikācijas tehnoloģijām, t.sk. darbā ar datoru lietotāja līmenī;

- 11.8. vadības prasmes, spēja motivēt darbiniekus un strādāt komandā un individuāli;
- 11.9. prasme izteikt un aizstāvēt viedokli, noteikt prioritātes un patstāvīgi pieņemt lēmumus;
- 11.10. labas prezentēšanas un komunikācijas prasmes.
12. Iesniedzamie dokumenti:
- 12.1. pieteikums (1.pielikums);
- 12.2. dzīves un darba gaitu apraksts (CV);
- 12.3. apliecinājums, ka uz pretendentu neattiecas Izglītības likumā un Bērnu tiesību aizsardzības likumā noteiktie ierobežojumi strādāt par pedagogu (2.pielikums);
- 12.4. izglītību un kvalifikāciju apliecināšu dokumentu kopijas, t.sk. pēdējo trīs gadu laikā apgūto profesionālās kompetences pilnveides kursu dokumentu kopijas.
13. Nolikuma 3.3. apakšpunktā minētie dokumenti amata pretendentam jānosūta elektroniski ar drošu elektronisko parakstu uz e-pasta adresi: dome@iecava.lv vai pa pastu uz juridisko adresi: Skolas iela 4-40, Iecava, Bauskas novads, LV-3913, nodrošinot dokumentu saņemšanu Bauskas novada pašvaldības iestādes "Iecavas novada pašvaldības administrācija" lietvedībā ne vēlāk kā 2021. gada 15. septembra plkst.17.00, ar norādi "Bauskas novada pašvaldības iestādes "Iecavas Mūzikas un mākslas skola" direktora konkursam" līdz darba sludinājumā noteiktajam termiņam.

III. Pieteikumu izskatīšana, vērtēšanas kritēriji, lēmuma pieņemšana

14. Konkursa komisija nodrošina konkursa norisi vismaz divās kārtās:

- 14.1. *pirmajā kārtā* komisija novērtē pretendentu atbilstību konkursa nolikumā izvirzītajām prasībām atbilstoši iesniegtajiem dokumentiem un izvērtē iesniegtos dokumentus atbilstoši noteiktajiem vērtēšanas kritērijiem:

Izglītība (max. punktu skaits 3)	Punkti
Augstākā izglītība (izņemot pirmā līmeņa profesionālo augstāko izglītību) pedagoģijā vai izglītības zinātnēs;	3
Augstākā izglītība (izņemot pirmā līmeņa profesionālo augstāko izglītību) un pedagoģiskā izglītība vai augstākās izglītības studiju programmas ietvaros apgūta ar pedagoģiju saistīta studiju programmas daļa vismaz divu kredītpunktu jeb vismaz 72 stundu apjomā	2
Augstākā izglītība (izņemot pirmā līmeņa profesionālo augstāko izglītību) un persona iegūst pedagoģisko izglītību vai apgūst MK Nr.569 noteikumu 21.3. apakšpunktā minēto profesionālās kompetences programmu pedagoģijā	1
Izglītība neatbilst amata prasībām	0
Darba pieredze (max. punktu skaits 9)	
Pieredze izglītības iestādes vadītāja, vadītāja vietnieka amatā izglītības jomā 3 gadi, kas iegūta pēdējo 10 gadu laikā	līdz 5
Pieredze izglītības iestādes metodiķa, mācību jomas koordinatora vai izglītības pārvaldes speciālista amatā, kas iegūta pēdējo 10 gadu laikā	līdz 4
Nav pieredzes skolvadības darbā	0
Prasme strādāt ar datoru (max. punktu skaits 1)	
Pieredze lietotāja līmenī	1
Nav pieredzes	0
Vismaz vēl vienas Eiropas Savienības oficiālās valodas zināšanas profesionālajai darbībai nepieciešamajā apjomā (max. punktu skaits 1)	
Ir	1
Nav	0

Maksimāli iespējamais punktu skaits pirmajā kārtā	14
--	-----------

- 14.2. otrajā kārtā (intervijā ar pretendentu) pretendenti pēc saskaņota grafika piedalās intervijā ar komisiju, īsi raksturo savu līdzšinējo darbību un nākotnes plānus, prezentē izglītības iestādes attīstības redzējumu, atbild uz komisijas locekļu jautājumiem, kur ietverti jautājumi par vispārējo kompetenču novērtēšanu atbilstoši novērtēšanas metodikai:

Vērtēšanas kritērijs	Max.punk.punkt
Stratēģisks redzējums par iestādes attīstības vīziju un vērtībām nākamajiem 3 gadiem Iecavas Mūzikas un mākslas skolā un izpratne par pārmaiņu procesu izglītībā	10
Zināšanas un kompetences skolvadībā	10
Zināšanas un pieredze izglītības iestādes budžeta plānošanā un izpildē	10
Zināšanas un pieredze izglītības un darba tiesisko attiecību jomu reglamentējošo normatīvo aktu piemērošanā	10
Spējas sniegt kompetentas atbildes uz amata pienākumu pildīšanai atbilstošiem jautājumiem	10
Spēja argumentēt un paust viedokli	10
Komunikācijas prasmes	10
Maksimāli iespējamais punktu skaits otrajā kārtā	70

- 14.3. komisija var lemt par trešās kārtas organizēšanu, kurā rīko atkārtotas pārrunas ar vienu vai diviem pretendentiem, iepriekš uzdodot izpildīt uzdevumu, ko sagatavojusi komisija.
15. Pirmajā kārtā komisija vērtē pretendenta atbilstību Ministru kabineta 2014.gada 19.augusta noteikumiem Nr.496 "Kārtība un vērtēšanas nosacījumi valsts un pašvaldību izglītības iestāžu (izņemot augstskolas un koledžas) vadītāju un pašvaldību izglītības pārvalžu vadītāju amatu pretendentu atlasei" 5.punkta nosacījumiem.
16. Pretendenti, kuru iesniegtie dokumenti atbilst izvirzītajām prasībām un uz kuriem neattiecas Izglītības likumā un Bērnu tiesību aizsardzības likumā noteiktie ierobežojumi strādāt par pedagogu, tiek izvirzīti otrajai kārtai – darba intervijai.
17. Administratīvās nodaļas darbinieks, kurš atbildīgs par konkursa gaitas dokumentēšanu, pēc komisijas priekšsēdētāja rīkojuma paziņo darba intervijas norises laiku un vietu tiem pretendentiem, kuri izturējuši pirmo atlases kārtu un tiek aicināti uz darba interviju klātienē. Komisija darba intervijā individuāli uzklausa katru pretendentu (30 min).
18. Darba intervijas laikā pretendents komisijai raksturo savu līdzšinējo darba pieredzi, izglītību, kvalifikāciju, motivāciju strādāt, izpratni par amata pienākumu izpildi (iespējamo problēmsituāciju analīze un risinājums u.c.), vadības darba pieredzi un prezentē savu iestādes attīstības vīziju.
19. Lai izvērtētu pretendenta atbilstību izglītības iestādes vadītāja amatam atbilstoši šā nolikuma 3.2.1. - 3.2.9.punktā izvirzītajām prasībām, komisijas locekļi darba intervijas laikā uzdod pretendentam jautājumus, kas attiecas uz paredzētā darba veikšanu un kandidāta piemērotību šim darbam, ievērojot Darba likumā noteiktos ierobežojumus.
20. Konkursa otrajā kārtā katrs komisijas loceklis individuāli vērtē pretendentu un piešķir punktus saskaņā ar vērtēšanas kritērijiem 4.1.2. apakšpunktā. Kopējais pretendenta vērtējums tiek iegūts, summējot visu komisijas locekļu individuālo vērtējumu par katru kandidātu un dalot ar komisijas locekļu skaitu. Pamatojoties uz minēto vērtējumu, nosaka, kurš no kandidātiem ir saņēmis augstāko novērtējumu.
21. Komisija pieņem galīgo lēmumu par konkursa uzvarētāju bez pretendentu klātbūtnes, pamatojoties uz otrajā kārtā iegūto augstāko novērtējumu, un sagatavo konkursa norises noslēguma protokolu.

22. Ja otrajā kārtā vairāki pretendenti ieguvuši vienādu vērtējumu, komisija organizē balsošanu, kurā noteicošā ir komisijas priekšsēdētāja balss.
23. Lēmumu par iecelšanu amatā pieņem Bauskas novada dome.
24. Domes ieceltais amata kandidāts tiek pieņemts darbā, noslēdzot darba līgumu uz nenoteiktu laiku, paredzot pārbaudes laiku - 3 mēneši.
25. Komisija atkārtoti izsludina konkursu vai pārtrauc konkursu, ja:
 - 25.1. noteiktajā termiņā dokumentus nav iesniedzis neviens pretendents;
 - 25.2. neviens no pretendentiem neatbilst amata vakancei izvirzītajām prasībām;
 - 25.3. Bauskas novada dome neapstiprina komisijas izvirzīto amata pretendentu.

V. Nobeiguma noteikumi

26. Iesniegtie pieteikuma dokumenti pretendentam atpakaļ netiek izsniegti, izņemot gadījumu, ja konkurss tiek atsaukts pēc pretendentu pieteikšanās termiņa beigām un ja pretendents rakstveidā pieprasa iesniegto dokumentu izsniegšanu.
27. Atbildes tiek nosūtītas visiem pretendentiem, kurus uzaicina uz darba interviju, elektroniski uz viņu norādīto e- pasta adresi.
28. Konkursa dokumentiem ir noteikts ierobežotas pieejamības statuss.
29. Konkursa pieteikuma dokumentos norādītie personas dati tiks apstrādāti, lai nodrošinātu konkursa atlases norisi.
30. Personas datu apstrādes pārzinis ir Bauskas novada pašvaldības iestāde "Iecavas novada pašvaldības administrācija", kontaktinformācija: Skolas iela 4-40, Iecava, Bauskas novads, LV-3913, tel. 63941301, dome@iecava.lv.

Domes priekšsēdētājs

Aivars Okmanis

1.pielikums
konkursa nolikumam
uz Bauskas novada pašvaldības iestādes “Iecavas Mūzikas un mākslas skola”
direktora amatu

Pretendenta
uz Bauskas novada pašvaldības iestādes
“Iecavas Mūzikas un mākslas skola” direktora amatu
pieteikums

Informācija par pretendentu:

vārds, uzvārds	
tālruna numurs	
elektroniskā pasta adrese	
faktiskās dzīvesvietas adrese	

Darba pieredze:

Laika periods	Darba vieta un ieņemamais amats	Galvenie darba pienākumi (līdz 5 teikumiem katrā)

Motivācija:

Motivācija pieteikties uz Iecavas Mūzikas un mākslas skolas direktora amatu (līdz 1500 rakstzīmēm (bez tukšumzīmēm)):

Stratēģiskais redzējums:

Definējiet Iecavas Mūzikas un mākslas skolas stratēģisko vīziju un vērtības nākamajiem 3 gadiem (līdz 1200 rakstzīmēm (bez tukšumzīmēm)):

Kādi, Jūsaprāt, būs lielākie izaicinājumi direktora amatā (līdz 1200 rakstzīmēm (bez tukšumzīmēm)):

Jūsu redzējums par pārmaiņu vadīšanu, orientāciju uz rezultātu sasniegšanu (līdz 1200 rakstzīmēm (bez tukšumzīmēm)):

Jūsu redzējums par komandas vadīšanu, darbinieku motivēšanu (līdz 1200 rakstzīmēm (bez tukšumzīmēm)):

Novērtējiet savu profesionālo kompetenci (atzīmēt atbilstošo variantu):

	Pamatzināšanas par procesu	Esmu piedalījies procesā	Esmu vadījis procesu
Darba attiecību nodibināšana, izbeigšana un			

grozīšana izglītības iestādē			
Darbinieku piesaiste un atlase			
Darbinieku darba snieguma / izpildes novērtēšana izglītības iestādē			
Organizācijas vērtības – to noteikšana, skaidrošana un iedzīvināšana			
Ilgtermiņa un mācību gada prioritāšu/mērķu/uzdevumu izvirzīšana izglītības iestādei			
Inovatīva mācību procesa organizēšana izglītības iestādē			
Mācīšanas un mācīšanās pieejas maiņas īstenošana kompetencēs balstīta mācību satura īstenošanā			
Konfliktu risināšanu starp izglītojamo, izglītojamā pārstāvi vai pedagogu			
Finanšu un citu resursu pārvaldība izglītības iestādē			
Projektu pieteikumu sagatavošana, ieviešana, īstenošana			
Administratīvi saimniecisko jautājumu risināšana izglītības iestādē			
Sociālo tīklu (<i>Facebook, Twitter, u.c.</i>) lietošana iestādes komunikācijā			
Normatīvo aktu izstrādes nodrošināšana, aprites kārtība, lietderīga izmantošana			
Ar darba devēju saskaņojamie un saskaņošanai iesniedzamie dokumenti			

Aprakstiet savu veiksmīgāko pieredzi pedagogiskajā darbā (līdz 10 teikumiem):

Kā Jūs esat veicinājis izglītojamo mācīšanos?	
Kā Jūs esat veidojis komunikāciju, sadarbību ar izglītojamajiem un viņu likumiskajiem pārstāvjiem?	
Kā Jūs esat veidojis, izveidojis vai atbalstījis sadarbību starp pedagogiem?	
Kā Jūs esat iesaistījis darbiniekus kāda iestādes mērķa, svarīga uzdevuma sasniegšanā?	
Kādu veiksmīgu un iestādei svarīgu darbinieku iniciatīvu Jūs esat atbalstījis un kā Jūs to darījāt. Kā sapratāt, ka tā ir iestādei svarīga?	

Pretendenta paraksts _____

Datums _____

2.pielikums
konkursa nolikumam
uz Bauskas novada pašvaldības iestādes “Iecavas Mūzikas un mākslas skola”
direktora amatu

APLIECINĀJUMS

Es, _____, apliecinu, ka uz mani neattiecas
(vārds, uzvārds, personas kods)

Izglītības likumā un Bērnu tiesību aizsardzības likumā noteiktie ierobežojumi strādāt
par pedagogu.

(datums)

(paraksts)



BAUSKAS NOVADA DOME

Uzvaras iela 1, Bauska, Bauskas nov., LV-3901
tālr. 63922238, e-pasts: dome@bauska.lv, www.bauska.lv

DOMES SĒDES LĒMUMS

Bauskā

2021.gada 26.augustā

Nr. 85 (prot. Nr. 4, 13.p.)

Par Bauskas novada pašvaldības vispārējās izglītības iestādes „Mežotnes sākumskola” reorganizāciju

Izglītības likuma 1.panta 7¹.punktā ir noteikts, ka izglītības kvalitāte ir izglītības process, saturs, vide un pārvaldība, kas ikvienam nodrošina iekļaujošu izglītību un iespēju sasniegt augstvērtīgus rezultātus atbilstoši sabiedrības izvirzītajiem un valsts noteiktajiem mērķiem. Tāpat jāņem vērā, ka 2021./2022.mācību gadā 1.,2., 4. un 5.klasei ir jāapgūst jaunais izglītības saturs, ir jānodrošina šo klašu izglītojamiem apgūt izglītības saturu pēc jaunā standarta.

Saskaņā ar Ministru kabineta 2016.gada 5.jūlija noteikumiem Nr.447 „Par valsts budžeta mērķdotāciju pedagogu darba samaksai pašvaldību vispārējās izglītības iestādēs un valsts augstskolu vispārējās vidējās izglītības iestādēs” un Ministru kabineta 2016.gada 5.jūlija noteikumiem Nr.445 „Pedagogu darba samaksas noteikumi” tiek noteikta pedagogu, izglītības iestāžu vadītāju, atbalsta personāla darba samaksa, kā arī izglītības iestāžu finansēšanas kārtība atbilstoši izglītojamo skaitam.

Bauskas novada pašvaldības vispārējās izglītības iestādē „Mežotnes sākumskola” (turpmāk- Mežotnes sākumskola) atbilstoši Valsts izglītības informācijas sistēmas datiem (turpmāk- VIIS) pēc stāvokļa 2021.gada 23.jūlijā izglītojamo skaits pamatizglītības pirmā posma (1.-6.klase) programmā (kods 11011111) un speciālās pamatizglītības pirmā posma (1.-6. klasei) programma izglītojamajiem ar mācīšanās traucējumiem (kods 11015611) ir šāds: 1.klasē- 5 izglītojamie, 2.klasē – 4 izglītojamie, 3.klasē- 4 izglītojamie, 4.klasē- 3 izglītojamie, 5.klasē – 3 izglītojamie, 6.klasē – 4 izglītojamie.

2021.gada 13.jūlijā ar Bauskas novada domes priekšsēdētāja Aivara Okmaņa rīkojumu Nr.2021/3-7/88 tika izveidota darba grupa Mežotnes sākumskolas attīstības virziena noteikšanai. Bauskas novada domes Izglītības, kultūras un sporta komitejas vadītāja Raita Ābelnieka vadībā 2021.gada 22.jūlijā darba grupa Mežotnes sākumskolā iepazīnās ar situāciju izglītības iestādē, tikās ar izglītojamo vecākiem. Abpusējā dialogā tika secināts, ka izglītojamo skaits ir nepietiekams, lai organizētu pilnvērtīgu, kvalitatīvu mācību procesu sākumskolas posmā Mežotnes sākumskolā, jo nevar ievērot Ministru kabineta 2018.gada 27.novembra noteikumu Nr.747 “Noteikumi par valsts pamatizglītības standartu un pamatizglītības programmu paraugiem” 11.pielikuma 26.punktu, kas nosaka, ka izglītības iestādei apstiprinātā pedagogu darba samaksas fonda ietvaros ir tiesības atsevišķu mācību priekšmetu apguvei dalīt klasi grupās, kā arī apvienot ne vairāk kā divu viena izglītības posma klašu skolēnus atsevišķa mācību priekšmeta apguvei gan visās, gan daļā mācību stundu, t.i., nav iespējams apvienot klases nepietiekamā izglītojamo skaita dēļ, nav iespējams īstenot pamatizglītības pirmā posma izglītības programmas.

Mežotnes sākumskolas pirmsskolas izglītības programmās atbilstoši VIIS datiem pēc stāvokļa 2021.gada 23.jūlijā ir reģistrēti 32 izglītojamie. Darba grupa, iepazīstoties ar Mežotnes sākumskolas pirmsskolas grupām, pedagogisko un materiāltehnisko resursu nodrošinājumu, secināja, ka pirmsskolas izglītības programmu apguvei tiek nodrošināta pilnā apjomā un rosina tās pievienot pirmsskolas izglītības iestādei. Bauskas novada pašvaldības pirmsskolas izglītības iestādes „Pasaulīte” (turpmāk - PII „Pasaulīte”) vadītāja Daina Kadiševska atbalsta Mežotnes

sākumskolas pirmsskolas grupu attīstības iespējas, ir atbilstoša infrastruktūra arī izglītojamajiem ar speciālajām vajadzībām, saskata iespējas Mežotnes sākumskolas pirmsskolas grupu pārvaldībai PII „Pasaulīte” sastāvā, kā pirmsskolas izglītības programmu īstenošanas vietai, nodrošinot pirmsskolas izglītības ieguves iespējas Mežotne, Mežotnes pag., Bauskas nov. (adresē: Zemgaļu iela 7, Mežotne, Mežotnes pag., Bauskas nov., LV-3918).

Izglītības likuma 23.panta otrajā daļā noteikts, ka pašvaldību izglītības iestādes dibina, reorganizē un likvidē pašvaldības, saskaņojot ar Izglītības un zinātnes ministriju vai attiecīgās nozares ministriju un Izglītības un zinātnes ministriju savukārt 23.panta piektajā daļā noteikts, ka par izglītības iestādes likvidāciju vai reorganizāciju attiecīgās institūcijas un personas informējamās ne vēlāk kā sešus mēnešus iepriekš. Ja objektīvu apstākļu dēļ minēto termiņu nav iespējams ievērot, par izglītības iestādes likvidāciju vai reorganizāciju attiecīgās institūcijas un personas informējamās ne vēlāk kā trīs mēnešus iepriekš.

Pamatojoties uz likuma „Par pašvaldībām” 14.panta otrās daļas 6.punktu, 15.panta pirmās daļas 4.punktu, Publiskas personas finanšu līdzekļu un mantas izšķērdēšanas novēršanas likuma 3.panta 1.punktu, kas paredz to, ka pašvaldībām un pašvaldību iestādēm jārikojas ar finanšu līdzekļiem un mantu lietderīgi, tas ir, rīcībai jābūt tādai, lai mērķi sasniegtu ar mazāku finanšu un mantas izlietojumu, Valsts pārvaldes iekārtas likuma 15.panta ceturtās daļas 3.punktu, Izglītības likuma 17.panta trešās daļas 1.punktu, 23.panta otro un piekto daļu,

Bauskas novada dome nolemj:

1. Uzsākt Bauskas novada pašvaldības vispārējās izglītības iestādes „Mežotnes sākumskola” (izglītības iestādes reģistrācijas Nr. 4511903232, adrese: Zemgaļu iela 7, Mežotne, Mežotnes pag., Bauskas nov., LV-3918) likvidāciju, nosakot, ka likvidācija pabeidzama līdz 2021.gada 30.novembrim.
2. Uzdot Bauskas novada pašvaldības izpilddirektoram pēc šī lēmuma stāšanās spēkā trīs darba dienu laikā brīdināt izglītības iestādes „Mežotnes sākumskola” direktori Dainu Lapkovsku par iestādes likvidāciju.
3. Uzdot Bauskas novada pašvaldības pirmsskolas izglītības iestādes „Pasaulīte” vadītājam Dainai Kadiševskai:
 - 3.1. līdz 2021.gada 1.novembrim veikt grozījumus Bauskas novada pašvaldības pirmsskolas izglītības iestādes „Pasaulīte” nolikumā, lai no 2021.gada 1.decembra nodrošinātu pirmsskolas izglītības īstenošanu adresē: Zemgaļu iela 7, Mežotne, Mežotnes pag., Bauskas nov., LV-3918;
 - 3.2. nodrošināt no 2021.gada 1.decembra adresē: Zemgaļu iela 7, Mežotne, Mežotnes pag., Bauskas nov., LV-3918 sporta treniņu norisi treniņzālē un jauniešu centra darbību.
4. Uzdot likvidējamās Bauskas novada pašvaldības vispārējās izglītības iestādes „Mežotnes sākumskola” direktorei Dainai Lapkovskai:
 - 4.1. līdz 2021.gada 30.septembrim brīdināt izglītības iestādes „Mežotnes sākumskola” izglītojamo vecākus vai personas, kuras viņus aizstāj, pedagogus, tehniskos darbiniekus par izglītības iestādes likvidāciju;
 - 4.2. līdz 2021.gada 15.oktobrim nodrošināt likvidējamā iestādē „Mežotnes sākumskola” materiālo vērtību un lietu sakārtošanu un sagatavošanu nodošanai attiecīgajām institūcijām, sakārtot visus iestādes pastāvīgi un ilgtermiņā glabājamus dokumentus un personāla dokumentus saskaņā ar Jelgavas zonālā Valsts arhīva prasībām nodošanai arhīvā.
5. Uzdot Bauskas novada pašvaldības izpilddirektoram līdz 2021.gada 1.septembrim izveidot izglītības iestādes „Mežotnes sākumskola” likvidācijas komisiju, kuras uzdevums ir:
 - 5.1. nodrošināt ēkas, teritorijas, materiālo vērtību un finanšu līdzekļu inventarizāciju, kā arī finanšu līdzekļu, mantas, saistību un lietvedības nodošanu Bauskas novada pašvaldības pirmsskolas izglītības iestādes „Pasaulīte” vadītājam Dainai Kadiševskai, kas attiecas uz

- pirmsskolas izglītības īstenošanas turpināšanu adresē: Zemgaļu iela 7, Mežotne, Mežotnes pag., Bauskas nov., LV-3918 un sporta treniņu, jauniešu centra darbību;
- 5.2. lietvedības nodošanu, kas attiecas uz pamatizglītības pirmo posmu, Bauskas novada pašvaldības iestādei „Bauskas novada administrācija” .
 6. Uzdot iestādes „Bauskas novada administrācija” Izglītības nodaļas vadītājam Mārai Bauvarei:
 - 6.1. līdz 2021.gada 1.septembrim sagatavot dokumentus un iesniegt Izglītības un zinātnes ministrijā saskaņojuma saņemšanai par izglītības iestādes „Mežotnes sākumskola” likvidāciju;
 - 6.2. līdz 2021.gada 9.septembrim sagatavot dokumentus un iesniegt Izglītības kvalitātes valsts dienestā par izglītības iestādes „Mežotnes sākumskola” svītrošanu no Izglītības iestāžu reģistra ar 2021.gada 30.novembri.
 7. Kontroli par šī lēmuma izpildi uzdot Bauskas novada domes priekšsēdētājam A.Okmanim.

Domes priekšsēdētājs

Aivars Okmanis

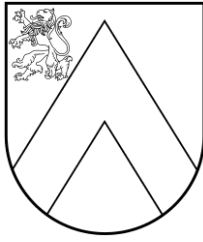

BAUSKAS NOVADA DOME

Uzvaras iela 1, Bauska, Bauskas nov., LV-3901
tālr. 63922238, e-pasts: dome@bauska.lv, www.bauska.lv

DOMES SĒDES LĒMUMS Bauskā

2021.gada 26.augustā

Nr. 86 (prot. Nr. 4, 14.p.)

Par skolas ēdinātāja nomas maksas atcelšanu būvniecības laikā Iecavas vidusskolā

Iecavas vidusskola ir saņēmusi SIA "Žaks-2" vēstuli ar lūgumu atbrīvot no telpu un pamatlīdzekļu nomas maksas. SIA "Žaks-2" lūdz atbrīvot no nomas maksas par periodu no 2021.gada 1.augusta līdz 2021.gada 31.decembrim. Saskaņā ar 2020.gada 22.decembra līgumu Nr.8 „Par telpu un pamatlīdzekļu nomu” 3.1.apakšpunktu maksa par nomas objektu noteikta 546,41 EUR mēnesī bez pievienotās vērtības nodokļa.

Sākot no 2021.gada augusta, Iecavas vidusskolā ir uzsākti ēdināšanas bloka rekonstrukcijas darbi, t.sk. virtuves bloka un ēdamzāles rekonstrukcija. Plānotais darbu nodošanas termiņš - 2021.gada 31.decembris.

Bauskas novada dome nolemj:

Noteikt, ka SIA "Žaks-2" telpu un pamatlīdzekļu nomas maksa netiek piemērota no 2021.gada 1. augusta līdz 2021.gada 31.decembrim.

Domes priekšsēdētājs

Aivars Okmanis



BAUSKAS NOVADA DOME

Uzvaras iela 1, Bauska, Bauskas nov., LV-3901
tālr. 63922238, e-pasts: dome@bauska.lv, www.bauska.lv

DOMES SĒDES LĒMUMS Bauskā

2021.gada 26.augustā

Nr. 87 (prot. Nr. 4, 15.p.)

Par finansējuma piešķiršanu Guntaram Purviņam

Bauskas novada pašvaldībā 2021. gada 19. jūlijā saņemts Guntara Purviņa iesniegums (reģistrēts ar Nr. 3-14.17/1009/F), kurā izteikts lūgums sniegt finansiālu atbalstu 315 *euro* apmērā dalībai Pasaules čempionātā 64 lauciņu dambretē Kranevo, Bulgārijā. Pasaules čempionāts notiks no 2021.gada 24.augusta līdz 31.augustam.

Atbilstoši Guntara Purviņa 2021. gada 19. jūlija iesniegumam Pasaules čempionāta izmaksas ir 515 *euro*, t.sk. transporta izdevumi, apdrošināšana, dalības maksa un uzturēšanās izdevumi.

Saskaņā ar Bauskas novada domes 2013.gada 26.septembra nolikuma Nr.2 „Kārtība, kādā piešķir finansējumu Bauskas novada sportistiem dalībai sporta pasākumos” 4.4.apakšpunktu finansiālu atbalstu pretendents var saņemt ne biežāk, kā vienu reizi kalendārajā gadā 430 *euro* dalībai pasākumā un 430 *euro* ceļa izdevumiem uz pasākuma vietu un atpakaļ.

Guntis Purviņš vairāk kā 30 gadus pārstāv Bausku dažāda mēroga dambretes sacensībās, sasniedzot augstvērtīgus rezultātus – ir bijis Latvijas čempions individuālajās un komandu sacensībās, daudzkārtējs veterānu čempionāta un sporta spēļu uzvarētājs, iesaistās arī Bauskas novada jaunās paaudzes dambretistu sagatavošanā.

Pamatojoties uz likuma „Par pašvaldībām” 15.punkta pirmās daļas 6.punktu un ievērojot Bauskas novada domes 2013.gada 26.septembra nolikuma Nr.2 „Kārtība, kādā piešķir finansējumu Bauskas novada sportistiem dalībai sporta pasākumos” 4.6.apakšpunktu un Sporta lietu sabiedriskās padomes ieteikumu,

Bauskas novada dome nolemj:

1. Piešķirt Guntaram Purviņam, personas kods [...], finansējumu 315 *euro* apmērā uzturēšanās izdevumu samaksai dalībai Pasaules čempionātā 64 lauciņu dambretē Kranevo, Bulgārijā.
2. Piešķirto finansējumu 315 *euro* apmērā pārskaitīt no Bauskas novada pašvaldības iestādes „Sporta centrs „Mēmele”” budžeta finanšu līdzekļiem uz Guntara Purviņa norēķinu kontu.

Domes priekšsēdētājs

Aivars Okmanis



BAUSKAS NOVADA DOME

Uzvaras iela 1, Bauska, Bauskas nov., LV-3901
tālr. 63922238, e-pasts: dome@bauska.lv, www.bauska.lv

DOMES SĒDES LĒMUMS

Bauskā

2021.gada 26.augustā

Nr. 88 (prot. Nr. 4, 16.p.)

Par nekustamā īpašuma daļas nodošanu bezatlīdzības lietošanā biedrībai “Sadarbības tilts” veloparka būvniecībai

Bauskas novada teritorijā kopš 2007.gada 1.marta darbojas biedrība “Sadarbības tilts” (turpmāk- biedrība). Biedrības mērķis ir veicināt vietējo lauku iedzīvotāju dzīves kvalitātes paaugstināšanos un sociālo integrāciju.

2021.gada 9.augustā biedrība “Sadarbības tilts” ir saņēmusi sabiedriskā labuma organizācijas statusu šādās darbības jomās - sporta atbalstīšana, pilsoniskas sabiedrības attīstība un kultūras veicināšanas.

Līdz šim biedrība ir īstenojusi vairākus ES fondu un pašvaldības finansētus projektus sabiedriskās vides uzlabošanai, tai skaitā:

- 2012.gadā konkursa “Iedzīvotāji veido savu vidi” ietvaros uzstādīti hokeja laukuma borti – izveidots ziemas hokeja laukums ar apgaismojumu Uzvaras ciemā,
- 2013.gadā LEADER projekts „Publiski pieejamas teritorijas labiekārtošana Pāces ciemā un Uzvaras ciemā” (atpūtas un vingrošanas elementi 24 481,99 *euro*) un florbola bortu un vārtu iegāde Gailīšu pagasta Uzvaras vidusskolas sporta zālē,
- 2017.gadā pašvaldības projektu konkursā „Mēs savam novadam” veikta Pāces tiltiņa renovācija (610,74 *euro*) Gailīšu pagasta Pāces ciemā,
- 2018.gadā pašvaldības projektu konkursā „Mēs savam novadam” - peldošas laipas izbūve Mežāžu peldvietā (1149,07 *euro*) (Mūsas upe, Gailīšu pagasts, Uzvaras ciems),
- 2020.gadā ”Gailīšu pagasta jauniešu telpas aprīkojuma iegāde” – ELFLA Lauku attīstības programma (2 624,73 *euro*) iegādāts dators, projektors, audiosistēma, spēļu konsole,
- 2020.gadā pašvaldības projektu konkursā „Mēs savam novadam” īstenots pasākums ”Pāces parka labiekārtošana skolas 100gades svinībām”,
- 2021.gadā pašvaldības projektu konkursā „Mēs savam novadam” saņemts finansējums 1000 *euro* projektam “Veloparka izbūve Uzvaras ciemā”.

Sākotnējā iecere par velotrases izbūvi izauga nopietnā projektā un attīstot šo ieceri, biedrība saņēma uzņēmuma SIA “Uzvara lauks” atbalstu - tehnika ar vadītājiem, kas palīdzēs veloparka izveidē (aptuveni 3000 EUR apmērā), no atbalstītāja Ginta Druseika saņemtas 500 m³ smiltis (2500 EUR apmērā), no SIA “Vizulo” saņemti 10 led gaismekļi parka apgaismojumam (1000 EUR vērtībā), no SIA “Sky Route Films” saņemts atbalsts mārketinga, reklāmas un videomateriālu izveidei (2000 EUR vērtībā), no SIA “Viona” saņemta piekrišana asfalta sponsorēšanai (5000 EUR vērtībā), no SIA “Kvēle” - atbalsts apgaismojuma stabu uzstādīšanai (2000 EUR vērtībā), vēl vairāki uzņēmēji konceptuāli piekrituši atbalstam.

Publiskās ziedošanas platformā www.projektubanka.lv veloparka izveidei Uzvaras ciemā saziedoti 6686 *euro*.

Biedrība “Sadarbības tilts” Uzvaras veloparka izveidošanai lūdz nodot bezatlīdzības lietošanā Bauskas novada pašvaldībai piederošā nekustamā īpašuma “Uzvaras mazdārziņi”, kadastra Nr.4060 007 0223, zemes vienības ar kadastra apzīmējumu 4060 007 0223 daļu 0,5 ha platībā atbilstoši grafiskajam pielikumam. Sakārtojot šo zemesgabala daļu, tiktu uzlabota

teritorijas infrastruktūra un dažādu vecumu iedzīvotāji būtu nodrošināti ar iespēju nodarboties ar sportu modernā velotrasē.

Saskaņā ar Publiskas personas finanšu līdzekļu un mantas izšķērdēšanas novēršanas likuma (turpmāk – likums) 5.panta trešās daļas 4¹.punktu atvasināta publiska persona savu mantu var nodot bezatlīdzības lietošanā sabiedriskā labuma organizācijai vai sociālajam uzņēmumam. Likuma 5.panta piektajā daļā noteikts, ka lēmumu par publiskas personas mantas nodošanu bezatlīdzības lietošanā sabiedriskā labuma organizācijai pieņem atvasinātas publiskas personas orgāns, un, ka mantu nodod bezatlīdzības lietošanā uz laiku, kamēr sabiedriskā labuma organizācijai ir spēkā sabiedriskā labuma organizācijas statuss, bet ne ilgāk kā uz 10 gadiem. Publiskas personas mantu bezatlīdzības lietošanā sabiedriskā labuma organizācijai var nodot atkārtoti.

Ievērojot iepriekš minētos apstākļus un pamatojoties uz likuma „Par pašvaldībām” 21.panta pirmās daļas 27.punktu, Publiskas personas finanšu līdzekļu un mantas izšķērdēšanas novēršanas likuma 5.panta otrās daļas 4¹.punktu, 5.panta trešo un piekto daļu,

Bauskas novada dome nolemj:

1. Nodot biedrībai „Sadarbības tilts”, reģ. Nr. 40008111906, juridiskā adrese: “Kalniņi”, Pāce, Gailīšu pag., Bauskas nov., LV-3931, bezatlīdzības lietošanā Bauskas novada pašvaldībai piederošā īpašuma “Uzvaras mazdārziņi”, kadastra Nr.4060 007 0223, zemes vienības ar kadastra apzīmējumu 4060 007 0223 daļu 0,5 ha platībā, kuras vērtība ir 1206,49 *euro*, saskaņā ar grafisko pielikumu.
2. Noteikt, ka biedrībai „Sadarbības tilts” bezatlīdzības lietošanā nodotā zemes vienības daļa izmantojama publiska veloparka izveidei, uzlabojot teritorijas infrastruktūru un nodrošinot tai brīvu pieeju.
3. Noteikt, ka zemes vienības daļa biedrībai „Sadarbības tilts” tiek nodota bezatlīdzības lietošanā uz desmit gadiem no patapinājuma līguma noslēgšanas dienas, bet patapinājuma līgums tiek izbeigts pirms termiņa, ja biedrība „Sadarbības tilts” zaudē sabiedriskā labuma organizācijas statusu.
4. Noteikt, ka zemes vienības daļa nododama atpakaļ Bauskas novada pašvaldībai, ja tā netiek izmantota mērķim, kas noteikts šī lēmuma 2.punktā vai ja 3 gadu laikā netiek uzsākts projekts.
5. Uzdot iestādes “Bauskas novada administrācija” Nekustamo īpašumu nodaļai sadarbībā ar Juridisko nodaļu līdz 2021.gada 1. septembrim sagatavot zemes vienības daļas patapinājuma līguma projektu.
6. Kontroli par lēmuma izpildi uzdot Bauskas novada pašvaldības izpilddirektoram.

Pielikumā: grafiskais pielikums uz 1 lp.

Domes priekšsēdētājs

Aivars Okmanis

Zemes gabalu Nr.		44.6242.088.34.53.74
Kopplatība ha		0,78
TALŅĀ SKAITĀ	Lauksaimniecībā izmantojamā zeme	0,78
	Arozmeze	
	Augļu dārzi	
	Pļavas	
	Ganības	
T.sk.	Meži	
	Krūmāji	
	Purvi	
	Zem ūdeņiem	
	Zem zivju dīķiem	
Zem ēkām un pagalmiem	1,76	
Zem ceļiem		
Pārējās zemes	42,08	
Meliorēta lauksaimniecībā izmantojamā zeme		

ZEMES LIETOŠANAS VEIDI

ROBEŽPUNKTU KOORDINĀTES

	X	Y	X	Y
005	249853,77	515789,42	42	24852,38
008	249864,90	515910,90	32	24854,38
021	249200,65	515908,81	31	24865,10
029	249209,10	515917,72	30	24874,78
000	249202,24	515921,00	56	24881,37
001	249207,81	515924,13	48	242724,95
004	249204,81	515926,78	64	242724,95
016	24887,47	515802,85	63	24282,53
017	24886,26	515801,00	62	24280,50
042	24885,64	515796,07	85	24286,49
040	24884,78	515825,03	84	24203,43
002	24822,24	515824,97	88	242128,09
004	24735,20	515820,21	87	24204,92
013	24753,75	515840,21		
012	24880,48	515847,43		
011	24860,59	515256,93		
010	24853,49	51530,46		
005	24853,30	51537,48		
041	24845,81	51589,46		

Pozemes komunikācijas
plānā uznestas šiematiski:

x - daba nenostiprināti robežpunkti
Latiņš koordinātu 1992.gada sistēma
Mēroga koeficients 0,999603

*- PATRINĀTĀJA
TERITORIJĀ*

- A-B zemes īpašums Mierkalni
- B-C zemes īpašums Uzvaras vidusskolo
- C-D Gailīšu pagasta pašvaldība
- D-E zemes īpašums Meždzī10
- E-A Gailīšu pagasta pašvaldība

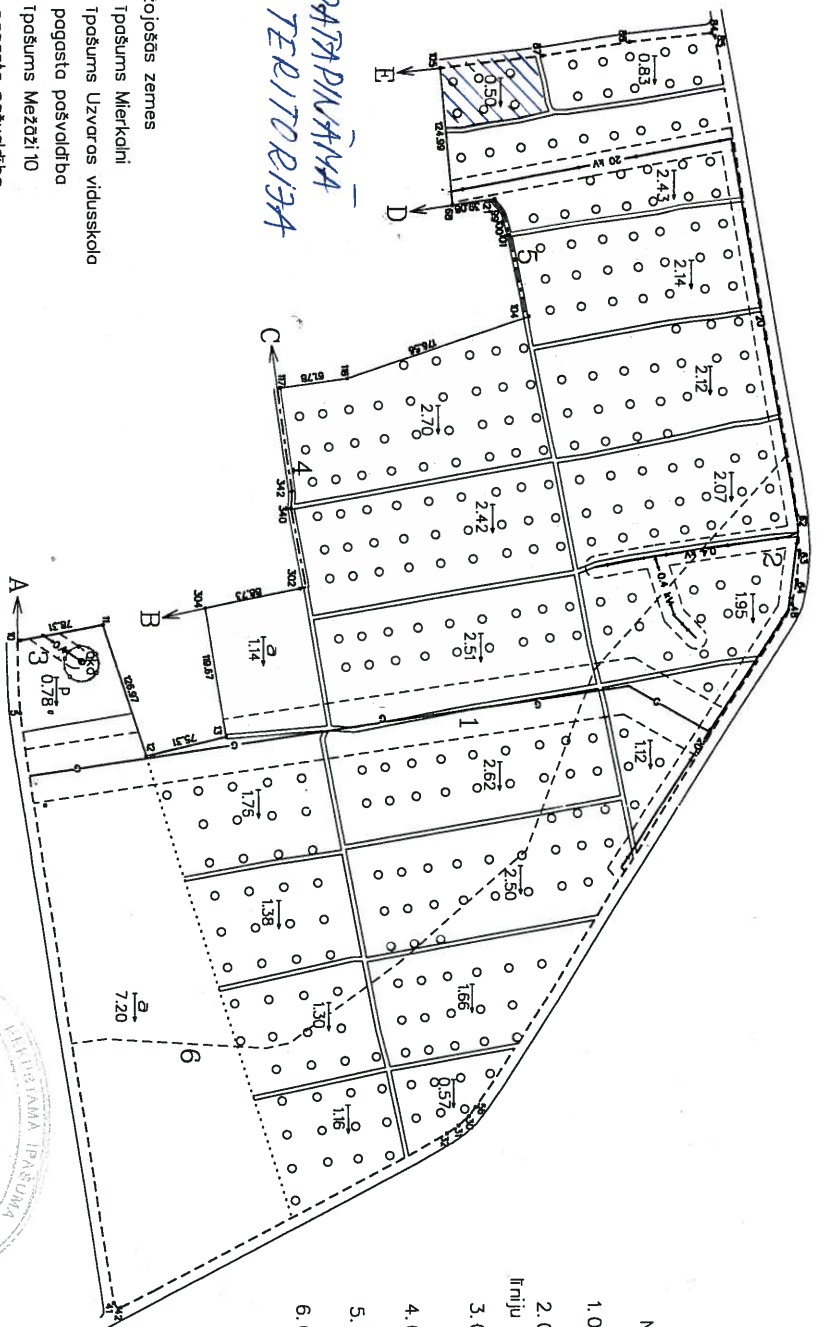

*"UZVARAS MAZDARZĪNĪ,
KADASTRA NR. 40600070403"*

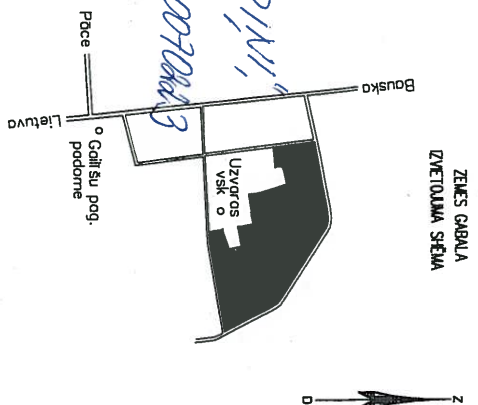

- Nakustamā īpašuma lietošanas tiesību aprūtinājumi
- 020801 - aizsargjosla gar gāzes vadu - 3,08 ha
virs 1b M²o
 - 020501- aizsargjosla gar elektrisko tīklu gaisvadu
tīrīju ar nominālo spriegumu 0,4 kV, 20 kV - 1,93 ha
 - 020501- aizsargjosla gar elektrisko tīklu gaisvadu
tīrīju ar nominālo spriegumu 0,4kV - 0,09 ha
 - 050510 - servitūts or tiesību uz braucamo
ceļu par labu autoceļam - 0,06 ha
 - 050510 - servitūts or tiesību uz braucamo
ceļu par labu autoceļam - 0,02 ha
 - 010201- Mūsas upes aizsargjosla - 12,36 ha

Ortofotokartes Nr. 3315-44
Kontaktu fotoplāna Nr.6554,6553

Mērogs 1:5000

LR VZD Zemgales reģionālās nodaļas Pasūtījumu izpildes
pārvaldes Mērniecības un topogrāfijas daļa



BAUSKAS NOVADA DOME

Uzvaras iela 1, Bauska, Bauskas nov., LV-3901
tālr. 63922238, e-pasts: dome@bauska.lv, www.bauska.lv

DOMES SĒDES LĒMUMS Bauskā

2021.gada 26.augustā

Nr. 89 (prot. Nr.4, 17.p.)

Par Iecavas novada domes 2021. gada 30. jūnija lēmuma “Par dzīvokļa īpašuma Nr.3, Baldones ielā 6, Iecavā, Iecavas novadā izīrēšanu L.M. un īres līguma noslēgšanu” atcelšanu

Dzīvokļa īpašums Nr.[...] Baldones ielā [...], Iecavā, Bauskas novadā, sastāvošs no dzīvokļa daudzdzīvokļu ēkā un zemesgabala, reģistrēts Iecavas novada zemesgrāmatā, un to apsaimnieko SIA „Dzīvokļu komunālā saimniecība”.

Ar Iecavas novada domes 2021. gada 30. jūnija lēmumu “Par dzīvokļa īpašuma Nr. [...] Baldones ielā [...], Iecavā, Iecavas novadā izīrēšanu L. M. un īres līguma noslēgšanu”, (prot. Nr.11,2.p.) tika nolemts: piešķirt dzīvokļa īpašuma Nr. [...], Baldones ielā [...], Iecavā, Iecavas novadā, viena istaba, kopējā platība 26,5 m², īres tiesības L. Mi. Uzdot SIA “Dzīvokļu komunālā saimniecība” noslēgt īres līgumu ar L.M. uz vienu gadu, kā arī L. M. noslēgt līgumus ar SIA “Iecavas siltums” un SIA “Dzīvokļu komunālā saimniecība”.

2021. gada 15. jūlijā Iecavas novada pašvaldības administrācijā ar reģistra Nr. 3-19/372 reģistrēts L. M. iesniegums ar atteikumu no Iecavas novada domes 30.06.2021. piešķirtā dzīvokļa Baldones ielā [...], jo minētais dzīvoklis nav piemērots dzīvošanai.

Līgumus ar SIA “Dzīvokļu komunālā saimniecība” un SIA “Iecavas siltums” L. M. nebija noslēgusi.

Dzīvokļu un īres komisija 2021. gada 27. jūlija sēdē, protokols Nr.4, izskatīja L.M.iesniegumu un nolēma ieteikt Bauskas novada domei atcelt Iecavas novada domes 2021. gada 30. jūnija lēmumu “Par dzīvokļa īpašuma nr. [...] Baldones ielā [...], Iecavā, Iecavas novadā, izīrēšanu L. M. un īres līguma noslēgšanu” (prot. Nr.11, 2.p).

Pamatojoties uz likuma “Par pašvaldībām” 21. panta pirmās daļas 27. punktu,

Bauskas novada dome nolemj:

1. Atcelt Iecavas novada domes 2021. gada 30. jūnija lēmumu “Par dzīvokļa īpašuma Nr. [...] Baldones ielā [...], Iecavā, Iecavas novadā, izīrēšanu L. M. un īres līguma noslēgšanu” (prot. Nr.11, 2.p).
2. Brīvo pašvaldības dzīvokļa īpašumu rindas kārtībā piedāvāt personām, kuras ir reģistrētas pašvaldības reģistros dzīvokļa jautājumu risināšanā.

Domes priekšsēdētājs

Aivars Okmanis

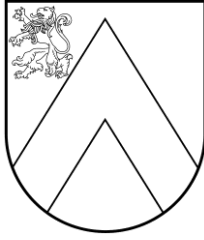

BAUSKAS NOVADA DOME

Uzvaras iela 1, Bauska, Bauskas nov., LV-3901
tālr. 63922238, e-pasts: dome@bauska.lv, www.bauska.lv

DOMES SĒDES LĒMUMS Bauskā

2021.gada 26.augustā

Nr. 90 (prot. Nr. 4, 18.p.)

Par dzīvojamās telpas – dzīvokļa īpašuma Nr. [...], “[...]”, Rosmē, Iecavas pagastā, Bauskas novadā - īres līguma noslēgšanu ar īrnieka ģimenes locekli R. M.

Pašvaldības dzīvokļa īpašumu Nr. [...] piecu dzīvokļu dzīvojamā mājā “[...]”, Rosmē, Iecavas pagastā, Bauskas novadā, LV-3913, kadastra Nr. 4064 0140206, apsaimnieko sabiedrība ar ierobežotu atbildību “Dzīvokļu komunālā saimniecība”.

1999. gada 13. jūlijā ar lēmumu “Par dzīvojamās platības Iecavas pagasta “[...]” piešķiršanu J. M.”, prot. Nr.7, 2.p., tas ir piešķirts J.M., ģimenē 3 cilvēki.

Nekustamam īpašumam “[...]” 1999. gada 12. oktobrī ar Iecavas pagasta padomes lēmumu, prot. Nr.10,9.p., mainīts nosaukums uz “[...]”.

2021. gada [...]. martā J.M. miris.

2021. gada 21. jūlijā Iecavas novada pašvaldības administrācijā saņemts un ar Nr.3-19/381 reģistrēts R. M. iesniegums ar lūgumu pārslēgt īres līgumu dzīvoklim “[...]” dz. [...], Rosmē, Iecavas pagastā, Bauskas novadā uz R. M. vārda, jo īres līgums bija noslēgts uz mirušā ([...]) vīra J. M. vārda.

Iecavas novada pašvaldības Dzīvokļu un īres komisija 2021. gada 27. jūlija sēdē, protokols Nr.4, izskatīja R.M. iesniegumu un nolēma ieteikt Bauskas novada domei pārslēgt īres līgumu par dzīvokli “[...]” – [...], Rosmē, Iecavas pagastā, Bauskas novadā uz R. M. vārda.

Dzīvojamo telpu īres likuma 18. panta ceturrtā daļa nosaka, ka izīrētājam ir pienākums īrnieka nāves gadījumā noslēgt dzīvojamās telpas īres līgumu ar īrnieka ģimenes locekli, nemainot ar iepriekšējo īrnieku noslēgtā īres līguma nosacījumus.

Pamatojoties uz likuma „Par pašvaldībām” 15. panta pirmās daļas 9.punktu, 21. panta pirmās daļas 27.punktu, Dzīvojamo telpu īres likuma 18. panta ceturto daļu,

Bauskas novada dome nolemj:

1. Noslēgt dzīvojamās telpas – dzīvokļa īpašuma Nr. [...], “[...]”, Rosmē, Iecavas pagastā, Bauskas novadā, LV-3913, kopējā platība 27,00 m², īres līgumu ar īrnieka ģimenes locekli R. M., personas kods [...], nemainot ar iepriekšējo īrnieku noslēgtā īres līguma nosacījumus.
2. R. M. noslēgt līgumu ar sabiedrību ar ierobežotu atbildību “Dzīvokļu komunālā saimniecība.”
3. Noteikt, ka par lēmuma izpildi atbildīgs ir sabiedrības ar ierobežotu atbildību “Dzīvokļu komunālā saimniecība” valdes loceklis Juris Jundulis.
4. Lēmums stājas spēkā parakstīšanas brīdī.
5. Lēmumu viena mēneša laikā no tā spēkā stāšanās dienas var pārsūdzēt Administratīvās rajona tiesas Jelgavas tiesu namā, Jelgavā, Atmodas ielā 19, LV-3007.

Domes priekšsēdētājs

Aivars Okmanis

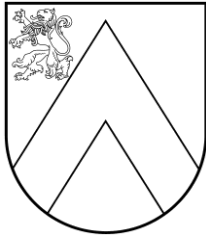

BAUSKAS NOVADA DOME

Uzvaras iela 1, Bauska, Bauskas nov., LV-3901
tālr. 63922238, e-pasts: dome@bauska.lv, www.bauska.lv

DOMES SĒDES LĒMUMS Bauskā

2021.gada 26.augustā

Nr. 91 (prot. Nr.4, 19.p.)

Par dzīvojamās telpas Saulaine [...], Saulainē, Rundāles pagastā izīrēšanu

Rundāles novada domē 07.07.2021. saņemts S. B., (turpmāk tekstā - iesniedzējs) iesniegums, ar kuru iesniedzējs lūdz Rundāles novada pašvaldībai izīrēt dzīvojamo platību Saulaines Sociālajā centrā, dz. [...], Saulaine, Rundāles pagasts, Bauskas novads, ņemot vērā to, ka iesniedzējs ir vientuļais pensionārs bez ģimenes apgādniekiem.

Rundāles novada Sociālais dienests 2021.gada 6.augustā ir sniedzis savu atzinumu, kurā norāda, ka iesniedzējs ir vientuļais pensionārs un tam nav īpašumā dzīvojamās platības. Līdz ar to iesniedzējs atbilst Rundāles novada domes Sociālā dienesta Saulaines sociālā centra 2011.gada 28.jūlija nolikuma 6.2.punktam, kas nosaka, ka brīvā dzīvojamā telpa tiek izīrēta vientuļajiem pensionāriem, kuriem nav laulātā un apgādnieku, un kuriem īpašumā nav dzīvojamās platības. Iesniedzējs nav pārkāpis Saulaines Sociālā centra iekšējās kārtības noteikumus, kā arī nav komunālo maksājumu parādu.

Saskaņā ar Rundāles novada domes 2011.gada 25.augusta lēmuma Nr.6. „Par Saulaines Sociālā centra izīrējamo dzīvokļu īres maksu” 4.punktu ir noteikts, ka Rundāles novada pašvaldības īpašumā esošajiem dzīvokļiem Saulaines Sociālajā centrā, Saulaines ielā 10, Saulainē, Rundāles pagastā, Rundāles novadā piešķir īres maksas samazinājumu 30 % apmērā vientuļajiem pensionāriem, kuriem nav laulātā un apgādnieku, un kuru vidējiem ienākumi pēdējo trīs mēnešu laikā mēnesī nepārsniedz valstī noteiktās minimālās algas apmēru.

Ņemot vērā iepriekš minēto un pamatojoties uz likuma „Par pašvaldībām” 21.panta pirmās daļas 27.punktu, Dzīvojamās telpas īres likuma 31. un 32.pantu, Rundāles novada domes Sociālā dienesta Saulaines Sociālā centra 2011.gada 28.jūlija nolikuma 6.2., 16. un 17.punktu, Rundāles novada domes 2011.gada 25.augusta lēmuma Nr.6 „Par Saulaines Sociālā centra izīrējamo dzīvokļu īres maksu” (prot.Nr.8.) 4.punktu, Rundāles novada Sociālā dienesta 2021.gada 6.augusta atzinumu, Bauskas novada pašvaldības iestādes “Rundāles novada dome” Dzīvokļu komisijas 10.08.2021. sēdes lēmumu Nr.3, protokols Nr.12,

Bauskas novada dome nolemj:

1. Izīrēt S. B., personas kods [...], deklarētā dzīvesvieta: „[...]”- [...], Saulaine, Rundāles pagasts, Bauskas novads, dzīvojamo telpu – dzīvokli Nr. [...], Saulaines Sociālajā centrā, Saulaines ielā [...], Saulainē, Rundāles pagastā ar kopējo platību 17 m².
2. Piešķirt S. B., personas kods [...], īres maksas samazinājumu 30 % apmērā uz lēmuma 1.punktā minēto dzīvojamo platību.
3. Noslēgt dzīvojamās telpas īres līgumu uz vienu gadu no 2021.gada 1.septembra.

Domes priekšsēdētājs

Aivars Okmanis



BAUSKAS NOVADA DOME

Uzvaras iela 1, Bauska, Bauskas nov., LV-3901
tālr. 63922238, e-pasts: dome@bauska.lv, www.bauska.lv

DOMES SĒDES LĒMUMS Bauskā

2021.gada 26.augustā

Nr. 92 (prot. Nr. 4, 20.p.)

Par dzīvojamās telpas Skolas ielā [...], Vecumniekos, Vecumnieku pagastā īres līguma slēgšanu

2021.gada 20.jūlijā saņemts A. K., personas kods [...], iesniegums (reģ. Nr. 3-12/2021/1197) ar lūgumu pagarināt dzīvojamās telpas Skolas iela [...], Vecumniekos īres līgumu.

2021.gada 2.februārī sastādītais parāda atmaksas grafiks tiek pildīts. A.K. 2021.gada 6.augustā ir īres un komunālo maksājumu parāds 977,61 *euro*. Iepriekšējā parāda atmaksas grafika nosacījumi: katru mēnesi apkures sezonas laikā ne mazāk par mēnesī aprēķināto summu, bet vasaras periodā maksāt 150 *euro*, tai skaitā ikmēneša maksājumus par ūri un komunālajiem pakalpojumiem.

A.K. ir maznodrošināta persona, kura sasniegusi pensijas vecumu.

Ņemot vērā Vecumnieku novada domes 21.01.2015. saistošo noteikumu Nr. 10 "Par pašvaldības palīdzību dzīvokļa jautājumu risināšanā Vecumnieku novadā" 6.3. apakšpunktu, Dzīvojamo telpu īres likuma 6.pantu, ka dzīvojamās telpas vienīgais lietošanas pamats īrniekam ir rakstveidā noslēgts dzīvojamās telpas īres līgums, bet apakšīrniekam-rakstveida noslēgts dzīvojamās telpas apakšīres līgums, 9.pantu, kas nosaka, ka dzīvojamās telpas īres līgumu slēdz uz noteiktu laiku,

Bauskas novada dome nolemj:

1. Uzdot SIA „Mūsu saimnieks” sastādīt parāda atmaksas grafiku ar A. K., personas kods [...], par kopējo parāda summu, kas fiksēta 2021.gada 6.augustā – 977,61 EUR (deviņi simti septiņdesmit septiņi *euro* un 61 cents), nosakot kopējo kārtējā dzīvokļa īres un komunālo pakalpojumu maksājuma un parāda atmaksas summu augustā, septembrī un oktobrī – 150 *euro* mēnesī, par novembri, decembri un janvāri – dzīvokļa īres un komunālo pakalpojumu maksājums pilnā apmērā un laikā.
2. Atļaut SIA „Mūsu saimnieks” pēc parāda atmaksas grafika parakstīšanas slēgt dzīvojamās telpas Skolas ielā [...], Vecumniekos, Vecumnieku pagastā, Bauskas novadā, īres līgumu ar A. K., personas kods [...], uz laiku līdz 2022.gada 31.janvārim.
3. SIA „Mūsu saimnieks” vērsties tiesā ar prasības pieteikumu par dzīvojamās telpas Skolas ielā [...] īres parāda piedziņu no A. K., personas kods [...], ja netiek pildīts parāda atmaksas grafiks.

Domes priekšsēdētājs

Aivars Okmanis



BAUSKAS NOVADA DOME

Uzvaras iela 1, Bauska, Bauskas nov., LV-3901
tālr. 63922238, e-pasts: dome@bauska.lv, www.bauska.lv

DOMES SĒDES LĒMUMS Bauskā

2021.gada 26.augustā

Nr. 93 (prot. Nr.4, 21.p.)

Par dzīvojamās telpas Liepu iela [...], Vallē, Valles pagastā īres līguma izbeigšanu

2021. gada 5. augustā saņemts S. T., personas kods [...], iesniegums (reģ. Nr. 3-12/2021/1269) par dzīvojamās telpas Liepu iela [...], Vallē, Valles pagastā īres līguma izbeigšanu sakarā ar dzīvesvietas maiņu, sākot ar 2021. gada 31. augustu.

S. T. nav parādu par dzīvojamās telpas īri, apsaimniekošanu un komunālajiem pakalpojumiem.

Ievērojot saņemto iesniegumu, Pamatojoties uz Dzīvojamo telpu īres likuma 20. pantu, kurā noteikts, ka īrniekam ir tiesības vienpusēji atkāpties no dzīvojamās telpas īres līguma un likuma „Par palīdzību dzīvokļa jautājumu risināšanā” 12. pantu, kas noteic, ka pašvaldībai jāveic tai piederošo vai tās nomāto dzīvojamo telpu vienotā uzskaitē,

Bauskas novada dome nolemj:

1. Pašvaldības aģentūrai “Valles pašvaldības aģentūra”, reģ. Nr. 90001558627, izbeigt dzīvojamās telpas Liepu iela [...], Vallē, Valles pagastā, Bauskas novadā, īres līgumu ar S. T., personas kods [...], ar 2021. gada 31. augustu.
2. Atcelt dzīvojamai telpai Liepu iela [...], Vallē speciālistam izīrējamas dzīvojamās telpas statusu.
3. Izsūtīt piedāvājumus īrēt dzīvojamo telpu personām, kuras reģistrētas palīdzības saņemšanas reģistrā.

Domes priekšsēdētājs

Aivars Okmanis



BAUSKAS NOVADA DOME

Uzvaras iela 1, Bauska, Bauskas nov., LV-3901
tālr. 63922238, e-pasts: dome@bauska.lv, www.bauska.lv

DOMES SĒDES LĒMUMS Bauskā

2021.gada 26.augustā

Nr. 94 (prot. Nr.4, 22.p.)

Par pašvaldības dzīvokļa Liepu iela 13 – 4, Valles pagastā piedāvāšanu izīrēšanai

Pašvaldībai piederošais dzīvokļa īpašums Liepu iela 13 – 4, Vallē, Valles pagastā, Bauskas novadā ir atbrīvojies un nav izīrēts. Šis dzīvoklis iepriekš vairākkārt piedāvāts iedzīvotājiem, kuri iekļauti reģistrā par pašvaldības palīdzību dzīvokļu jautājumu risināšanā, bet viņi no šo telpu īres ir atteikušies. Par būtisku iemeslu dzīvojamās telpas izīrēšanai personām, kuras ir tiesīgas saņemt palīdzību dzīvojamo telpu jautājumu risināšanā, ir apstākļi, ka tā ir labiekārtota un ar lielu kopējo platību – 72,2 m², kas rezultātā veido salīdzinoši augstu komunālo un apsaimniekošanas pakalpojumu maksu.

Pamatojoties uz likuma „Par pašvaldībām” 14.panta otrās daļas 3. un 6.punktu, kas nosaka, ka, lai izpildītu savas funkcijas, pašvaldībām likumā noteiktajā kārtībā ir pienākums: 3) racionāli un lietderīgi apsaimniekot pašvaldības kustamo un nekustamo mantu; 6) atbilstoši apstiprinātajam pašvaldības budžetam racionāli un lietderīgi izlietot pašvaldības finanšu līdzekļus; 15.panta pirmās daļas 9.punktu, pašvaldības funkcija ir sniegt palīdzību iedzīvotājiem dzīvokļa jautājumu risināšanā; 21.panta pirmās daļas 14.punkta b)apakšpunktu, dome var izskatīt jebkuru jautājumu, kas ir attiecīgās pašvaldības pārziņā, turklāt tikai dome var: 14) noteikt, ja tas nav aizliegts vai noteikts ar likumiem vai Ministru kabineta noteikumiem, maksu par: b)pašvaldības dzīvojamā un nedzīvojamā fonda īri (nomu), un saskaņā ar 2015.gada 28.maijā apstiprinātajiem „Vecumnieku novada pašvaldības brīvo dzīvojamo telpu izīrēšanas noteikumiem” (prot. Nr.9 16.§), kā arī ņemot vērā Bauskas novada domes Finanšu komitejas 19.08.2021. atzinumu,

Bauskas novada dome nolemj:

1. Piedāvāt īrēšanai dzīvokļa īpašumu Liepu iela 13 – 4, Vallē, Valles pagastā, Bauskas novadā, ar kopējo platību 72,2 m².
2. Noteikt:
 - 2.1. dzīvokļa Liepu iela 13 – 4 īres maksu 6,17 *euro* mēnesī, līgumā paredzot, ka īres maksa var mainīties;
Papildus īres maksai īrnieks maksā normatīvajos aktos noteiktos nodokļus, dzīvojamās mājas apsaimniekošanas izdevumu daļu, pamatpakalpojumus, kuri ir nesaraujami saistīti ar dzīvojamās telpas lietošanu (siltumapgāde, aukstais ūdens, kanalizācija un sadzīves atkritumu izvešana), kā arī papildpakalpojumus, par kuru sniegšanu izīrētājs un īrnieks vienojušies dzīvojamās telpas īres līgumā (gāze, elektrība, karstais ūdens u.c.).
 - 2.2. dzīvokļa Liepu iela 13 – 4 īres tiesību termiņu līdz 2 (diviem) gadiem.
3. Pretendentu izvērtēšanu veikt saskaņā ar Vecumnieku novada domes 2015.gada 28.maijā apstiprinātajiem „Vecumnieku novada pašvaldības brīvo dzīvojamo telpu izīrēšanas noteikumiem”.
4. Lēmuma 3.punkta izpildes nodrošināšanai izveidot īres tiesību izvērtēšanas komisiju šādā sastāvā:

- 4.1. komisijas priekšsēdētājs: Vecumnieku novada domes Saimniecības nodaļas vadītājs Aivars Petruševics;
- 4.2. komisijas locekļi:
 - 4.2.1. Vecumnieku novada domes Finanšu nodaļas vadītāja Gita Skribāne;
 - 4.2.2. Vecumnieku novada domes Attīstības-plānošanas nodaļas nekustamā īpašuma speciāliste Ligita Vasermane.
5. Uzdot:
 - 5.1. Vecumnieku novada domes Sabiedrisko attiecību nodaļas sabiedrisko attiecību speciālistam ievietot Vecumnieku novada domes interneta mājaslapā www.vecumnieki.lv un pašvaldības informatīvajā izdevumā "Bauskas Novada Vēstis" sludinājumu ar informāciju par īres tiesību piedāvājumu.
 - 5.2. Valles pašvaldības aģentūrai nodrošināt ieinteresētajām personām dzīvokļa apskati;
 - 5.3. Vecumnieku novada domei tehniski un organizatoriski nodrošināt lēmuma izpildi.

Domes priekšsēdētājs

Aivars Okmanis

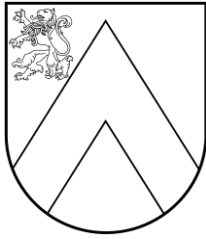

BAUSKAS NOVADA DOME

Uzvaras iela 1, Bauska, Bauskas nov., LV-3901
tālr. 63922238, e-pasts: dome@bauska.lv, www.bauska.lv

DOMES SĒDES LĒMUMS Bauskā

2021.gada 26.augustā

Nr. 95 (prot. Nr.4, 23.p.)

Par dzīvojamās telpas “[...]” - [...], Misā, Vecumnieku pagastā īres līguma slēgšanu

2021. gada 2. augustā saņemts J. Č., personas kods [...], iesniegums (reģ. Nr. 3-12/2021/1249) par dzīvojamās telpas “[...]” – [...], Misā, Vecumnieku pagastā īres līguma slēgšanu sakarā ar iepriekšējā īrnieka, viņa mātes, dzīvesvietas maiņu.

Īres maksas un komunālo maksājumu parāda nav. Citu pilngadīgu ģimenes locekļu nav.

Ievērojot saņemto iesniegumu, pamatojoties uz Dzīvojamo telpu īres likuma 32. pantu, kurā noteikts, ka pašvaldībai piederošas dzīvojamās telpas īrnieka nāves gadījumā vai dzīvesvietas maiņas gadījumā pilngadīga persona, kura kopā ar īrnieku saņēmusi palīdzību atbilstoši normatīvajam aktam par palīdzību dzīvokļa jautājumu risināšanā, ir tiesīga prasīt, lai ar to tiek noslēgts dzīvojamās telpas īres līgums iepriekšējā īrnieka vietā,

Bauskas novada dome nolemj:

1. Noslēgt dzīvojamās telpas “[...]” – [...], Misā, Vecumnieku pag., Bauskas nov. īres līgumu ar J. Č., personas kods [...], līdz 2022. gada 31. augustam.
2. Uzdot SIA “Kūdrinieks” viena mēneša laikā ar J. Č. noslēgt dzīvojamās telpas “[...]” – [...], Misā, Vecumnieku pag., Bauskas nov. īres līgumu.

Domes priekšsēdētājs

Aivars Okmanis



BAUSKAS NOVADA DOME

Uzvaras iela 1, Bauska, Bauskas nov., LV-3901
tālr. 63922238, e-pasts: dome@bauska.lv, www.bauska.lv

DOMES SĒDES LĒMUMS Bauskā

2021.gada 26.augustā

Nr. 96 (prot. Nr. 4, 24.p.)

Par dzīvojamās telpas “[...]” - [...], Misā, Vecumnieku pagastā īres līguma izbeigšanu

2021.gada 21.jūlijā saņemts I. F., personas kods [...], iesniegums (reģ. Nr. 3-12/2021/1210) par dzīvojamās telpas “[...]” – [...], Misā, Vecumnieku pagastā īres līguma izbeigšanu, sākot ar 2021. gada 1. septembri.

I. F. nav parādu par dzīvojamās telpas īri un komunālajiem pakalpojumiem, ko apliecina SIA “Kūdrinieks” informatīvā vēstule Nr. 18 (reģ. Nr. 3-12/2021/1209).

Pamatojoties uz Dzīvojamo telpu īres likuma 20. pantu, kurā noteikts, ka īrniekam ir tiesības vienpusēji atkāpties no dzīvojamās telpas īres līguma un likuma „Par palīdzību dzīvokļa jautājumu risināšanā” 12. pantu, kas noteic, ka pašvaldībai jāveic tai piederošo vai tās nomāto dzīvojamo telpu vienotā uzskaitē,

Bauskas novada dome nolēmj:

1. SIA “Kūdrinieks” izbeigt dzīvojamās telpas “[...]” – [...], Misā, Vecumnieku pagastā, Bauskas novadā, īres līgumu ar I. F., personas kods [...], ar 2021. gada 31. augustu.
2. Iekļaut dzīvojamo telpu “[...]” – [...], Misā, Vecumnieku pagastā, Bauskas novadā, pašvaldībai piederošo neizīrēto dzīvojamo telpu vienotajā uzskaitē.

Domes priekšsēdētājs

Aivars Okmanis

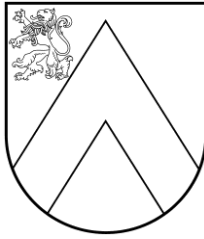

BAUSKAS NOVADA DOME

Uzvaras iela 1, Bauska, Bauskas nov., LV-3901
tālr. 63922238, e-pasts: dome@bauska.lv, www.bauska.lv

DOMES SĒDES LĒMUMS Bauskā

2021.gada 26.augustā

Nr. 97 (prot. Nr. 4, 25.p.)

Par dzīvojamās telpas Rīgas iela [...], Vecumniekos, Vecumnieku pagastā īres līguma izbeigšanu

2021. gada 2. augustā saņemts S. P., personas kods [...], iesniegums (reģ. Nr. 3-12/2021/1251) par dzīvojamās telpas Rīgas iela [...], Vecumniekos, Vecumnieku pagastā īres līguma izbeigšanu, sākot ar 2021. gada 2. augustu, ar viņas māti V. V., personas kods [...], sakarā ar ievietošanu pensionātā.

V. V. nav parādu par dzīvojamās telpas īri un komunālajiem pakalpojumiem. Dzīvojamā telpa ir atbrīvota.

Ievērojot saņemto iesniegumu, pamatojoties uz Dzīvojamo telpu īres likuma 20. pantu, kurā noteikts, ka īrniekam ir tiesības vienpusēji atkāpties no dzīvojamās telpas īres līguma, un likuma „Par palīdzību dzīvokļa jautājumam risināšanā” 12. pantu, kas noteic, ka pašvaldībai jāveic tai piederošo vai tās nomāto dzīvojamo telpu vienotā uzskaitē,

Bauskas novada dome nolemj:

1. SIA “Mūsu saimnieks” izbeigt dzīvojamās telpas Rīgas iela [...], Vecumniekos, Vecumnieku pagastā, Bauskas novadā īres līgumu ar V. V., personas kods [...], ar 2021. gada 2. augustu.
2. Iekļaut dzīvojamo telpu Rīgas iela [...], Vecumniekos, Vecumnieku pagastā, Bauskas novadā, pašvaldībai piederošo neizīrēto dzīvojamo telpu vienotajā uzskaitē.

Domes priekšsēdētājs

Aivars Okmanis



BAUSKAS NOVADA DOME

Uzvaras iela 1, Bauska, Bauskas nov., LV-3901
tālr. 63922238, e-pasts: dome@bauska.lv, www.bauska.lv

DOMES SĒDES LĒMUMS Bauskā

2021.gada 26.augustā

Nr. 98 (prot. Nr.4, 26.p.)

Par dzīvojamās telpas Kalna iela [...], Vecumniekos, Vecumnieku pagastā īres līguma izbeigšanu

2021.gada 14.jūlijā saņemts J. G., personas kods [...], iesniegums (reģ. Nr. 3-12/2021/1168) par dzīvojamās telpas Kalna iela [...], Vecumniekos, Vecumnieku pagastā īres līguma izbeigšanu, sākot ar 2021. gada 1. augustu.

J. G. nav parādu par dzīvojamās telpas īri un komunālajiem pakalpojumiem.

Ievērojot saņemto iesniegumu, pamatojoties uz Dzīvojamo telpu īres likuma 20. pantu, kurā noteikts, ka īrniekam ir tiesības vienpusēji atkāpties no dzīvojamās telpas īres līguma, un likuma „Par palīdzību dzīvokļa jautājumu risināšanā” 12. pantu, kas noteic, ka pašvaldībai jāveic tai piederošo vai tās nomāto dzīvojamo telpu vienotā uzskaitē,

Bauskas novada dome nolemj:

1. SIA “Mūsu saimnieks” izbeigt dzīvojamās telpas Kalna iela [...], Vecumniekos, Vecumnieku pagastā, Bauskas novadā, īres līgumu ar J. G., personas kods [...], ar 2021. gada 13. augustu.
2. Iekļaut dzīvojamo telpu Kalna ielā [...], Vecumniekos, Vecumnieku pagastā, Bauskas novadā, pašvaldībai piederošo neizīrēto dzīvojamo telpu vienotajā uzskaitē.

Domes priekšsēdētājs

Aivars Okmanis

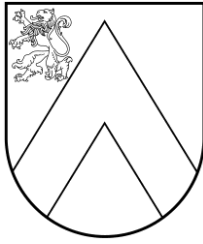

BAUSKAS NOVADA DOME

Uzvaras iela 1, Bauska, Bauskas nov., LV-3901
tālr. 63922238, e-pasts: dome@bauska.lv, www.bauska.lv

DOMES SĒDES LĒMUMS Bauskā

2021.gada 26.augustā

Nr. 99 (prot. Nr.4, 27.p.)

Par sociālā dzīvokļa Mežāžu iela [...], Uzvara, Gailīšu pagastā īres līguma atjaunošanu

Bauskas novada pašvaldībā 2021.gada 23.jūlijā saņemts M. K. iesniegums ar lūgumu pagarināt sociālā dzīvokļa Mežāžu iela [...], Uzvara, Gailīšu pag., Bauskas nov. īres līguma termiņu.

Izskatot M.K. iesniegumu un tam pievienoto dokumentu, Bauskas novada dome konstatēja:

M.K. ar ģimeni ir sociālo dzīvokli Mežāžu iela [...], Uzvara, Gailīšu pag., Bauskas nov. Sociālā dzīvokļa īres līguma beigu termiņš bija 2021. gada 30.jūnijs.

M.K. aprūpē pilngadīgu personu ar invaliditāti.

M.K. nav īres maksas un maksas, kas saistīta ar dzīvojamās telpas lietošanu, parāda.

Pamatojoties uz likuma „Par sociālajiem dzīvokļiem un sociālajām dzīvojamām mājām” 5.panta pirmo¹ daļu, kas paredz, ka sociālo dzīvokli ir tiesīga īrēt persona ar invaliditāti, kā arī persona, kura aprūpē bērnu ar invaliditāti vai pilngadīgu personu ar invaliditāti un 11.panta otro daļu, kas nosaka, sociālā dzīvokļa īres līgumu noslēdz uz laiku kas nav ilgāks par sešiem mēnešiem, un to atjauno, ja pēc īres līguma termiņa izbeigšanās īrnieks un viņa ģimenes locekļi nav zaudējuši tiesības īrēt sociālo dzīvokli,

Bauskas novada dome nolemj:

1. Atjaunot sociālā dzīvokļa Mežāžu iela [...], Uzvara, Gailīšu pag., Bauskas nov. īres līguma termiņu ar M. K., personas kods [...], līdz 2021.gada 31.decembrim.
2. Uzdot Bauskas novada pašvaldības iestādes “Gailīšu pagasta pārvalde” vadītājam sociālā dzīvokļa Mežāžu iela [...], Uzvara, Gailīšu pag., Bauskas nov. īres līguma atjaunošanu ar M.K. noformēt ar rakstisku papildu vienošanos pie spēkā esošā īres līguma.

Domes priekšsēdētājs

Aivars Okmanis

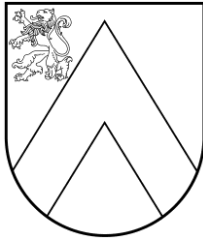

BAUSKAS NOVADA DOME

Uzvaras iela 1, Bauska, Bauskas nov., LV-3901
tālr. 63922238, e-pasts: dome@bauska.lv, www.bauska.lv

DOMES SĒDES LĒMUMS Bauskā

2021.gada 26.augustā

Nr. 100 (prot. Nr.4, 28.p.)

Par sociālā dzīvokļa „[...]”-[...], Codes pagastā īres līguma atjaunošanu

Bauskas novada pašvaldībā 2021. gada 28.jūlijā saņemts V.R. iesniegums ar lūgumu pagarināt sociālā dzīvokļa „[...]”-[...], Codes pagastā, Bauskas nov. īres līguma termiņu.

Izskatot V.R. iesniegumu un tam pievienotos dokumentus, Bauskas novada dome konstatēja:

V. R. ir sociālo dzīvokli „[...]”-[...], Codes pagastā, Bauskas nov. un sociālā dzīvokļa īres līguma beigu termiņš bija 2021. gada 31.maijs;

V.R. piešķirts trūcīgās personas statuss līdz 2021. gada 31.decembrim;

īrniekam V.R. īres maksas un maksas par pakalpojumiem, kas saistīti ar dzīvojamās telpas lietošanu, parāds ir 11,92 EUR.

Pamatojoties uz likuma „Par sociālajiem dzīvokļiem un sociālajām dzīvojamām mājām” 5. panta pirmās daļas 2.punktu, kas nosaka, ka sociālo dzīvokli ir tiesīga īrēt maznodrošināta persona vai trūcīga persona (ģimene), ja tā ir pašvaldības īpašumā esošu dzīvokli un ir izteikusi vēlēšanos īrēt sociālo dzīvokli un 11.panta otro daļu, kas nosaka, sociālā dzīvokļa īres līgumu noslēdz uz laiku kas nav ilgāks par sešiem mēnešiem, un to atjauno, ja pēc īres līguma termiņa izbeigšanās īrnieks un viņa ģimenes locekļi nav zaudējuši tiesības īrēt sociālo dzīvokli,

Bauskas novada dome nolemj:

1. Atjaunot sociālā dzīvokļa „[...]”-[...], Codes pagastā, Bauskas nov. īres līguma termiņu ar V. R., personas kods [...], līdz 2021.gada 30.novembrim.
2. Uzdot Bauskas novada pašvaldības iestādes „Codes pagasta pārvalde” vadītājam sociālā dzīvokļa „[...]”-[...], Codes pag., Bauskas nov. īres līguma atjaunošanu ar V.R. noformēt ar rakstisku papildu vienošanos pie spēkā esošā īres līguma.

Domes priekšsēdētājs

Aivars Okmanis

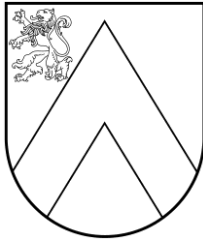

BAUSKAS NOVADA DOME

Uzvaras iela 1, Bauska, Bauskas nov., LV-3901
tālr. 63922238, e-pasts: dome@bauska.lv, www.bauska.lv

DOMES SĒDES LĒMUMS Bauskā

2021.gada 26.augustā

Nr. 101 (prot. Nr. 4, 29.p.)

Par dzīvojamās telpas Pils iela [...], Mežotne, Mežotnes pagastā īres līguma noslēgšanu

Bauskas novada pašvaldībā 2021.gada 6.augustā saņemts K.S. iesniegums ar lūgumu noslēgt dzīvojamās telpas Pils iela [...] (mainīta adrese uz Pils iela [...]), Mežotne, Mežotnes pag., Bauskas nov. īres līgumu.

Izskatot K.S. iesniegumu un tam pievienoto dokumentu, Bauskas novada dome konstatēja:

K. S. irē dzīvojamo telpu Pils iela [...] (mainīta adrese no Pils iela [...], Mežotne), Mežotne, Mežotnes pag., Bauskas nov. Pamatojoties uz Bauskas novada domes 27.02.2020. lēmumu "Par dzīvojamās telpas Pils ielā [...], Mežotne, Mežotnes pagastā īres līguma pagarināšanu" dzīvojamās telpas īres līgums noslēgts uz laiku līdz 2021.gada 28.februārim.

Īrniekam K.S. nav īres maksas un maksājumu, kas saistīti ar dzīvojamās telpas lietošanu, parāda.

Pamatojoties uz Dzīvojamo telpu īres likuma 6.pantu, kas nosaka, ka dzīvojamās telpas vienīgais lietošanas pamats īrniekam ir rakstveidā noslēgts dzīvojamās telpas īres līgums, bet apakšīrniekam-rakstveida noslēgts dzīvojamās telpas apakšīres līgums un 9.pantu, kas nosaka, ka dzīvojamās telpas īres līgumu slēdz uz noteiktu laiku,

Bauskas novada dome nolemj:

1. Noslēgt dzīvojamās telpas Pils iela [...], Mežotne, Mežotnes pag., Bauskas nov. īres līgumu ar K. S., personas kods [...], līdz 2024.gada 28. februārim.
2. Uzdot Bauskas novada pašvaldības iestādei „Mežotnes pagasta pārvalde” viena mēneša laikā noslēgt ar K.S. dzīvojamās telpas Pils iela [...], Mežotne, Mežotnes pag., Bauskas nov. īres līgumu.

Domes priekšsēdētājs

Aivars Okmanis

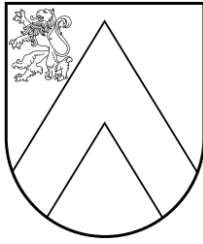

BAUSKAS NOVADA DOME

Uzvaras iela 1, Bauska, Bauskas nov., LV-3901
tālr. 63922238, e-pasts: dome@bauska.lv, www.bauska.lv

DOMES SĒDES LĒMUMS Bauskā

2021.gada 26.augustā

Nr. 102 (prot. Nr. 4, 30.p.)

Par dzīvojamās telpas Ošu iela [...], Bauskā īres līguma noslēgšanu

Bauskas novada pašvaldībā 2021.gada 4.augustā saņemts T. V. iesniegums, kurā lūgts pagarināt dzīvojamās telpas Ošu iela [...], Bauska, Bauskas nov. īres līguma termiņu un 2021.gada 20.augusta Bauskas novada kapitālsabiedrības SIA "VIDES SERVISS" vēstule Nr. 1.13/130 "Par dzīvokli Ošu iela [...], Bauska, Bauskas nov." ar lūgumu noslēgt jaunu dzīvojamās telpas īres līgumu ar T.V. uz trīs kalendāriem mēnešiem.

Izskatot T. V. un Bauskas novada kapitālsabiedrības SIA "VIDES SERVISS" iesniegumus un noklausoties T.V. paskaidrojumu, Bauskas novada dome konstatēja:

īrniekam T.V. dzīvojamā telpa Ošu iela [...], Bauska, Bauskas nov. nodota lietošanā 2019.gada 9.aprīlī, pamatojoties uz Bauskas novada domes 2019.gada 28.marta lēmumu "Par dzīvojamās telpas Mēmeles iela [...], Bauska, Bauskas nov. (mainīta adrese uz Ošu iela [...]) izīrēšanu" (prot.Nr.3, 52.p.).

Bauskas novada dome 2021.gada 27.maijā pieņēma lēmumu Nr.151 "Par dzīvojamās telpas Ošu iela [...], Bauskā īres līguma noslēgšanu" ar T. V. 2021.gada 22.jūnijā tika noslēgts dzīvojamās telpas īres līgums uz laiku līdz 2021.gada 31.augustam.

Bauskas novada pašvaldības kapitālsabiedrība SIA „VIDES SERVISS” 2021.gada 16.jūlija vēstulē Nr.1.13/114 „Par dzīvokli Ošu iela [...], Bauskā, Bauskas novadā” informēja, ka īrniekam T. V. īres maksas un maksas, kas saistīta ar dzīvojamās telpas lietošanu, parāds ir 927,10 EUR.

T.V. piedalījās 19.augusta Bauskas novada domes Finanšu komitejas sēdē un paskaidroja, ka sadarbojas ar sociālo dienestu, reģistrējies kā bezdarbnieks. Radnieks palīdzēs samaksāt iekrājušos parādu.

Bauskas novada kapitālsabiedrība SIA "VIDES SERVISS" 2021.gada 19.augustā, T. V. un A. L. T. noslēguši vienošanos "Par dzīvojamās telpas Ošu iela [...], Bauska, Bauskas nov. īres maksas un maksas par pamatpakalpojumiem parāda atmaksas grafiku", kas paredz, ka pēdējā maksājuma samaksas termiņš ir 2022.gada 31.jūlijs.

Izvērtējot Bauskas novada domes rīcībā esošo informāciju un ar lietu saistītos apstākļus, pamatojoties uz Dzīvojamo telpu īres likuma 9.pantu, kas nosaka, ka dzīvojamās telpas īres līgumu slēdz uz noteiktu laiku; 17.panta pirmās daļas 8.punktu, kas nosaka īrnieka pienākumu atbrīvot īrēto dzīvojamo telpu, dzīvojamās telpas īres līgumam izbeidzoties, izņemot gadījumu, kad īrnieks par šīs telpas turpmāku lietošanu noslēdzis jaunu dzīvojamās telpas īres līgumu vai tiesa ir apmierinājusi īrnieka pieteikumu par bezstrīdus piespiedu izpildīšanas apturēšanu,

Bauskas novada dome nolemj:

1. Noslēgt dzīvojamās telpas Ošu iela [...], Bauska, Bauskas nov. īres līgumu ar T.V., personas kods [...], uz laiku līdz 2021.gada 31.decembrim.
2. Uzdot Bauskas novada pašvaldības kapitālsabiedrībai SIA „VIDES SERVISS” noslēgt dzīvojamās telpas Ošu ielā [...], Bauskā īres līgumu.

Domes priekšsēdētājs

Aivars Okmanis



BAUSKAS NOVADA DOME

Uzvaras iela 1, Bauska, Bauskas nov., LV-3901
tālr. 63922238, e-pasts: dome@bauska.lv, www.bauska.lv

DOMES SĒDES LĒMUMS Bauskā

2021.gada 26.augustā

Nr. 103 (prot. Nr. 4.,31p.)

Par dienesta dzīvojamās telpas Ošu ielā [...], Bauskā īres līguma termiņa pagarināšanu

Bauskas novada pašvaldībā 2021.gada 2.augustā saņemts Bauskas novada pašvaldības iestādes “Bauskas Mūzikas un mākslas skola” pedagoga I. R. iesniegums ar lūgumu atjaunot dienesta dzīvokļa Ošu ielā [...], Bauskā īres līguma termiņu.

Iesniegumam pievienota Bauskas novada pašvaldības iestādes „Bauskas Mūzikas un mākslas skola” 05.08.2021. izziņa Nr. 1.15/5 „Par I. R.”.

Izskatot I.R. iesniegumu un tam pievienoto dokumentu, Bauskas novada dome konstatēja:

I. R. ir dienesta dzīvokli Ošu ielā [...], Bauskā. Dzīvojamās telpas Ošu ielā [...], Bauskā īres līguma termiņš beigsies 2021.gada 31.augustā.

I. R. turpina darba attiecības ar Bauskas novada pašvaldības iestādi „Bauskas Mūzikas un mākslas skola”.

Īrniekam I.R. nav īres maksas un maksas par pakalpojumiem, kas saistīti ar dzīvojamās telpas lietošanu, parāda.

Pamatojoties uz likuma “Par palīdzību dzīvokļa jautājumu risināšanā” 21.³ panta otro daļu, kas nosaka, ka izbeidzoties dzīvojamās telpas īres līguma termiņam, pašvaldībai ir tiesības lemt par īres līguma pagarināšanu, ja speciālists joprojām ir nodarbināts šā likuma 21.¹ panta otrajā daļā noteiktajā jomā un ir spēkā sadarbības līgums ar speciālista darba devēju, Dzīvojamo telpu īres likuma 6.pantu, dzīvojamās telpas vienīgais lietošanas pamats īrniekam ir rakstveidā noslēgts dzīvojamās telpas īres līgums, bet apakšīrniekam-rakstveida noslēgts dzīvojamās telpas apakšīres līgums, 9.pantu, kas nosaka, ka dzīvojamās telpas īres līgumu slēdz uz noteiktu laiku, un Bauskas novada domes 25.02.2018. saistošo noteikumu “Saistošie noteikumi par kārtību, kādā pašvaldība izīrē dzīvojamo telpu speciālistiem” 5.punktu, kas paredz, ka lēmumu par dzīvojamās telpas izīrēšanu un/vai īres līguma pagarināšanu pieņem Bauskas novada dome pēc dzīvojamo māju privatizācijas un dzīvokļu komisijas atzinuma saņemšanas par speciālista nepieciešamību,

Bauskas novada dome nolemj:

1. Pagarināt dienesta dzīvojamās telpas Ošu iela [...], Bauskā īres līguma termiņu ar I.R., personas kods [...], uz darba attiecību laiku līdz 2024.gada 31.augustam.
2. Uzdot Bauskas novada pašvaldības kapitālsabiedrībai SIA „VIDES SERVISS” viena mēneša laikā veikt grozījumus ar I.R. noslēgtajā dienesta dzīvojamās telpas Ošu ielā [...], Bauskā, Bauskas nov. īres līgumā.

Domes priekšsēdētājs

Aivars Okmanis

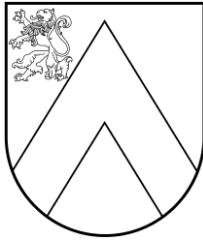

BAUSKAS NOVADA DOME

Uzvaras iela 1, Bauska, Bauskas nov., LV-3901
tālr. 63922238, e-pasts: dome@bauska.lv, www.bauska.lv

DOMES SĒDES LĒMUMS Bauskā

2021.gada 26.augustā

Nr. 104 (prot. Nr. 4, 32.p.)

Par dzīvojamās telpas Dārza ielā [...], Bauskā īres līguma noslēgšanu

Bauskas novada pašvaldībā 2021.gada 2.augustā saņemts U. E. iesniegums, kurā viņš lūdz pagarināt dzīvojamās telpas Dārza ielā [...], Bauskā, Bauskas nov. īres līgumu.

Izskatot U.E. iesniegumu un tam pievienoto dokumentu, Bauskas novada dome konstatēja:

U. E. ar ģimeni ir dzīvokli Dārza ielā [...], Bauskā, Bauskas nov. Dzīvojamās telpas īres līgums noslēgts uz laiku līdz 2021.gada 31.jūlijam.

Īrniekam U.E. nav īres maksas un maksas par pakalpojumiem, kas saistīti ar dzīvojamās telpas lietošanu, parāda.

Pamatojoties uz Dzīvojamo telpu īres likuma 6.pantu, kas nosaka, ka dzīvojamās telpas vienīgais lietošanas pamats īrniekam ir rakstveidā noslēgts dzīvojamās telpas īres līgums, bet apakšīrniekam - rakstveida noslēgts dzīvojamās telpas apakšīres līgums un 9.pantu, kas nosaka, ka dzīvojamās telpas īres līgumu slēdz uz noteiktu laiku,

Bauskas novada dome nolemj:

1. Noslēgt dzīvojamās telpas Dārza ielā [...], Bauskā, Bauskas nov. īres līgumu ar U. E., personas kods [...], līdz 2024.gada 31. jūlijam.
2. Uzdot Bauskas novada pašvaldības kapitālsabiedrībai SIA „VIDES SERVISS” viena mēneša laikā ar U.E. noslēgt dzīvojamās telpas Dārza ielā [...], Bauskā, Bauskas nov. īres līgumu.

Domes priekšsēdētājs

Aivars Okmanis

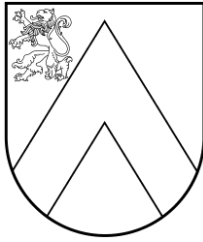

BAUSKAS NOVADA DOME

Uzvaras iela 1, Bauska, Bauskas nov., LV-3901
tālr. 63922238, e-pasts: dome@bauska.lv, www.bauska.lv

DOMES SĒDES LĒMUMS Bauskā

2021.gada 26.augustā

Nr. 105 (prot. Nr. 4, 33.p.)

Par dzīvojamās telpas Rīgas iela [...], Bauskā īres līguma noslēgšanu

Bauskas novada pašvaldībā 2021.gada 4.augustā saņemts T. V. iesniegums ar lūgumu noslēgt dzīvojamās telpas Rīgas iela [...], Bauska, Bauskas nov. īres līgumu.

Izskatot T.V. iesniegumu un tam pievienoto dokumentu, Bauskas novada dome konstatēja:

T. V. ar ģimeni irē dzīvokli Rīgas ielā [...], Bauskā, Bauskas nov. Dzīvojamās telpas Rīgas ielā [...], Bauskā, Bauskas nov. īres līgums noslēgts 2017.gada 2.martā. Saskaņā ar Bauskas novada domes 2018.gada 30.augusta lēmumu "Par dzīvojamās telpas Rīgas iela [...], Bauskā īres līguma pagarināšanu" īres līguma termiņš tika atjaunots uz laiku līdz 2021.gada 31.augustam.

Īrnieci T.V. nav īres maksas un maksājumu, kas saistīti ar dzīvojamās telpas Rīgas iela [...], Bauska, Bauskas nov. lietošanu, parāda.

Pamatojoties uz Dzīvojamo telpu īres likuma 6.pantu, kas nosaka, ka dzīvojamās telpas vienīgais lietošanas pamats īrniekam ir rakstveidā noslēgts dzīvojamās telpas īres līgums, bet apakšīrniekam-rakstveida noslēgts dzīvojamās telpas apakšīres līgums- un 9.pantu, kas nosaka, ka dzīvojamās telpas īres līgumu slēdz uz noteiktu laiku,

Bauskas novada dome nolemj:

1. Noslēgt dzīvojamās telpas Rīgas iela [...], Bauska, Bauskas nov. īres līgumu ar T. V., personas kods [...], uz laiku līdz 2024.gada 31. augustam.
2. Uzdot Bauskas novada pašvaldības kapitālsabiedrībai SIA „VIDES SERVISS” viena mēneša laikā ar T.V. noslēgt dzīvojamās telpas Rīgas ielā [...], Bauskā, Bauskas nov. īres līgumā.

Domes priekšsēdētājs

Aivars Okmanis

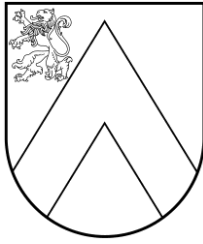

BAUSKAS NOVADA DOME

Uzvaras iela 1, Bauska, Bauskas nov., LV-3901
tālr. 63922238, e-pasts: dome@bauska.lv, www.bauska.lv

DOMES SĒDES LĒMUMS Bauskā

2021.gada 26.augustā

Nr. 106 (prot. Nr.4, 34.p.)

Par dzīvojamās mājas Dārza ielā 19, Bauskā pārvaldīšanas tiesību nodošanu dzīvokļu īpašnieku pilnvarotajai personai

Bauskas novada pašvaldībā 2021.gada 26.jūlijā saņemts SIA „VIDES SERVISS” iesniegums par dzīvojamās mājas Dārza ielā 19, Bauskā, Bauskas nov. nodošanu pārvaldīšanā un apsaimniekošanā dzīvokļu īpašnieku pilnvarotajai personai – SIA „VIDES SERVISS”.

Izskatot SIA „VIDES SERVISS” iesniegumu un pievienotos dokumentus, Bauskas novada dome konstatēja:

dzīvojamā mājā Dārza iela 19, Bauskā (kadastra apzīmējums 4001 005 0205 001) ir 18 dzīvokļu īpašumi un visi dzīvokļu īpašumi privatizēti saskaņā ar likumu „Par valsts un pašvaldību dzīvojamo māju privatizāciju”. Dzīvojamā māja saistīta ar zemes vienību 1009 m² platībā (kadastra apzīmējums 4001 005 0205).

Ir notikusi dzīvojamās mājas dzīvokļu īpašnieku kopsapulce un nolemts dzīvojamo māju Dārza ielā 19, Bauskā, Bauskas nov. pārvaldīšanas tiesības nodot SIA „VIDES SERVISS”. SIA „VIDES SERVISS” un dzīvokļu īpašnieki noslēguši dzīvojamās mājas pārvaldīšanas pilnvarojuma līgumu.

Kārtība, kādā dzīvojamās mājas pārvaldīšanas tiesības tiek nodotas dzīvokļu īpašnieku sabiedrībai vai ar dzīvokļu īpašnieku savstarpēju līgumu pilnvarotai personai, ir noteikta likuma „Par valsts un pašvaldību dzīvojamo māju privatizāciju” 51.pantā. Šā likuma 51.panta piektā daļa nosaka, ka dzīvojamās mājas pārvaldīšanas tiesības tiek nodotas, ja ar dzīvokļu īpašnieku savstarpēju līgumu pilnvarota persona iesniegusi pieteikumu par dzīvojamās mājas pārņemšanu un ievēroti šādi nosacījumi:

- ir noslēgts dzīvokļu īpašnieku savstarpējs līgums, ievērojot šajā likumā un citos likumos noteikto kārtību;
- iesniegts dzīvojamās mājas dzīvokļu īpašnieku kopsapulces protokols par dzīvojamās mājas kopīpašumā esošās daļas pārvaldīšanas un apsaimniekošanas pienākumu nodošanu ar dzīvokļu īpašnieku savstarpēju līgumu pilnvarotai personai vai dzīvokļu īpašnieku savstarpējs līgums;
- visi savstarpējo līgumu noslēgušie dzīvokļu īpašnieki ir noslēguši šā likuma 41.pantā paredzēto pirkuma līgumu ar privatizācijas komisiju;
- savstarpēju līgumu noslēguši dzīvokļu īpašnieki pārstāv vairāk kā pusi no dzīvojamā mājā esošo privatizācijas objektu skaita.

Likuma „Par valsts un pašvaldību dzīvojamo māju privatizāciju” 51.panta sestā daļa noteic, ka dzīvojamās mājas pārvaldīšanas tiesības ar dzīvokļu savstarpēju līgumu pilnvarotai personai nodod pašvaldība vai valsts dzīvojamās mājas valdītājs, kad izpildīti visi šā panta piektajā daļā minētie nosacījumi. Dzīvojamās mājas pārvaldīšanas tiesības nodod, parakstot dzīvojamās mājas nodošanas un pieņemšanas aktu.

Visi nepieciešamie dokumenti Bauskas novada pašvaldībā ir iesniegti, tajā skaitā dzīvojamās mājas Dārza iela 19, Bauskā, Bauskas nov. dzīvokļu īpašnieku kopsapulces protokols,

dzīvokļu īpašnieku un pilnvarotās personas parakstīts dzīvojamās mājas pārvaldīšanas pilnvarojuma līgums.

Pamatojoties uz likuma „Par pašvaldībām” 21.panta pirmās daļas 27.punktu, likuma „Par valsts un pašvaldību dzīvojamo māju privatizāciju” 51.panta piekto un sesto daļu un Dzīvojamo māju pārvaldīšanas likuma 12.pantu,

Bauskas novada dome nolemj:

1. Nodot dzīvojamās mājas Dārza ielā 19, Bauskā, Bauskas nov. (kadastra apzīmējums 4001 005 0205 001) un tai funkcionāli saistītās zemes vienības 1009 m² platībā (kadastra apzīmējums 4001 005 0205) pārvaldīšanas tiesības dzīvokļu īpašnieku pilnvarotajai personai - Bauskas novada pašvaldības kapitālsabiedrībai SIA „VIDES SERVISS”.
2. Kontroli par lēmuma izpildi uzdot Bauskas novada pašvaldības izpilddirektoram.

Domes priekšsēdētājs

Aivars Okmanis

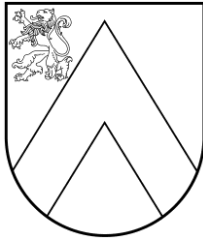

BAUSKAS NOVADA DOME

Uzvaras iela 1, Bauska, Bauskas nov., LV-3901
tālr. 63922238, e-pasts: dome@bauska.lv, www.bauska.lv

DOMES SĒDES LĒMUMS Bauskā

2021.gada 26.augustā

Nr. 107 (prot. Nr. 4, 35.p.)

Par Bauskas novada pašvaldības nekustamā īpašuma - dzīvokļa Nr.3, “Ceplis 3”, Ceplis, Mežotnes pagastā atsavināšanu

Bauskas novada pašvaldībā 2021.gada 3.augustā saņemts Bauskas novada pašvaldības iestādes “Mežotnes pagasta pārvalde” iesniegums ar ierosinājumu atsavināt nekustamo īpašumu – dzīvokli Nr.3 “Ceplis 3”, Ceplis, Mežotnes pagastā ar kopējo platību 47,2 m² Dzīvoklis nav nepieciešams pašvaldībai savu funkciju realizēšanai. Dzīvokļa tehniskais stāvoklis ir neapmierinošs, bez apjomīga remonta nav dzīvošanai derīgs.

Saskaņā ar Publiskas personas mantas atsavināšanas likuma 4.panta pirmo daļu, kas paredz, ka valsts mantas atsavināšanu var ierosināt, ja tā nav nepieciešama attiecīgajai iestādei vai citām valsts iestādēm to funkciju nodrošināšanai. Atvasinātas publiskas personas mantas atsavināšanu var ierosināt, ja tā nav nepieciešama attiecīgai atvasinātai publiskai personai vai tās iestādēm to funkciju nodrošināšanai un minētā panta otro daļu, kas nosaka, ka publiskas personas mantas atsavināšanu var ierosināt attiecīgās iestādes vadītājs, kā arī cita institūcija (amatpersona), kuras valdījumā vai turējumā atrodas publiskas personas manta.

Pamatojoties uz likuma “Par pašvaldībām” 14.panta pirmās daļas 2.punktu, 21.panta pirmās daļas 17.punktu, Dzīvokļa īpašuma likuma 6.pantu un Publiskas personas mantas atsavināšanas likuma 4.panta pirmo un otro daļu, 5.panta pirmo un piekto daļu,

Bauskas novada dome nolemj:

1. Reģistrēt Zemesgrāmatā uz Bauskas novada pašvaldības vārda bilancē esošo dzīvokli Nr. 3 „Ceplis 3”, Ceplis, Mežotnes pag., Bauskas nov., ar kopējo platību 47,2 m², dzīvojamās mājas, (kadastra apzīmējums 4072 006 0069 001) un zemesgabala 1220 m² (kadastra apzīmējums 4072 006 0069) 472/3512 domājamās daļas.
2. Nodot atsavināšanai Bauskas novada pašvaldībai piederošo dzīvokli Nr.3 „Ceplis 3”, Ceplis, Mežotnes pag., Bauskas nov. ar kopējo platību 47,2 m², dzīvojamās mājas (kadastra apzīmējums 4072 006 0069 001) un zemesgabala 1220 m² (kadastra apzīmējums 4072 006 0069) 472/3512 domājamās daļas.
3. Noteikt nekustamā īpašuma atsavināšanas veidu- pārdošana izsolē.
4. Uzdot Bauskas novada pašvaldības Nekustamo īpašumu atsavināšanas un iznomāšanas komisijai organizēt atsavināšanas procedūru saskaņā ar Publiskas personas mantas atsavināšanas likumu.

Domes priekšsēdētājs

Aivars Okmanis

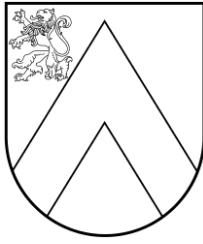

BAUSKAS NOVADA DOME

Uzvaras iela 1, Bauska, Bauskas nov., LV-3901
tālr. 63922238, e-pasts: dome@bauska.lv, www.bauska.lv

DOMES SĒDES LĒMUMS Bauskā

2021.gada 26.augustā

Nr. 108 (prot. Nr.4, 36.p.)

Par Bauskas novada pašvaldības nekustamā īpašuma - dzīvokļa Nr.4, “Taubenieki 1”, Īslīces pagastā atsavināšanu

Bauskas novada pašvaldības bilancē ir neprivatizēts dzīvoklis Nr.4, dzīvojama ēkā “Taubenieki 1”, Īslīces pag. ar kopējo platību 49,5 m² un ar to funkcionāli saistīta būve- kūts. Dzīvoklis nav dzīvošanai derīgs, tā remontam nepieciešami ievērojami pašvaldības finanšu līdzekļi.

Saskaņā ar Publiskas personas mantas atsavināšanas likuma 4.panta pirmo daļu, kas paredz, ka valsts mantas atsavināšanu var ierosināt, ja tā nav nepieciešama attiecīgajai iestādei vai citām valsts iestādēm to funkciju nodrošināšanai. Atvasinātas publiskas personas mantas atsavināšanu var ierosināt, ja tā nav nepieciešama attiecīgai atvasinātai publiskai personai vai tās iestādēm to funkciju nodrošināšanai; minētā panta otro daļu, ka publiskas personas mantas atsavināšanu var ierosināt attiecīgās iestādes vadītājs, kā arī cita institūcija (amatpersona), kuras valdījumā vai turējumā atrodas publiskas personas manta.

Pamatojoties uz likuma “Par pašvaldībām” 14.panta pirmās daļas 2.punktu, 21.panta pirmās daļas 17.punktu, Dzīvokļa īpašuma likuma 6.pantu un Publiskas personas mantas atsavināšanas likuma 4.panta pirmo un otro daļu, 5.panta pirmo un piekto daļu,

Bauskas novada dome nolemj:

1. Reģistrēt Zemesgrāmatā uz Bauskas novada pašvaldības vārda bilancē esošo dzīvokli Nr. 4 „Taubenieki 1”, Īslīces pag., Bauskas nov. ar kopējo platību 49,5 m², dzīvojamās mājas, (kadastra apzīmējums 4068 005 0017 001) 495/3819 domājamās daļas un funkcionāli saistītās palīgēkas- kūts (kadastra apzīmējums 4068 005 0017 005) 206/1714 domājamās daļas.
2. Nodot atsavināšanai Bauskas novada pašvaldībai piederošo dzīvokli Nr. 4 „Taubenieki 1”, Īslīces pag., Bauskas nov., ar kopējo platību 49,5 m², dzīvojamās mājas, (kadastra apzīmējums 4068 005 0017 001) 495/3819 domājamās daļas un funkcionāli saistītās palīgēkas-kūts (kadastra apzīmējums 4068 005 0017 005) 206/1714 domājamās daļas.
3. Noteikt nekustamā īpašuma atsavināšanas veidu- pārdošana izsolē.
4. Uzdot Bauskas novada pašvaldības Nekustamo īpašumu atsavināšanas un iznomāšanas komisijai organizēt atsavināšanas procedūru saskaņā ar Publiskas personas mantas atsavināšanas likumu.

Domes priekšsēdētājs

Aivars Okmanis



BAUSKAS NOVADA DOME

Uzvaras iela 1, Bauska, Bauskas nov., LV-3901
tālr. 63922238, e-pasts: dome@bauska.lv, www.bauska.lv

DOMES SĒDES LĒMUMS Bauskā

2021.gada 26.augustā

Nr. 109 (prot. Nr.4, 37.p.)

Par Bauskas novada pašvaldības nekustamā īpašuma-dzīvokļa Nr. [...] “[...]”, Brunavišķi, Gailīšu pagastā atsavināšanu

Bauskas novada pašvaldībā 2021.gada 15.jūlijā saņemts V. S. iesniegums (reģistrēts ar reģ.Nr. BNA/2021/2-16/997/F) ar ierosinājumu nodot atsavināšanai pašvaldībai piederošo dzīvokli Nr. [...] “[...]”, Brunavišķi, Gailīšu pag., Bauskas nov.

Izskatot V. S. iesniegumu un pievienotos dokumentus, Bauskas novada dome konstatēja:

Bauskas novada pašvaldības bilancē ir neprivatizēts dzīvoklis Nr. [...] dzīvojamā mājā “[...]”, Brunavišķi, Gailīšu pag., Bauskas nov. ar platību 50,2 m². Dzīvoklis ir izīrēts V.S. ar ģimeni, ar viņu 2010.gada 12.maijā noslēgts dzīvojamās telpas īres līgums. Dzīvokļa “[...]”, Brunavišķi, Gailīšu pag., Bauskas nov. īrniekam nav īres un komunālo maksājumu parādu.

Publiskas personas mantas atsavināšanas likuma 4.panta ceturtais daļas 5.punkts nosaka, ka publiskas personas nekustamā īpašuma atsavināšanu var ierosināt īrnieks vai viņa ģimenes loceklis, ja viņš vēlas nopirkt dzīvokļa īpašumu šā likuma 45.pantā noteiktajā kārtībā. Minētā likuma 37.panta pirmā daļas 4.punkts noasaka, ka pārdot publiskas personas mantu par brīvu cenu var, ja nekustamo īpašumu iegūst šā likuma 4.panta ceturtajā daļā minētā persona. Šajā gadījumā pārdošanas cena ir vienāda ar nosacīto cenu.

Pamatojoties uz likuma “Par pašvaldībām” 14.panta pirmās daļas 2.punktu, 21.panta 17.punktu, Dzīvokļa īpašuma likuma 6.pantu un Publiskas personas mantas atsavināšanas likuma 4.panta pirmo daļu, 5.panta pirmo un piekto daļu, 37.panta pirmās daļas 4.punktu,

Bauskas novada dome nolemj:

1. Reģistrēt Zemesgrāmatā uz Bauskas novada pašvaldības vārda dzīvokli Nr. [...] “[...]”, Brunavišķi, Gailīšu pag., Bauskas nov. ar kopējo platību 50,2 m², dzīvojamās mājas (kadastra apzīmējums 4060 008 0041 001) un zemesgabala (kadastra apzīmējums 4060 008 0041) 502/2005 domājamās daļas.
2. Nodot atsavināšanai, pārdodot par brīvu cenu, Bauskas novada pašvaldībai piederošo dzīvokli Nr. [...], “[...]”, Brunavišķi, Gailīšu pag., Bauskas nov., ar kopējo platību 50,2 m², dzīvojamās mājas (kadastra apzīmējums 4060 008 0041 001) un zemesgabala (kadastra apzīmējums 4060 008 0041) 502/2005 domājamās daļas.
3. Uzdot Bauskas novada pašvaldības Nekustamo īpašumu atsavināšanas un iznomāšanas komisijai organizēt atsavināšanas procedūru saskaņā ar Publiskas personas mantas atsavināšanas likumu.

Domes priekšsēdētājs

Aivars Okmanis

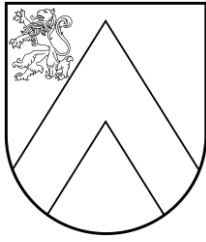

BAUSKAS NOVADA DOME

Uzvaras iela 1, Bauska, Bauskas nov., LV-3901
tālr. 63922238, e-pasts: dome@bauska.lv, www.bauska.lv

DOMES SĒDES LĒMUMS Bauskā

2021.gada 26.augustā

Nr. 110 (prot. Nr.4, 38.p.)

Par Bauskas novada pašvaldības nekustamā īpašuma „Cerību lauciņš”, Codes pagastā atsavināšanu

Bauskas novada pašvaldībā 2021.gada 20.jūlijā saņemts Dzintara Bērziņa iesniegums (reģistrēts ar reģistrācijas Nr. BNA/2021/2-16/1015/F), kurā izteikts lūgums nodot atsavināšanai pašvaldības nekustamo īpašumu „Cerību lauciņš”, Codes pagastā.

Izskatot Dzintara Bērziņa iesniegumu, Bauskas novada dome konstatēja:

nekustamais īpašums „Cerību lauciņš”, Codes pagasts, Bauskas novads, kadastra Nr. 4052 004 0681, sastāv no zemes vienības 0,1927 ha platībā ar kadastra apzīmējumu 4052 004 0519 un pieder Bauskas novada pašvaldībai saskaņā ar Zemgales rajona tiesas zemesgrāmatu nodaļas Codes pagasta zemesgrāmatas nodaļumu Nr.100000615771.

Publiskas personas mantas atsavināšanas likuma 4.panta ceturtais daļas 1.punkts nosaka, ka publiskas personas mantas atsavināšanu atsevišķos gadījumos var ierosināt zemes īpašnieks, ja viņš vēlas nopirkt zemes starpgabalu, kas piegulst viņa zemei.

Bauskas novada dome ar 2012.gada 31.maijā lēmumu „Par zemes vienības ar kadastra apzīmējumu 4052 004 0519 Codes pagastā piekritību, nosaukuma piešķiršanu un nekustamā īpašuma lietošanas mērķa noteikšanu” noteica, ka nekustamā īpašuma “Cerību lauciņš” zemes vienība 0,2 ha platībā ar kadastra apzīmējumu 4052 004 0519 ir starpgabals.

Dzintara Bērziņa nekustamā īpašuma „Cerības”, kadastra Nr.4052 004 0309, zemes vienība ar kadastra apzīmējumu 4052 004 0309 piegulst pašvaldības īpašumam „Cerību lauciņš”.

Ievērojot iepriekš minēto un pamatojoties uz likuma „Par pašvaldībām” 14.panta pirmās daļas 2.punktu, 21.panta pirmās daļas 17.punktu un Publiskas personas mantas atsavināšanas likuma 4.panta ceturtais daļas 1.punktu, 5.panta pirmo un piekto daļu un 37.panta pirmās daļas 4.punktu,

Bauskas novada dome nolemj:

1. Nodot atsavināšanai, pārdodot par brīvu cenu, Bauskas novada pašvaldībai piederošo nekustamo īpašumu „Cerību lauciņš”, Codes pagasts, Bauskas novads, kadastra Nr. 4052 004 0681, kas sastāv no zemes vienības 0,1927 ha platībā ar kadastra apzīmējumu 4052 004 0519.

2. Uzdot Bauskas novada pašvaldības Nekustamo īpašumu atsavināšanas un iznomāšanas komisijai organizēt atsavināšanas procedūru saskaņā ar Publiskas personas mantas atsavināšanas likumu.

Domes priekšsēdētājs

Aivars Okmanis



BAUSKAS NOVADA DOME

Uzvaras iela 1, Bauska, Bauskas nov., LV-3901
tālr. 63922238, e-pasts: dome@bauska.lv, www.bauska.lv

DOMES SĒDES LĒMUMS Bauskā

2021.gada 26.augustā

Nr. 111 (prot. Nr.4, 39.p.)

Par pašvaldības nekustamā īpašuma "Štumbergi", Rundāles pagasts, Bauskas novads atsavināšanu

Nekustamā īpašuma "Štumbergi", Rundāles pagasts, kadastra numurs 4076 009 0042, zemes vienība ar kadastra apzīmējumu 4076 009 0042, 5,34 ha platībā reģistrēta Zemgales rajona tiesas Zemesgrāmatu nodaļas Rundāles pagasta zemesgrāmatu nodaļījumā Nr.100000615055, žurnāla Nr.300005378272, 2021.gada 21.jūnijā uz Rundāles novada pašvaldības vārda.

Administratīvi teritoriālās reformas rezultātā Rundāles novads tika pievienots Bauskas novadam. Saskaņā ar Administratīvo teritoriju un apdzīvoto vietu likumu no 2021.gada 1.jūlija Bauskas novada pašvaldība ir Rundāles novada pašvaldības mantas, tiesību un saistību pārņēmēja.

2017.gada 3.oktobrī starp Rundāles novada domi un Kazi Terļuku ir noslēgts lauku apvidus zemes nomas līgumu Nr. 17-7./17/172 par nekustamā īpašuma "Štumbergi", Rundāles pagasts, kadastra numurs 4076 009 0042, zemes vienības ar kadastra apzīmējumu 4076 009 0042 5,24 ha platībā iznomāšanu.

Kazis Terļuks 2020.gada 7.decembrī iesniedzis iesniegumu ar lūgumu atļaut izpirkt nekustamā īpašuma "Štumbergi", Rundāles pagasts, kadastra numurs 4076 009 0042, zemes vienību 5,24 ha platībā ar kadastra apzīmējumu 4076 009 0042, par kuru noslēgts zemes nomas līgums.

Rundāles novada dome nostiprināja nekustamā īpašuma "Štumbergi", Rundāles pagasts, kadastra numurs 4076 009 0042, zemes vienību ar kadastra apzīmējumu 4076 009 0042, 5,34 ha platībā Zemesgrāmatā uz pašvaldības vārda, kā arī pasūtīja un saņēma nekustamā īpašuma robežplānus un novērtējumu.

2021.gada 28.jūlijā ar Nekustamo īpašumu novērtēšanas un izsoļu komisijas lēmumu tika noteikta nekustamā īpašuma "Štumbergi", Rundāles pagasts, kadastra numurs 4076 009 0042, zemes vienības ar kadastra apzīmējumu 4076 009 0042, 5,34 ha platībā nosacītā cena 38 347 EUR (trīsdesmit astoņi tūkstoši trīs simti četrdesmit septiņi *euro*) atsavināšanas vajadzībām.

Publiskas personas mantas atsavināšanas likuma (turpmāk - likums) 3.pantā ir noteikts, ka publiskas personas nekustamo un kustamo mantu var atsavināt: pārdodot izsolē, pārdodot par brīvu cenu, apmainot pret citu mantu, ieguldot kapitālsabiedrības pamatkapitālā; nododot piegādātājam un izdarot ieskaitu; nododot bez atlīdzības. Minētā panta otrā daļa nosaka, ka pašvaldības mantas atsavināšanas pamatveids ir mantas pārdošana izsolē. Citus mantas atsavināšanas veidus var izmantot tikai šajā likumā paredzētajos gadījumos.

Savukārt likuma 37.panta pirmās daļas 4.punkts nosaka, ka pārdot valsts vai pašvaldības mantu par brīvu cenu var, ja nekustamo īpašumu iegūst šā likuma 4.panta ceturtais daļas 3.punktā minētā persona, kura zemesgrāmatā ierakstīta kā ēkas (būves)īpašnieks vai visi kopīpašnieki, ja šī persona vēlas nopirkt zemi, uz kura atrodas ēka (būve) 4.panta ceturtajā daļā 8.punktā minētā persona, kurai Valsts un pašvaldību īpašuma privatizācijas un privatizācijas sertifikātu izmantošanas pabeigšanas likumā noteiktajā kārtībā ir izbeigtas zemes lietošanas tiesības un ar kuru pašvaldība ir noslēgusi zemes nomas līgumu, ja šī persona vēlas nopirkt zemi, kas bijusi tās

lietošanā un par ko ir noslēgts zemes nomas līgums. Šajā gadījumā pārdošanas cena ir vienāda ar nosacīto cenu.

Likuma 1.panta 6.punkts nosaka, kas ir nosacītā cena - nosacītā cena ir nekustamā īpašuma vērtība, kas noteikta atbilstoši Standartizācijas likumā paredzētajā kārtībā apstiprinātajiem Latvijas īpašuma vērtēšanas standartiem.

Savukārt likuma 8.panta otrā daļa nosaka, ka atsavināšanai paredzētā atvasinātās publiskas personas nekustamā īpašuma novērtēšanu organizē attiecīgās atvasinātās publiskās personas lēmēj institūcijas noteiktajā kārtībā. Minētā panta trešā daļa nosaka, ka nekustamā īpašuma novērtēšanas komisijas sastāvu un mantas nosacīto cenu apstiprina institūcija, kura organizē nekustamā īpašuma novērtēšanu, pie kam, tā paša panta sestā daļa nosaka, ka mantas novērtēšanas komisija novērtēšanai pieaicina vienu vai vairākus sertificētus vērtētājus, un septītā daļa nosaka, ka nosacīto cenu atbilstoši mantas vērtībai nosaka novērtēšanas komisija. Tā kā šī lēmuma pieņemšanas brīdī komisija nav apstiprināta, mantas novērtēšanas komisijas funkcijas veic dome.

Veicot atsavināšanai nodotās mantas novērtēšanu, ir jāņem vērā Publiskas personas finanšu līdzekļu un mantas izšķērdēšanas novēršanas likuma 3.panta pirmās daļas 2.punkts, kas cita starpā noteic, ka pašvaldībām jārikojas ar finanšu līdzekļiem un mantu lietderīgi, tas ir, manta atsavināma un nododama īpašumā vai lietošanā citai personai par iespējami augstāku cenu. Šī paša likuma 7.panta pirmajā daļā norādīts, ka valsts un pašvaldību mantu aizliegts atsavināt par acīmredzami pazeminātu cenu.

Ministru kabineta 2011.gada 1.februāra noteikumu Nr.109 „Kārtība, kādā atsavināma publiskas personas manta” 38.punkts nosaka, ka atvasināto publisko personu vai to iestāžu mantas atsavināšanas izdevumu apmēru un kārtību, kādā atvasināto publisko personu vai to iestāžu mantas atsavināšanā iegūtie līdzekļi ieskaitāmi attiecīgās atvasinātās publiskās personas budžetā, nosaka attiecīgās atvasinātās publiskās personas lēmēj institūcija.

Lai noteiktu zemes vienības nosacīto cenu, ņemta vērā šāda informācija:

- 1) sertificēta nekustamā īpašuma vērtētāja – SIA "Dzieti", reģ. Nr. 40003518352, juridiskā adrese: Raiņa iela 35 A, Rēzekne, LV-4601, 2021.gada 19.jūlijā sagatavotā nekustamā īpašuma "Štumbergi", Rundāles pagasts, kadastra numurs 4076 009 0042, zemes vienības ar kadastra apzīmējumu 4076 009 0042, 5,34 ha platībā visiespējamākā objekta vērtība ir 37 800 EUR (trīsdesmit septiņi tūkstoši astoņi simti *euro*);
- 2) nekustamā īpašuma "Štumbergi", Rundāles pagasts, kadastra numurs 4076 009 0042, kadastrālā vērtība ir 12 041 EUR;
- 3) ar nekustamā īpašuma atsavināšanas procedūru saistītie kopējie izdevumi 546,46 EUR (pieci simti četrdesmit seši *euro* un 46 centi) apmērā, kas sastāv no maksas par administratīvajiem izdevumiem, atsavināmā objekta uzmērīšanu, reģistrāciju zemesgrāmatā un sertificēta nekustamā īpašuma vērtētāja – sniegto pakalpojumu nekustamā īpašuma tirgus vērtības noteikšanā.

Ievērojot iepriekš minēto, atsavināmā nekustamā īpašuma nosacītā cena tiek noteikta 38 347 EUR (trīsdesmit astoņi tūkstoši trīs simti četrdesmit septiņi *euro*).

Pamatojoties uz Publiskas personas mantas atsavināšanas likuma 1.panta 7.punktu, 3.panta pirmās daļas 2.punktu, 4.panta ceturtās daļas 3.punktu, 5.panta piekto daļu, 14.panta otro daļu, 37.panta pirmās daļas 4.punktu, saskaņā ar Ministru kabineta 2006.gada 30.maija noteikumiem Nr.425 „Kārtība, kādā atsavināma valsts un pašvaldību manta”, un vadoties no likuma “Par pašvaldībām” 14.panta pirmās daļas 2.punktu, 21.panta pirmās daļas 17.punktu, Bauskas novada pašvaldības iestādes “Rundāles novada dome” Nekustamā īpašumu novērtēšanas un izsoļu komisijas 2021.gada 28.jūlija lēmumu (prot.Nr.20, 9.p.),

Bauskas novada dome nolemj:

1. Nodot atsavināšanai pašvaldības īpašuma objektu – nekustamā īpašuma "Štumbergi", Rundāles pagasts, kadastra numurs 4076 009 0042, zemes vienību ar kadastra apzīmējumu 4076 009 0042, 5,34 ha platībā.
2. Noteikt lēmuma 1.punktā atsavināmajam pašvaldības objektam atsavināšanas veidu - pārdošana par brīvu cenu.
3. Noteikt lēmuma 1.punktā atsavināmajam pašvaldības objektam nosacīto cenu 38 347 EUR (trīsdesmit astoņi tūkstoši trīs simti četrdesmit septiņi *euro*).
4. Uzdot Bauskas novada pašvaldības iestādei "Rundāles novada dome" viena mēneša laikā no lēmumu pieņemšanas dienas nosūtīt atsavināšanas paziņojumu zemes nomniekam, kuram ir pirmpirkuma tiesības.
5. Pēc apliecinājuma saņemšanas uzdot Bauskas novada pašvaldības iestādei "Rundāles novada dome" sagatavot pirkuma līgumu.

Domes priekšsēdētājs

Aivars Okmanis

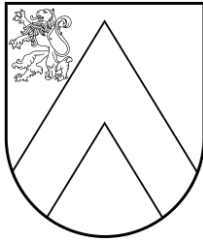

BAUSKAS NOVADA DOME

Uzvaras iela 1, Bauska, Bauskas nov., LV-3901
tālr. 63922238, e-pasts: dome@bauska.lv, www.bauska.lv

DOMES SĒDES LĒMUMS Bauskā

2021.gada 26.augustā

Nr. 112 (prot. Nr.4, 40.p.)

Par pašvaldības nekustamā īpašuma "Selgas", Viesturu pagasts, Bauskas novads atsavināšanu

Nekustamā īpašuma "Selgas", Viesturu pagasts, kadastra numurs 4096 004 0076, zemes vienības ar:

- kadastra apzīmējumu 4096 004 0076, 0,9225 ha platībā,
- kadastra apzīmējumu 4096 004 0085, 9,60 ha platībā;
- kadastra apzīmējumu 4096 004 0112, 0,3178 ha platībā;
- kadastra apzīmējumu 4096 004 0113, 0,7204 ha platībā

reģistrētas Zemgales rajona tiesas Zemesgrāmatu nodaļas Viesturu pagasta zemesgrāmatu nodalījumā Nr.100000615141, žurnāla Nr.300005378273, 2021.gada 21.jūnijā uz Rundāles novada pašvaldības vārda.

Administratīvi teritoriālās reformas rezultātā Rundāles novads tika pievienots Bauskas novadam. Saskaņā ar administratīvo teritoriju un apdzīvoto vietu likumu no 2021.gada 1.jūlija Bauskas novada pašvaldība ir Rundāles novada pašvaldības mantas, tiesību un saistību pārņēmēja.

2020.gada 3.septembrī Aija Brežinska (turpmāk - iesniedzēja) ir iesniegusi iesniegumu ar lūgumu atļaut izpirkt nekustamā īpašuma "Selgas", Viesturu pagasts, kadastra numurs 4096 004 0076, zemes vienības, par kurām noslēgts zemes nomas līgums.

Saskaņā ar 2020.gada 29.oktobra lēmumu Zemgales rajona tiesas Zemesgrāmatu nodaļas Viesturu pagasta zemesgrāmatu nodalījumā Nr.100000606317, kā nekustamā īpašuma ēku un būvju īpašnieks ir reģistrēta iesniedzēja.

2019.gada 23.septembrī Rundāles novada dome ar iesniedzēju ir noslēgusi lauku apvidus zemes nomas līgumu Nr. 17-7./2019/91.

Rundāles novada dome nostiprināja nekustamā īpašuma "Selgas", Viesturu pagasts, kadastra numurs 4096 004 0076, zemes vienību ar kadastra apzīmējumu 4096 004 0076, 0,9225 ha platībā, kadastra apzīmējumu 4096 004 0085, 9,60 ha platībā, kadastra apzīmējumu 4096 004 0112, 0,3178 ha platībā un kadastra apzīmējumu 4096 004 0113, 0,7204 ha platībā Zemesgrāmatā uz pašvaldības vārda, kā arī pasūtīja un saņēma nekustamā īpašuma robežplānus un novērtējumu.

2021.gada 28.jūlijā ar Nekustamo īpašumu novērtēšanas un izsoļu komisijas lēmumu tika noteikta nekustamā īpašuma "Selgas", Viesturu pagasts, kadastra numurs 4096 004 0076, nosacītā cena 94 138 EUR (deviņdesmit četri tūkstoši viens simts trīsdesmit astoņi *euro*) zemes vienību atsavināšanas vajadzībām.

Publiskas personas mantas atsavināšanas likuma (turpmāk - likums) 3.pantā ir noteikts, ka publiskas personas nekustamo un kustamo mantu var atsavināt: pārdodot izsolē, pārdodot par brīvu cenu, apmainot pret citu mantu, ieguldot kapitālsabiedrības pamatkapitālā; nododot piegādātājam un izdarot ieskaitu; nododot bez atlīdzības. Minētā panta otrā daļa nosaka, ka pašvaldības mantas atsavināšanas pamatveids ir mantas pārdošana izsolē. Citus mantas atsavināšanas veidus var izmantot tikai šajā likumā paredzētajos gadījumos.

Savukārt likuma 37.panta pirmās daļas 4.punkts nosaka, ka pārdot valsts vai pašvaldības mantu par brīvu cenu var, ja nekustamo īpašumu iegūst šā likuma 4.panta ceturtnās daļas 3.punktā minētā persona, kura zemesgrāmatā ierakstīta kā ēkas (būves) īpašnieks vai visi kopīpašnieki, ja šī persona vēlas nopirkt zemi, uz kura atrodas ēka (būve) 4.panta ceturtnajā daļā 8.punktā minētā persona, kurai Valsts un pašvaldību īpašuma privatizācijas un privatizācijas sertifikātu izmantošanas pabeigšanas likumā noteiktajā kārtībā ir izbeigtas zemes lietošanas tiesības un ar kuru pašvaldība ir noslēgusi zemes nomas līgumu, ja šī persona vēlas nopirkt zemi, kas bijusi tās lietošanā un par ko ir noslēgts zemes nomas līgums. Šajā gadījumā pārdošanas cena ir vienāda ar nosacīto cenu.

Likuma 1.panta 6.punkts nosaka, kas ir nosacītā cena - nosacītā cena ir nekustamā īpašuma vērtība, kas noteikta atbilstoši Standartizācijas likumā paredzētajā kārtībā apstiprinātajiem Latvijas īpašuma vērtēšanas standartiem.

Savukārt likuma 8.panta otrā daļa nosaka, ka atsavināšanai paredzētā atvasinātās publiskas personas nekustamā īpašuma novērtēšanu organizē attiecīgās atvasinātās publiskās personas lēmējinstiucijas noteiktajā kārtībā. Minētā panta trešā daļa nosaka, ka nekustamā īpašuma novērtēšanas komisijas sastāvu un mantas nosacīto cenu apstiprina instiucija, kura organizē nekustamā īpašuma novērtēšanu, pie kam, tā paša panta sestā daļa nosaka, ka mantas novērtēšanas komisija novērtēšanai pieaicina vienu vai vairākus sertificētus vērtētājus, un septītā daļa nosaka, ka nosacīto cenu atbilstoši mantas vērtībai nosaka novērtēšanas komisija. Tā kā šī lēmuma pieņemšanas brīdī komisija nav apstiprināta, mantas novērtēšanas komisijas funkcijas veic dome.

Veicot atsavināšanai nodotās mantas novērtēšanu, ir jāņem vērā Publiskas personas finanšu līdzekļu un mantas izšķērdēšanas novēršanas likuma 3.panta pirmās daļas 2.punkts, kas cita starpā noteic, ka pašvaldībām jārikojas ar finanšu līdzekļiem un mantu lietderīgi, tas ir, manta atsavināma un nododama īpašumā vai lietošanā citai personai par iespējami augstāku cenu. Šī paša likuma 7.panta pirmajā daļā norādīts, ka valsts un pašvaldību mantu aizliegts atsavināt par acīmredzami pazeminātu cenu.

Ministru kabineta 2011.gada 1.februāra noteikumu Nr.109 „Kārtība, kādā atsavināma publiskas personas manta” 38.punkts nosaka, ka atvasināto publisko personu vai to iestāžu mantas atsavināšanas izdevumu apmēru un kārtību, kādā atvasināto publisko personu vai to iestāžu mantas atsavināšanā iegūtie līdzekļi ieskaitāmi attiecīgās atvasinātās publiskās personas budžetā, nosaka attiecīgās atvasinātās publiskās personas lēmējinstiucija.

Lai noteiktu zemes vienības nosacīto cenu, ņemta vērā šāda informācija:

- 1) sertificēta nekustamā īpašuma vērtētāja – SIA "Dzieti", reģ. Nr. 40003518352, juridiskā adrese: Raiņa iela 35 A, Rēzekne, LV-4601, 2021.gada 19.jūlijā sagatavotā nekustamā īpašuma "Selgas", Viesturu pagasts, kadastra numurs 4096 004 0076, zemes vienību ar
 - kadastra apzīmējumu 4096 004 0076, 0,9225 ha platībā vērtība - 4100 *euro*;
 - kadastra apzīmējumu 4096 004 0085, 9,60 ha platībā vērtība - 85 200 *euro*;
 - kadastra apzīmējumu 4096 004 0112, 0,3178 ha platībā vērtība - 1600 *euro*;
 - kadastra apzīmējumu 4096 004 0113, 0,7204 ha platībā vērtība - 1700 *euro*.

Kopā visvairāk iespējamā objekta vērtība: 92 600 EUR (deviņdesmit divi tūkstoši seši simti *euro*)

- 2) nekustamā īpašuma "Selgas", Viesturu pagasts, kadastra numurs 4096 004 0076, kadastrālā vērtība ir 21 239 EUR;
- 3) ar nekustamā īpašuma atsavināšanas procedūru saistītie kopējie izdevumi 1538,46 EUR (viens tūkstotis pieci simti trīsdesmit astoņi *euro* un 46 centi) apmērā, kas sastāv no maksas par administratīvajiem izdevumiem, atsavināmā objekta uzmērīšanu, reģistrāciju zemesgrāmatā un sertificēta nekustamā īpašuma vērtētāja – sniegto pakalpojumu nekustamā īpašuma tirgus vērtības noteikšanā.

Ievērojot iepriekš minēto, atsavināmā nekustamā īpašuma nosacītā cena tiek noteikta 94 138 EUR (deviņdesmit četri tūkstoši viens simts trīsdesmit astoņi *euro*).

Pamatojoties uz Publiskas personas mantas atsavināšanas likuma 1.panta 7.punktu, 3.panta pirmās daļas 2.punktu, 4.panta ceturtnās daļas 3.punktu, 5.panta piekto daļu, 14.panta otro daļu,

37.panta pirmās daļas 4.punktu, saskaņā ar Ministru kabineta 2006.gada 30.maija noteikumiem Nr.425 „Kārtība, kāda atsavināma valsts un pašvaldību manta”, un vadoties no likuma “Par pašvaldībām” 14.panta pirmās daļas 2.punktu, 21.panta pirmās daļas 17.punktu, Rundāles novada domes Nekustamā īpašumu novērtēšanas un izsoļu komisijas 2019.gada 5.novembra lēmumu (prot.Nr.19, 3.p.),

Bauskas novada dome nolemj:

1. Nodot atsavināšanai pašvaldības īpašuma objektu – nekustamā īpašuma "Selgas", Viesturu pagasts, kadastra numurs 4096 004 0076, zemes vienības:
 - 1.1. ar kadastra apzīmējumu 4096 004 0076, 0,9225 ha platībā;
 - 1.2. ar kadastra apzīmējumu 4096 004 0085, 9,60 ha platībā;
 - 1.3. ar kadastra apzīmējumu 4096 004 0112, 0,3178 ha platībā;
 - 1.4. ar kadastra apzīmējumu 4096 004 0113, 0,7204 ha platībā.
2. Noteikt lēmuma 1.punktā atsavināmajam pašvaldības objektam atsavināšanas veidu – pārdošana par brīvu cenu.
3. Noteikt lēmuma 1.punktā atsavināmajam pašvaldības objektam nosacīto cenu 94 138 EUR (deviņdesmit četri tūkstoši viens simts trīsdesmit astoņi *euro*).
4. Uzdot Bauskas novada pašvaldības iestādei “Rundāles novada dome” viena mēneša laikā no lēmumu pieņemšanas dienas nosūtīt atsavināšanas paziņojumu ēkas īpašniekam, kuram ir pirmpirkuma tiesības.
5. Pēc apliecinājuma saņemšanas uzdot Bauskas novada pašvaldības iestādei “Rundāles novada dome” sagatavot pirkuma līgumu.

Domes priekšsēdētājs

Aivars Okmanis

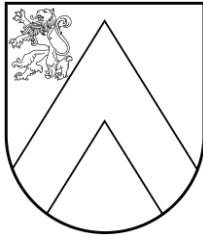

BAUSKAS NOVADA DOME

Uzvaras iela 1, Bauska, Bauskas nov., LV-3901
tālrunis: 63922238, e-pasts: dome@bauska.lv, www.bauska.lv

DOMES SĒDES LĒMUMS Bauskā

2021.gada 26.augustā

Nr. 113 (prot. Nr. 4, 41.p.)

Par nedzīvojamās telpas Nr.2 īpašumā “Skola”, Kurmenē nomas tiesību izsoli

Vecumnieku novada domē 2021. gada 9. jūlijā ir saņemts S. V. iesniegums (reģ. Nr. 3-12/2021/1279) par pašvaldības nedzīvojamās telpas Nr.6 (14,6 m² platībā) īpašumā “Skola”, Kurmenē, Kurmenes pagastā, Bauskas novadā nodošanu nomā psihoterapijas konsultācijām ilgtermiņā.

Likuma „Par pašvaldībām” 77. pants noteic, ka pašvaldības īpašums ir nodalīts no valsts īpašuma un citu tiesību subjektu īpašuma. Pašvaldības pārvalda, lieto savu īpašumu un rīkojas ar to likumā noteiktajā kārtībā. Pašvaldības īpašums izmantojams attiecīgās administratīvās teritorijas iedzīvotāju vajadzību apmierināšanai, gan nododot to publiskā lietošanā (ceļi, ielas, laukumi, parki), gan veidojot iestādes un pašvaldības kapitālsabiedrības, kas nodrošina iedzīvotāju tiesības un sniedz tiem nepieciešamos pakalpojumus (pārvaldes iestādes, sociālās un veselības aprūpes, izglītības, kultūras, sporta un citas iestādes). To īpašuma daļu, kas nav nepieciešama iepriekš minētajiem nolūkiem, pašvaldība var izmantot, lai saimnieciskā kārtā gūtu ienākumus iedzīvotāju vajadzību apmierināšanai vai arī lai likumā noteiktajā kārtībā to privatizētu vai atsavinātu. Šā likuma 21. panta pirmās daļas 14. punktā a) un b) apakšpunktos noteikts, ka dome var izskatīt jebkuru jautājumu, kas ir attiecīgās pašvaldības pārziņā, turklāt tikai dome var noteikt, ja tas nav aizliegts vai noteikts ar likumiem vai Ministru kabineta noteikumiem, maksu par:

- a) pašvaldības zemes, cita nekustamā un kustamā īpašuma lietošanu (iznomāšanu);
- b) pašvaldības dzīvojamā un nedzīvojamā fonda īri (nomu).

Publiskas personas finanšu līdzekļu un mantas izšķērdēšanas novēršanas likuma 2. panta pirmā daļa nosaka, ka publiska persona rīkojas ar saviem finanšu līdzekļiem un mantu likumīgi, tas ir, jebkura rīcība ar publiskas personas finanšu līdzekļiem un mantu atbilst ārējos normatīvajos aktos paredzētajiem mērķiem, kā arī normatīvajos aktos noteiktajai kārtībai.

Pašvaldības nedzīvojamo telpu nomu reglamentē un tā notiek saskaņā ar Ministru kabineta 2018. gada 20. februāra noteikumiem Nr. 97 „Publiskas personas mantas iznomāšanas noteikumi” (turpmāk – MK Nr. 97). Ņemot vērā šo noteikumu:

12. punktu – lēmumu par nomas objekta nodošanu iznomāšanai pieņem iznomātājs;
23. punktu – nomnieku noskaidro rakstiskā vai mutiskā izsolē;
24. punktu – nomas objekta iznomātājs pieņem lēmumu par piemērojamo izsoles veidu;
25. punktu – norādīta publicējamā informācija;
34. punktu – izsoli organizē iznomātāja izveidota komisija, kurā ir ne mazāk kā trīs locekļi un kuru izveido uz noteiktu laika posmu vai kā pastāvīgi funkcionējošu institūciju;
79. punktu – ja nomas objekts ir nekustama manta, nomas objekta nosacītās nomas maksas noteikšanai iznomātājs organizē nomas objekta apsekošanu un faktiskā stāvokļa novērtēšanu un nosacīto nomas maksu nosaka, ievērojot nomas objekta tehnisko stāvokli, atrašanās vietu, izmantošanas iespējas un citus apstākļus. Ja objektīvu iemeslu dēļ nav iespējams noteikt iznomājamo publiskas personas zemes vienības daļu, piemēram, ja iznomā publiskas personas būves ārējo sienu vai citu būves konstruktīvo elementu, kas nav iekļauts būves kopējā platībā, nomas maksu par zemes vienības daļu neiekļauj. Iznomājot nomas objektu, kas sastāv no būves

un zemes vienības, papildu maksājumos iekļauj arī maksu par zemes nomu, kas noteikta atbilstoši Ministru kabineta noteikumiem par publiskas personas zemes nomu;

81.punktu – ja nomas objekts ir nekustamais īpašums, nosacīto nomas maksu nosaka, ievērojot šo noteikumu 79. un 80. punktu, bet ne zemāku par nomas maksu, kas noteikta saskaņā ar šo noteikumu 3. nodaļu (Nomas maksas noteikšanas metodika, ja nekustamo īpašumu iznomā publiskai personai vai tās iestādei, kapitālsabiedrībai vai privātpersonai publiskas funkcijas vai deleģēta valsts pārvaldes uzdevuma veikšanai), izņemot šajos noteikumos minētos gadījumus.

Saskaņā ar Ministru kabineta 2018. gada 19. jūnija noteikumu Nr. 350 „Publiskas personas zemes nomas un apbūves tiesības noteikumi” (turpmāk – MK Nr. 350) 17. punktu apbūvēta zemesgabala nomas maksa gadā ir 1,5 % no zemesgabala kadastrālās vērtības (bet ne mazāka par šo noteikumu 5. punktā minēto, t. i., zemesgabala minimālā nomas maksa gadā ir 28 *euro*).

Nedzīvojamā telpa atrodas Vecumnieku novada domes īpašumā un iekļautas šīs iestādes grāmatvedības uzskaitē.

Pamatojoties uz minētajiem apstākļiem, un saskaņā ar likuma „Par pašvaldībām” 14. panta pirmās daļas 2. punktu, 21. panta pirmās daļas 14. punkta a) apakšpunktu, 17. punktu un 78. panta trešo daļu, Publiskas personas mantas atsavināšanas likuma 3. panta pirmās daļas 1. punktu, 5. panta pirmo daļu, MK Nr. 97 12., 23., 24., 25., 34., 79., 81. punktu, MK Nr. 350 5. un 17. punktu, saskaņā ar Civillikuma 2112., 2122., 2123., 2124., 2126. pantu, kā arī ņemot vērā Bauskas novada pašvaldības Finanšu komitejas 19.08.2021. sēdes atzinumu,

Bauskas novada dome nolemj:

1. Nodot iznomāšanai nedzīvojamo telpu Nr. 2 ar kopējo platību 14,6 m² (kadastra apzīmējums 32620090154001) un piederošām 146/7027 proporcionāli attiecināmām zemesgabala domājamām daļām no zemesgabala 1,305 ha platībā (kadastra Nr. 32620090154) pašvaldības īpašumā „Skola” ar adresi: “Baltā skola”, Kurmene, Kurmenes pagasts, Bauskas novads, LV-5115 (turpmāk – telpa).
2. Izveidot telpu nomas tiesību izsoles komisiju šādā sastāvā:
 - 2.1. komisijas priekšsēdētājs:
Vecumnieku novada domes Saimniecības nodaļas vadītājs Aivars Petruševics;
 - 2.2. komisijas locekļi:
Vecumnieku novada domes Finanšu nodaļas vadītāja-budžeta ekonomiste Gita Skribāne;
Vecumnieku novada domes Attīstības plānošanas nodaļas nekustamā īpašuma speciāliste Ligita Vasermane.
3. Noteikt telpas nomas tiesību iegūšanas veidu – nomas tiesību pārdošana mutiskā izsolē.
4. Noteikt telpas izsoles nosacīto (sākuma) cenu 20 *euro* (bez PVN) mēnesī.
5. Noteikt telpas maksimālo iznomāšanas termiņu līdz 5 gadiem.
6. Noteikt telpas turpmākās izmantošanas veidu – sociālās aizsardzības, kultūras, izglītības, zinātnes, sporta, vides aizsardzības vai veselības aprūpes funkciju nodrošināšanai.
7. Telpai proporcionāli attiecināmas zemesgabala daļas nomas maksu noteikt saskaņā ar Ministru kabineta 2018. gada 19. jūnija noteikumu Nr. 350 „Publiskas personas zemes nomas un apbūves tiesības noteikumi” 17. punktu.
8. Nomnieks papildus nomas maksai iznomātājam maksā likumos noteiktos nodokļus.
9. Vecumnieku novada domei veikt darbības, kas saistītas ar telpas iznomāšanas procesa organizāciju (izsoles procedūras rīkošanu, t.sk. izsoles rezultātu apstiprināšanu) un nomas līguma slēgšanu ar izsoles uzvarētāju.
10. Iegūtos līdzekļus no telpas iznomāšanas ieskaitīt Vecumnieku novada domes norēķinu kontā.

Domes priekšsēdētājs

Aivars Okmanis

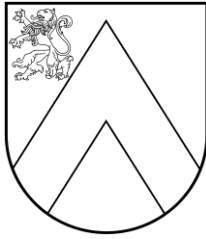

BAUSKAS NOVADA DOME

Uzvaras iela 1, Bauska, Bauskas nov., LV-3901
tālr. 63922238, e-pasts: dome@bauska.lv, www.bauska.lv

DOMES SĒDES LĒMUMS Bauskā

2021.gada 26.augustā

Nr. 114 (prot. Nr.4, 42.p.)

Par nedzīvojamo telpu Nr. 30 un Nr. 31 īpašumā “Skola”, Kurmenē iznomāšanu

Bauskas novada pašvaldības iestādē “Vecumnieku novada dome” 2021. gada 7. jūlijā ir saņemts sociālā uzņēmuma – sabiedrības ar ierobežotu atbildību “Viesmīlības projekti”, reģistrācijas Nr. 40103706629, juridiskā adrese: Kazeņu iela 4, Jūrmala, LV-2008, iesniegums (reģ. Nr. 3-12/2021/1132) par pašvaldības nedzīvojamo telpu īpašumā “Skola”, Kurmenē, Kurmenes pagastā, Bauskas novadā nodošanu sociālajai uzņēmējdarbībai.

Likuma „Par pašvaldībām” 77. pants noteic, ka pašvaldības īpašums ir nodalīts no valsts īpašuma un citu tiesību subjektu īpašuma. Pašvaldības pārvalda, lieto savu īpašumu un rīkojas ar to likumā noteiktajā kārtībā. Pašvaldības īpašums izmantojams attiecīgās administratīvās teritorijas iedzīvotāju vajadzību apmierināšanai gan nododot to publiskā lietošanā (ceļi, ielas, laukumi, parki), gan veidojot iestādes un pašvaldības kapitālsabiedrības, kas nodrošina iedzīvotāju tiesības un sniedz tiem nepieciešamos pakalpojumus (pārvaldes iestādes, sociālās un veselības aprūpes, izglītības, kultūras, sporta un citas iestādes). To īpašuma daļu, kas nav nepieciešama iepriekš minētajiem nolūkiem, pašvaldība var izmantot, lai saimnieciskā kārtā gūtu ienākumus iedzīvotāju vajadzību apmierināšanai vai arī likumā noteiktajā kārtībā to privatizētu vai atsavinātu. Šā likuma 21. panta pirmās daļas 14. punktā a) un b) apakšpunktos noteikts, ka dome var izskatīt jebkuru jautājumu, kas ir attiecīgās pašvaldības pārziņā, turklāt tikai dome var noteikt, ja tas nav aizliegts vai noteikts ar likumiem vai Ministru kabineta noteikumiem, maksu par:

- a) pašvaldības zemes, cita nekustamā un kustamā īpašuma lietošanu (iznomāšanu);
- b) pašvaldības dzīvojamā un nedzīvojamā fonda īri (nomu).

Publiskas personas finanšu līdzekļu un mantas izšķērdēšanas novēršanas likuma 2. panta pirmā daļa nosaka, ka publiska persona rīkojas ar saviem finanšu līdzekļiem un mantu likumīgi, tas ir, jebkura rīcība ar publiskas personas finanšu līdzekļiem un mantu atbilst ārējos normatīvajos aktos paredzētajiem mērķiem, kā arī normatīvajos aktos noteiktajai kārtībai.

Pašvaldības nedzīvojamo telpu nomu reglamentē un tā notiek saskaņā ar Ministru kabineta 2018. gada 20. februāra noteikumiem Nr. 97 „Publiskas personas mantas iznomāšanas noteikumi” (turpmāk – MK Nr. 97). Ņemot vērā šo noteikumu:

4.punktu – šo noteikumu 2., 3. un 4. nodaļas normas var nepiemērot, izņemot šo noteikumu 12., 14., 15., 18., 19., 20., 21., 30. un 31. punktu, ja:

4.1. nomas objektu iznomā sociālās aizsardzības, kultūras, izglītības, zinātnes, sporta, vides un dzīvnieku aizsardzības vai veselības aprūpes funkciju nodrošināšanai;

12. punktu – lēmumu par nomas objekta nodošanu iznomāšanai pieņem iznomātājs;

79. punktu – ja nomas objekts ir nekustama manta, nomas objekta nosacītās nomas maksas noteikšanai iznomātājs organizē nomas objekta apsekošanu un faktiskā stāvokļa novērtēšanu un nosacīto nomas maksu nosaka, ievērojot nomas objekta tehnisko stāvokli, atrašanās vietu, izmantošanas iespējas un citus apstākļus. Ja objektīvu iemeslu dēļ nav iespējams noteikt iznomājamo publiskas personas zemes vienības daļu, piemēram, ja iznomā publiskas personas būves ārējo sienu vai citu būves konstruktīvo elementu, kas nav iekļauts būves kopējā platībā, nomas maksu par zemes vienības daļu neiekļauj. Iznomājot nomas objektu, kas sastāv no būves

un zemes vienības, papildu maksājumos iekļauj arī maksu par zemes nomu, kas noteikta atbilstoši Ministru kabineta noteikumiem par publiskas personas zemes nomu;

81.punktu – ja nomas objekts ir nekustamais īpašums, nosacīto nomas maksu nosaka, ievērojot šo noteikumu 79. un 80. punktu, bet ne zemāku par nomas maksu, kas noteikta saskaņā ar šo noteikumu 3. nodaļu (Nomas maksas noteikšanas metodika, ja nekustamo īpašumu iznomā publiskai personai vai tās iestādei, kapitālsabiedrībai vai privātpersonai publiskas funkcijas vai deleģēta valsts pārvaldes uzdevuma veikšanai), izņemot šajos noteikumos minētos gadījumus.

Saskaņā ar Ministru kabineta 2018. gada 19. jūnija noteikumu Nr. 350 „Publiskas personas zemes nomas un apbūves tiesības noteikumi” (turpmāk – MK Nr. 350) 17. punktu apbūvēta zemesgabala nomas maksa gadā ir 1,5 % no zemesgabala kadastrālās vērtības (bet ne mazāka par šo noteikumu 5. punktā minēto, t. i., zemesgabala minimālā nomas maksa gadā ir 28 *euro*).

Nedzīvojamās telpas atrodas Vecumnieku novada domes īpašumā un iekļautas šīs iestādes grāmatvedības uzskaitē.

Pamatojoties uz minētajiem apstākļiem, un saskaņā ar likuma „Par pašvaldībām” 14. panta pirmās daļas 2. punktu, 21. panta pirmās daļas 14. punkta a) apakšpunktu, 17. punktu un 78. panta trešo daļu, MK Nr. 97 4., 12., 79., 81. punktu, MK Nr. 350 5. un 17. punktu, saskaņā ar Civillikuma 2112., 2122., 2123., 2124., 2126. pantu, kā arī ņemot vērā Bauskas novada pašvaldības Finanšu komitejas 19.08.2021. sēdes atzinumu,

Bauskas novada dome nolemj:

1. Iznomāt sabiedrībai ar ierobežotu atbildību “Viesmīlības projekti”, reģistrācijas Nr. 40103706629, nedzīvojamās telpas Nr. 30 un Nr. 31 ar kopējo platību 83,1 m² (kadastra apz. 32620090154001) un piederošām 831/7027 proporcionāli attiecināmām zemesgabala domājamām daļām no zemesgabala 1,305 ha platībā (kadastra Nr. 32620090154) pašvaldības īpašumā „Skola” ar adresi: “Baltā skola”, Kurmene, Kurmenes pagasts, Bauskas novads, LV-5115 (turpmāk – telpas).
2. Noteikt telpu nomas maksu 110 *euro* (bez pievienotās vērtības nodokļa) mēnesī.
3. Noteikt telpu maksimālo iznomāšanas termiņu līdz pieciem gadiem.
4. Noteikt telpas turpmākās izmantošanas veidu – sociālās aizsardzības, kultūras, izglītības, zinātnes, sporta, vides aizsardzības vai veselības aprūpes funkciju nodrošināšanai.
5. Telpām proporcionāli attiecināmas zemesgabala daļas nomas maksu noteikt saskaņā ar Ministru kabineta 2018. gada 19. jūnija noteikumu Nr. 350 „Publiskas personas zemes nomas un apbūves tiesības noteikumi” 17. punktu.
6. Nomnieks papildus nomas maksai iznomātajam maksā likumos noteiktos nodokļus.
7. Vecumnieku novada domei veikt nomas līguma slēgšanu un darbības, kas saistītas ar telpu iznomāšanas procesa organizāciju.
8. Iegūtos līdzekļus no telpu iznomāšanas ieskaitīt Vecumnieku novada domes norēķinu kontā.

Domes priekšsēdētājs

Aivars Okmanis



BAUSKAS NOVADA DOME

Uzvaras iela 1, Bauska, Bauskas nov., LV-3901
tālr. 63922238, e-pasts: dome@bauska.lv, www.bauska.lv

DOMES SĒDES LĒMUMS Bauskā

2021.gada 26.augustā

Nr. 115 (prot. Nr.4, 43.p.)

Par saskaņojumu nodot nekustamā īpašuma “Ceriņu iela 17A” telpu Nr.7, Vecumnieku pagastā apakšnomā

Vecumnieku novada domē 2021.gada 22.jūlijā saņemts SIA „Mūsu saimnieks” valdes locekļa Ivara Staškeviča iesniegums ar lūgumu atļaut nodot apakšnomā nedzīvojamo telpu Nr.7, 52,8 m² platībā, katlu mājā “Ceriņu iela 17A”.

SIA “Mūsu saimnieks” nomātā nedzīvojamā telpa Nr.7 pašlaik uzņēmuma darbības nodrošināšanai nav nepieciešama, tāpēc pašvaldībai kā īpašniecei un iznomātājam lūgts lemt par noteiktu piekrišanu.

Izvērtējot iesniegumā minētos apstākļus, dome konstatēja:

- 1) par nekustamo īpašumu – katlu māja “Ceriņu iela 17A” 2019.gada 4.septembrī pašvaldībai ir noslēgts nomas līgums Nr.5-38.3/2019/475 ar SIA “Mūsu saimnieks”. Līguma darbības termiņš noteikts līdz 2029.gada 31.maijam, tādējādi īpašums “Ceriņu iela 17A” pašlaik atrodas SIA “Mūsu saimnieks” tiesiskā valdījumā;
- 2) SIA “Mūsu saimnieks” savas darbības nodrošināšanai pašlaik telpu Nr.7 neizmanto;
- 3) publiskas personas mantas iznomāšanu nosaka Ministru kabineta 2018.gada 20.februāra noteikumi Nr.97 “Publiskas personas mantas iznomāšanas noteikumi”;
- 4) saskaņā ar 2019.gada 4.septembra nomas līguma Nr.5-38.3/2019/475 23.3. apakšpunktu SIA “Mūsu saimnieks” kā nomnieks drīkst nodot īpašumu vai to daļu apakšnomā, tikai iepriekš saskaņojot ar iznomātāju.

No iepriekš konstatētā secināms – lai SIA “Mūsu saimnieks” nodotu apakšnomā nomāto īpašumu vai tā daļu citam, vajadzīgs iznomātāja – Bauskas novada domes – saskaņojums. Tā kā uzņēmums savas darbības nodrošināšanai pašlaik iepriekš minēto telpu neizmanto, lietderīgi būtu to atļaut nodot apakšnomā citām personām, tādējādi rodot tām saimniecisku pielietojumu un veicinot uzņēmējdarbību novadā.

Ievērojot SIA “Mūsu saimnieks” 2021.gada 22.jūlija iesniegumu, pamatojoties uz 2019.gada 4.septembra nomas līguma Nr.5-38.3/2019/475 43.punktu, likuma „Par pašvaldībām” 15.panta 10.punktu, 21.panta pirmo daļu, 77.pantu, Civillikuma 2115. un 2116.pantu, kā arī ņemot vērā Bauskas novada domes Vides un attīstības komitejas 2021.gada 12.augusta sēdes atzinumu,

Bauskas novada dome nolemj:

1. Saskaņot sabiedrībai ar ierobežotu atbildību “Mūsu saimnieks”, reģistrācijas numurs: 43603018936, nodot apakšnomā nedzīvojamo telpu Nr.7, 52,8 m² platībā nekustamā īpašumā – katlu māja „Ceriņu iela 17A”, kadastra numurs 40940120999, adrese: Ceriņu iela 17A, Vecumnieki, Vecumnieku pagasts, Bauskas novads.
2. Apakšnomas līgumu slēgt uz laiku, kas nav ilgāks par 2019.gada 4.septembra nomas līguma Nr.5-38.3/2019/475 termiņu.

3. Nedzīvojamās telpas nodošanu apakšnomā (iznomāšanu) veikt saskaņā ar Ministru kabineta 2018.gada 20.februāra noteikumiem Nr.97 “Publiskas personas mantas iznomāšanas noteikumi”.

Domes priekšsēdētājs

Aivars Okmanis

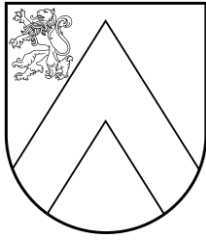

BAUSKAS NOVADA DOME

Uzvaras iela 1, Bauska, Bauskas nov., LV-3901
tālr. 63922238, e-pasts: dome@bauska.lv, www.bauska.lv

DOMES SĒDES LĒMUMS Bauskā

2021.gada 26.augustā

Nr. 116 (prot. Nr.4, 44.p.)

Par nekustamā īpašuma “Baldones iela 65”, Iecavā, Bauskas novadā lokālpārvaldības teritorijas plānojuma grozījumu veikšanai apstiprināšanu un saistošo noteikumu izdošanu

Lokālpārvaldības izstrāde nekustamā īpašuma “Baldones iela 65” (kadastra Nr. 4046 010 3668), Iecavā, Bauskas novadā zemes vienībai ar kadastra apzīmējumu 4064 010 2378 (turpmāk – lokālpārvaldījums) uzsākta ar Iecavas novada domes 2021. gada 30. marta lēmumu “Par lokālpārvaldības teritorijas plānojuma “Baldones iela 65” izstrādes uzsākšanu, grozot Iecavas novada teritorijas plānojumu.

Lokālpārvaldības teritorija – nekustamais īpašums Baldones iela 65, Iecavā, Bauskas novadā, 1,9071 ha platībā, kadastra numurs 4064 010 3668. Īpašums uz Iecavas novada pašvaldības vārda nostiprināts zemesgrāmatā 22.08.2019. Iecavas novada zemesgrāmatas nodaļā Nr.100000591999.

Lokālpārvaldības teritorijas ziemeļu daļā (~0,85 ha platībā), kur nav apbūves un ko pašvaldība neizmanto savu autonomo funkciju veikšanai, plānota ugunsdzēsības depo ēkas būvniecība.

Vides pārraudzības valsts birojs 14.06.2021. pieņēma lēmumu Nr.4-02/55 – nepiemērot stratēģiskā ietekmes uz vidi novērtējuma procedūru.

Iecavas novada dome 22.06.2021. pieņēma lēmumu “Par lokālpārvaldības teritorijas plānojuma “Baldones iela 65” redakcijas nodošanu publiskajai apspriešanai un institūciju atzinumu saņemšanai”.

Pamatojoties uz Covid-19 infekcijas izplatības pārvaldības likuma 21. panta otrās daļas 2.punkta un trešās daļas 4. punkta noteikto, publiskā apspriešana lokālpārvaldījumam tika organizēta neklātienē formā – attālināti.

Lokālpārvaldības teritorijas publiskā apspriešana notika no 06.07.2021. līdz 02.08.2021., publiskās apspriešanas sanāksmē notika 15.07.2021. plkst.17.00 “Zoom” platformā.

Publiskās apspriešanas laikā par lokālpārvaldības teritorijas plānojuma 1.redakciju tika saņemti 3 (trīs) institūciju atzinumi:

- 1) Latvijas Ģeotelpiskās informācijas aģentūra, 16.07.2021., Nr.541/7/1-14;
- 2) Valsts vides dienesta Zemgales reģionālā vides pārvalde, 14.07.2021., Nr.11.2/1553/ZE/2021;
- 3) Dabas aizsardzības pārvaldes Pierīgas reģionālā administrācija, 23.07.2021. Nr.4.8/4192/2021-N.

Lokālpārvaldības teritorijas publiskās apspriešanas laikā tika saņemti 2 (divu) fizisko personu iesniegumi ar priekšlikumiem.

Atbilstoši Ministru kabineta 14.10.2014. noteikumu Nr. 628 “Noteikumi par pašvaldību teritorijas attīstības plānošanas dokumentiem” 87. punktam izstrādes vadītājs ir iesniedzis domei izstrādāto lokālpārvaldības teritorijas plānojuma redakciju ar tai pievienotajiem dokumentiem.

Pamatojoties uz Teritorijas attīstības plānošanas likuma 12., 24., 25. pantu, likuma “Par pašvaldībām” 21. panta pirmās daļas 27.punktu, Ministru kabineta 14.10.2014. noteikumu Nr.

628 “Noteikumi par pašvaldību teritorijas attīstības plānošanas dokumentiem” 87. punktu, 88.1. apakšpunktu un 91. punktu,

Bauskas novada dome nolemj:

1. Apstiprināt nekustamā īpašuma “Baldones iela 65”, Iecavā, Bauskas novadā lokālplānojumu teritorijas plānojuma grozījumu veikšanai un izdot saistošos noteikumus Nr.4 “Lokālplānojuma “Baldones iela 65” teritorijas izmantošanas un apbūves noteikumi un grafiskā daļa” (lēmuma pielikums).
2. Noteikt, ka lēmuma 1. punktā minēto saistošo noteikumu īstenošana uzsākama atbilstoši Teritorijas attīstības plānošanas likuma 27. pantā noteiktajam.
3. Publicēt lēmumu par saistošo noteikumu Teritorijas attīstības plānošanas informācijas sistēmā. Par informācijas sagatavošanu publicēšanai atbildīgs Iecavas novada pašvaldības administrācijas Nekustamā īpašuma nodaļas speciālists Kaspars Mallons.
4. Saistošos noteikumus un tiem klāt pievienotos dokumentus nosūtīt Latvijas Republikas Vides aizsardzības un reģionālās attīstības ministrijai.
5. Paziņojumu par saistošo noteikumu apstiprināšanu, pēc saistošo noteikumu apstiprināšanas publicēt oficiālajā izdevumā “Latvijas Vēstnesis”, informatīvajā izdevumā “Bauskas Novada Vēstis” un ievietot tīmekļvietnēs: www.bauska.lv un www.iecava.lv. Par informācijas sagatavošanu publicēšanai atbildīgs Iecavas novada pašvaldības administrācijas Nekustamā īpašuma nodaļas speciālists Kaspars Mallons.
6. Lokālplānojums stājas spēkā nākamajā dienā pēc paziņojuma par saistošo noteikumu apstiprināšanu publicēšanas oficiālajā izdevumā “Latvijas Vēstnesis”.

Domes priekšsēdētājs

Aivars Okmanis

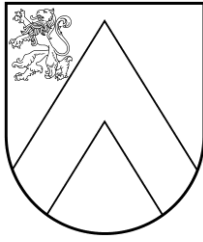

BAUSKAS NOVADA DOME

Uzvaras iela 1, Bauska, Bauskas nov., LV-3901
tālr. 63922238, e-pasts: dome@bauska.lv, www.bauska.lv

APSTIPRINĀTI
Bauskas novada domes
2021.gada 26.augusta sēdē
(protokols Nr. 4, 44.punkts)

SAISTOŠIE NOTEIKUMI Bauskā

2021.gada 26. augustā

Nr.4

Lokālplānojuma “Baldones iela 65” teritorijas izmantošanas un apbūves noteikumi un grafiska daļa

*Izdoti saskaņā ar Teritorijas
attīstības plānošanas likuma 25.
panta pirmo daļu, Ministru kabineta
14.10.2014. noteikumu Nr.628
“Noteikumi par pašvaldību
teritorijas attīstības plānošanas
dokumentiem” 91.punktu*

Saistošie noteikumi nosaka funkcionālo zonējumu un prasības teritorijas izmantošanai un apbūvei atbilstoši lokālplānojuma “Baldones iela 65” Teritorijas izmantošanas un apbūves noteikumiem un Grafiskajai daļai – funkcionālajam zonējumam un aizsargjoslām, kas noteiktas pašvaldības kompetencē esošajām apgrūtinātajām teritorijām un objektiem.

Domes priekšsēdētājs

Aivars Okmanis

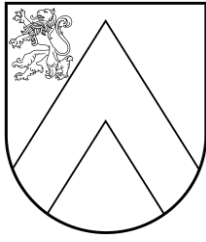

BAUSKAS NOVADA DOME

Uzvaras iela 1, Bauska, Bauskas nov., LV-3901
tālr. 63922238, e-pasts: dome@bauska.lv, www.bauska.lv

DOMES SĒDES LĒMUMS Bauskā

2021.gada 26.augustā

Nr. 117 (prot. Nr.4, 45.p.)

Par ceļa servitūta dzēšanu

2021. gada 28. jūlijā Bauskas novada pašvaldības iestādē "Iecavas novada pašvaldības administrācija" saņemts N. S., deklarētās dzīvesvietas adrese: Zaļā iela [...], Bauska, Bauskas nov., LV-3901, iesniegums ar lūgumu domei pieņemt lēmumu par ceļa servitūta dzēšanu. Ceļa servitūts 0,5 km reģistrēts N. S. piederošajā zemes vienībā "Vanagi" ar kadastra apzīmējumu 4064 013 0093 un nostiprināts Zemgales rajona tiesas zemesgrāmatu nodaļā, Iecavas pagasta zemesgrāmatas nodaļā Nr.1002.

Saskaņā ar Civillikuma 1231.pantu servitūtus nodibina ar likumu, ar tiesas spriedumu, ar līgumu vai testamentu.

Pamatojoties uz 1998. gada 30. septembrī Valsts zemes dienesta Bauskas rajona nodaļas mērniecības biroja izgatavotu zemes robežu plānu, ceļa servitūts nodibināts atbilstoši Iecavas pagasta TDP 1992. gada 29. maija 20. sasaukuma 16. sesijas lēmumam.

Saskaņā ar Civillikuma 1237.panta pirmo punktu kā personālie, tā reālie servitūti izbeidzas ar atteikšanos no tiem.

N. S. 28.07.2021. iesniegumam pievienots 2016.gada 18.aprīlī sagatavots līgums, kurā īpašnieki vienojušies par ceļa servitūta dzēšanu kalpojošajos īpašumos "Cedriņi", "Jaunstrautiņi" un "Strautiņi", un izkopējums no kadastra kartes, kuru iepriekš minētie īpašnieki parakstījuši.

Izvērtējot situāciju, redzams, ka I. S. pieder zemesgabals "Cedriņi" ar kadastra apzīmējumu 4064 013 0001, piekļuve nodrošināta no valsts reģionālā autoceļa P92 Iecava-Stelpe. M.R. pieder zemesgabals "Jaunstrautiņi" ar kadastra apzīmējumu 4064 013 0055, piekļuve nodrošināta no valsts reģionālā autoceļa P92 Iecava-Stelpe caur īpašumā "Cedriņi" esošo servitūtu. Z. R. pieder zemesgabals "Strautiņi" ar kadastra apzīmējumu 4064 013 0152, piekļuve nodrošināta no valsts reģionālā autoceļa P92 Iecava-Stelpe caur īpašumos "Cedriņi" un "Jaunstrautiņi" esošajiem ceļa servitūtiem.

Ievērojot N. S. 28.07.2021. iesniegumu un tam pievienotos dokumentus, pamatojoties uz likuma „Par pašvaldībām” 21.panta pirmās daļas 27.punktu, Civillikuma 1237.panta pirmo punktu,

Bauskas novada dome nolemj:

1. Piekrist ceļa servitūta dzēšanai īpašumā "Vanagi", Iecavas pagastā, Bauskas novadā (kadastra Nr.4064 013 0093), kas ierakstīts Iecavas pagasta zemesgrāmatas nodaļā Nr.1002 III.daļas 1.iedaļas 1.1.ierakstā kā atzīme – ceļa servitūts 0,5 km.
2. Lēmums stājas spēkā tā parakstīšanas brīdī.

Domes priekšsēdētājs

Aivars Okmanis

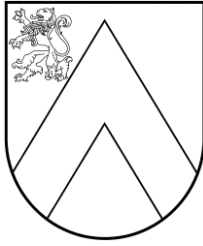

BAUSKAS NOVADA DOME

Uzvaras iela 1, Bauska, Bauskas nov., LV-3901
tālr. 63922238, e-pasts: dome@bauska.lv, www.bauska.lv

DOMES SĒDES LĒMUMS Bauskā

2021.gada 26.augustā

Nr. 118 (prot. Nr.4, 46.p.)

Par nekustamā īpašuma “Saulaines kalte”, Rundāles pagasts, Bauskas novads nedzīvojamo telpu nomas tiesību izsoles noteikumu apstiprināšanu

Nekustamais īpašums “Saulaines kalte”, Rundāles pagasts, Bauskas novads, kadastra numurs 4076 008 0385, sastāv no vienas apbūvētas zemes vienības ar kadastra apzīmējumu 4076 008 0216, 1,1 ha platībā. Uz zemes vienības atrodas būves – svaru ēka, noliktava un graudu kalte.

Nekustamais īpašums “Saulaines kalte”, Rundāles pagasts, Bauskas novads, kadastra numurs 4076 008 0385, ir Bauskas novada pašvaldībai piederošs nekustamais īpašums (reģistrēts Zemesgrāmatā 2019.gada 5.martā).

Lai noteiktu nedzīvojamo telpu nomas maksu nekustamā īpašuma “Saulaines kalte”, Rundāles pagasts, būvei- graudu kalte, kadastra apzīmējums 4076 008 0216 003, un tai piesaistītās zemes vienības ar kadastra apzīmējums 4076 008 0216 daļai (turpmāk – objekts), tika pasūtīts sertificēta nekustamā īpašuma vērtētāja vērtējums.

Objektu vērtēja sertificēts nekustamā īpašuma vērtētājs SIA "INTERBALTIJA", reģ. Nr. 40003518352, juridiskā adrese: Martas iela 5, Rīga, LV-1011.

Saskaņā ar SIA "INTERBALTIJA" 2021.gada 12.aprīļa sagatavotā nekustamā īpašuma “Saulaines kalte”, Rundāles pagasts, Bauskas novads, vērtējumu iespējamā tirgus nomas maksa gadā bez PVN ir 1312 EUR (viens tūkstotis trīs simti divpadsmit *euro*) vai 109 EUR mēnesī (viens simts deviņi *euro*).

Ar Rundāles novada domes 2021.gada 29.aprīļa lēmumu Nr. 23 (prot.Nr. 7) “Par nedzīvojamo telpu nomas tiesību izsoles noteikumu apstiprināšanu nekustamā īpašuma “Saulaines kalte”, Rundāles pagasts, Rundāles novads” tika apstiprināta objekta nomas izsoles sākumcena 1312 EUR (viens tūkstotis trīs simti divpadsmit *euro*) un uzdots Nekustamo īpašumu novērtēšanas un izsoļu komisijai organizēt nomas tiesību izsoli atbilstoši izsoles noteikumiem.

Nekustamo īpašumu novērtēšanas un izsoļu komisijai organizēja objekta nomas tiesību izsoles 2021.gada 24.maijā un 2021.gada 14.jūnijā, kas beidzās bez rezultātiem.

Ar 2021.gada 28.jūlija Bauskas novada pašvaldības iestādes “Rundāles novada dome” nekustamo īpašumu vērtēšanas un izsoļu komisijas lēmumu Nr.3 (protokols Nr.20) tika nolemts samazināt nekustamā īpašuma “Saulaines kalte”, Rundāles pagasts, Bauskas novads nomas izsoles sākumcenu par 20 %.

Pamatojoties uz likuma „Par pašvaldībām” 14.panta pirmās daļas 2.punktu un otrās daļas 3.punktu, 21.panta pirmās daļas 14.punkta b) apakšpunktu, Ministru kabineta 2018.gada 20.februāra noteikumi Nr. 97 "Publiskas personas mantas iznomāšanas noteikumi" 12. un 62., 79.punktu,

Bauskas novada dome nolemj:

1. Organizēt nekustamā īpašuma “Saulaines kalte”, Rundāles pagasts, Bauskas novads, kadastra numurs 4076 008 0385, būvei- graudu kaltes, kadastra apzīmējums 4076 008 0216 003, un tai piesaistītās zemes vienības ar kadastra apzīmējums 4076 008 0216 daļas 0,9 ha platībā, nomas tiesību atklāto mutisko izsoli ar augšupejošu soli.

2. Apstiprināt nekustamā īpašuma “Saulaines kalte”, Rundāles pagasts, Bauskas novads, kadastra numurs 4076 008 0385, būves- graudu kaltes, kadastra apzīmējums 4076 008 0216 003, un tai piesaistītās zemes vienības ar kadastra apzīmējums 4076 008 0216 daļas, nomas izsoles sākumcenu 1050 EUR (viens tūkstotis piecdesmit *euro*).
3. Apstiprināt nekustamā īpašuma “Saulaines kalte”, Rundāles pagasts, Bauskas novads, kadastra numurs 4076 008 0385, būves - graudu kaltes kadastra apzīmējums 4076 008 0216 003, un tai piesaistītās zemes vienības ar kadastra apzīmējums 4076 008 0216 daļas, nomas tiesību izsoles noteikumus.
4. Uzdot Bauskas novada pašvaldības iestādei “Rundāles novada dome” organizēt nomas tiesību izsoli atbilstoši izsoles noteikumiem.

Pielikumā: izsoles noteikumi ar pielikumiem uz 23 lpp.

Domes priekšsēdētājs

Aivars Okmanis

**Rundāles novada pašvaldībai īpašumā esošā nekustamā īpašuma “Saulaines kalte”, Rundāles pagasts, Bauskas novads, kadastra Nr. 4076 008 0385, būves - graudu kaltes, kadastra apzīmējums 4076 008 0216 003, un tai piesaistītās zemes vienības ar kadastra apzīmējumu 4076 008 0216 daļas nomas tiesību
IZSOLES NOTEIKUMI**

I. Vispārīgie noteikumi

1. Rundāles novada pašvaldībai īpašumā esošā nekustamā īpašuma “Saulaines kalte”, Rundāles pagasts, Bauskas novads, kadastra numurs 4076 008 0385, būves- graudu kaltes, kadastra apzīmējums 4076 008 0216 003, un tai piesaistītās zemes vienības ar kadastra apzīmējums 4076 008 0216 daļas nomas izsoles noteikumi (turpmāk tekstā – noteikumi) nosaka kārtību, kādā notiek Bauskas novada pašvaldībai īpašumā esošā nekustamā īpašuma “Saulaines kalte”, Rundāles pagasts, kadastra numurs 4076 008 0385, būves- graudu kaltes, kadastra apzīmējums 4076 008 0216 003, un tai piesaistītās zemes vienības ar kadastra apzīmējums 4076 008 0216 daļas 0,9 ha platībā (turpmāk - objekts) nekustamā īpašuma nomas tiesību iegūšana izsolē – nekustamā īpašuma noma atklātā izsolē personai, kura par izsoles objektu piedāvā visaugstāko nomas maksu.
2. Izsole notiek, ievērojot likuma „Par pašvaldībām” 14.panta pirmās daļas 2.punktu, un otrās daļas 3.punktu, Ministru kabineta 2018.gada 20.februāra noteikumus Nr.97 "Publiskas personas mantas iznomāšanas noteikumi" un citus Latvijas Republikā spēkā esošos normatīvos aktus.
3. Noteikumu mērķis ir nodrošināt nekustamā īpašuma nomas tiesību izsoles dalībniekiem atklātu un vienādu iespēju nekustamā īpašuma nomas tiesību iegūšanu uz Bauskas novada pašvaldības īpašumā esošo objektu, kā arī nodrošināt pretendentu izvēles procesa caurspīdīgumu, nodrošinot „iespējami augstāku cenu” Publiskas personas finanšu līdzekļu un mantas izšķērdēšanas novēršanas likuma izpratnē.
4. Izsole organizē Bauskas novada pašvaldības iestāde “Rundāles novada dome” (turpmāk tekstā - iestāde). Ar izsoles noteikumiem var iepazīties interneta vietnē www.bauska.lv un www.rundale.lv un Bauskas novada pašvaldības iestādē “Rundāles novada dome” (Pilsrundāle 1, Rundāles pagastā, Bauskas novadā) darba laikā (pirmdienās 8.00-12.00 un 13.00-18.30, otrdienās, trešdienās un ceturtdienās 8.00-12.00 un 13.00-17.00, piektdienās 8.00 -12.00 un 13.00-15.30).
5. Kontaktpersona nomas tiesību izsoles jautājumos – Aigars Sietiņš, mob.tālr. 28609107.
6. Izsoles vieta – Bauskas novada pašvaldības iestādes “Rundāles novada dome”, sēžu zālē, 2.stāvā, Pilsrundālē 1, Rundāles pagastā, Rundāles novadā.
7. Izsoles veids – mutiska, ar augšupejošu soli.
8. Objekta izmantošanas mērķis – lauksaimnieciska rakstura uzņēmumu apbūve, kods 1003, kas atbilst Rundāles novada teritorijas plānojumā noteiktajai atļautajai izmantošanai.
9. Piekļūšana īpašumam ir nodrošināta no ceļa Saulaine - Īslīce.
10. Objekta nomas līguma termiņš 20 (divdesmit) gadi, sākot no līguma parakstīšanas brīža.
11. Izsoles sākuma cena ir 1050 EUR (viens tūkstotis piecdesmit *euro*) gadā.
12. Nomas tiesību izsoles minimālais solis ir 100 EUR (viens simts *euro*).
13. Izsoles dalībniekam, lai reģistrētos izsolē, pirms izsoles jāsamaksā reģistrācijas maksa par piedalīšanos izsolē 15 EUR, t.sk. PVN un drošības nauda 1050 EUR (viens tūkstotis piecdesmit *euro*).
 - 13.1. reģistrācijas maksa veicama ar bezskaidras naudas pārskaitījumu uz Bauskas novada pašvaldības iestādes “Rundāles novada dome” kontu bankā AS „SEB banka”, konts Nr.: LV09UNLA0050014261241;

13.2. drošības naudas samaksa veicama ar bezskaidras naudas pārskaitījumu uz Bauskas novada pašvaldības iestādes “Rundāles novada dome” kontu bankā AS „SEB banka”, konts Nr.: LV20UNLA0050016169033;

13.3. samaksātā drošības maksa tiek ieskaitīta objekta nomas maksā.

14. Informācija par izsoles objektu, kā arī izsoles dalībnieku reģistrācijas un objekta izsoles datums un laiks, tiks ievietots interneta vietnē www.bauska.lv, www.rundale.lv un rakstisks paziņojums tiks izvietots uz informācijas stendiem pie Bauskas novada pašvaldības iestādes “Rundāles novada dome” un pagastu pārvaldēm.

II. Izsoles dalībnieki

15. Par izsoles dalībnieku var kļūt fiziska persona vai juridiska persona (turpmāk - komersants), kura saskaņā ar spēkā esošajiem normatīvajiem aktiem var iegūt izsolāmo mantu un kuram nav nekustamā īpašuma nodokļa parādu par Bauskas novada administratīvajā teritorijā esošiem nekustamiem īpašumiem.

III. Izsoles dalībnieku reģistrācija

16. Lai persona varētu reģistrēties par izsoles dalībnieku, tai iepriekš jāsamaksā izsoles noteikumos paredzētā reģistrācijas maksa, kā arī jāiemaksā drošības nauda.

17. Fiziska persona (uzrādot pasi vai personas apliecību), reģistrējoties izsolei, iesniedz šādus dokumentus:

17.1. iznomātājam adresētu pieteikumu (2.pielikums), kurā norādīts vārds, uzvārds, personas kods, deklarētās dzīvesvietas adrese un cita adrese, kurā persona ir sasniedzama, nomājamā objekta nosaukums, kadastra apzīmējums un nomāšanas laikā plānotā darbība;

17.2. reģistrācijas maksas un drošības naudas iemaksu apliecinājošu dokumentu.

18. Komersants (pārstāvim uzrādot pasi vai personas apliecību), reģistrējoties izsolei, iesniedz šādus dokumentus:

18.1. iznomātājam adresētu pieteikumu (2. pielikums), juridiskās personas nosaukums, juridiskā adrese, reģistrācijas numurs, nomājamā objekta nosaukums, kadastra apzīmējums (ja tāds ir zināms) un objekta nomāšanas laikā plānotā darbība;

18.2. reģistrācijas maksas un drošības naudas iemaksas apliecinājošu dokumentu;

19. Izsoles komisija sastāda dalībnieku sarakstu, iekļaujot tajā personas, kuras ir izpildījušas izsoles priekšnoteikumus (šo noteikumu 17. un 18.punkts). Izsoles dalībnieku sarakstā norādītas šādas ziņas:

19.1. dalībnieka kārtas numurs;

19.2. komersanta pilns nosaukums vai fiziskas personas vārds un uzvārds;

19.3. reģistrācijas numurs vai personas kods.

20. Reģistrētam izsoles dalībniekam (uzrādot pasi vai personas apliecību) vai tā pilnvarotajai personai, uzrādot pasi un pilnvaru, izsniedz reģistrācijas apliecību, kurā norādīta šāda informācija:

20.1. dalībnieka kārtas numurs;

20.2. komersanta nosaukums, reģistrācijas numurs vai fiziskas personas vārds;

20.3. uzvārds un personas kods;

20.4. izsoles dalībnieka pilnvarotās personas vārds, uzvārds, personas kods;

20.5. izsoles dalībnieka adrese un telefons;

20.6. izsoles vieta un laiks;

20.7. izsolāmā objekta sākotnējās nomas maksas apmērs gadā;

20.8. atzīme par izsoles drošības naudas iemaksu;

20.9. izsniegšanas datums, vieta un izsniedzēja paraksts.

21. Ziņas par reģistrētajiem izsoles dalībniekiem un to skaitu neizpauž līdz izsoles sākumam.

IV. Izsoles kārtība

22. Izsole notiek, ja uz to ir pieteicies, noteiktajā kārtībā reģistrējies un ierodas vismaz viens dalībnieks vai viņa pilnvarota persona. Dalībnieki pirms izsoles sākšanas tiek iepazīstināti ar izsoles noteikumiem, ko apliecina ar saviem parakstiem dalībnieku sarakstā.
23. Dalībniekiem, kuri nav nosolījuši izsoles objektu, piecu darbdienu laikā pēc izsoles tiek atmaksāta drošības nauda. Izsoles reģistrācijas maksa netiek atmaksāta.
24. Ja uz izsoli ierodas tikai viens reģistrētais izsoles dalībnieks, nekustamā īpašuma nomas tiesības iegūst izsoles vienīgais dalībnieks, ja viņš ir pārsolījis izsoles objekta sākumcenu vismaz par vienu soli.
25. Ja noteiktajā laikā uz izsoli neierodas kāds no dalībniekiem, un par tā neierašanās iemesliem izsoles organizētāju iepriekš nav informējis, dalībnieks zaudē iemaksāto drošības naudu un tiesības piedalīties izsolē.
26. Gadījumā, kad par neierašanās iemesliem dalībnieks izsoles organizētāju ir informējis savlaicīgi, tā iemesls ir pamatots un ar īslaicīgu raksturu, izsole tiek atlikta uz laiku, kas nepieciešams minēto iemeslu novēršanai, bet ne ilgāk kā uz 1 (vienu) stundu. Ja pēc noteiktā laika tiek konstatēts, ka dalībnieks nav ieradies, šis dalībnieks skaitās nepiedalījies izsolē un iemaksātā drošības nauda netiek atmaksāta.
27. Ja dalībniekam pirms izsoles noteikumos noteiktā izsoles norises laika ir kļuvis zināms, ka tas nevarēs piedalīties izsolē un tā iemeslam nav īslaicīgs raksturs, dalībnieka pienākums ir nekavējoties par to informēt izsoles organizētāju un pilnvarot, kādu no personām savu interešu pārstāvēbai, pretējā gadījumā drošības nauda netiek atmaksāta. Nepieciešamības gadījumā, dalībnieks izsoles organizētāju var lūgt atlikt izsoli uz laiku, kas nepieciešams pilnvaras noformēšanai, bet ne ilgāk kā uz 1 (vienu) stundu.
28. Izsoles dalībnieki vai viņu pilnvarotās personas pie izejas uz izsoli uzrāda reģistrācijas apliecību (pilnvarotās personas – pilnvaru). Pamatojoties uz reģistrācijas apliecību, viņiem izsniedz reģistrācijas kartīti ar numuru, kas atbilst reģistrācijas sarakstā un apliecībā ierakstītajam kārtas numuram.
29. Izsoles organizētājs protokolē izsoles norisi. Izsoles protokolam kā pielikumu pievieno dalībnieku sarakstu.
30. Izsoles noteikumos noteiktajā laikā izsoles vadītājs atklāj izsoli un raksturo izsoles objektu, paziņo nomas sākumcenu un izsoles paaugstinājuma soli, par kādu nomas maksa paaugstināma ar katru nākamo solījumu.
31. Solīšanas gaitā dalībnieki paceļ savu reģistrācijas kartīti un nosauc solīto maksu. Izsoles vadītājs nosauc solītāja reģistrācijas numuru un piedāvāto nomas maksu. Kad neviens no dalībniekiem augstāku nomas maksu vairs nepiedāvā, izsoles vadītājs trīs reizes atkārti pēdējo augstāko nomas maksu un fiksē to ar āmura piesitienu. Pēc āmura piesitienu nomas tiesības uzskatāmas par nosolītām.
32. Atsakoties no tālākās solīšanas, katram izsoles dalībniekam ar parakstu izsoles protokolā jāapstiprina sava pēdējā solītā cena.
33. Dalībnieks, kurš pēdējais piedāvājis augstāko nomas maksu, pēc nosolīšanas nekavējoties uzrāda savu reģistrācijas apliecību un ar parakstu protokolā apliecina tajā norādītās nomas maksas atbilstību nosolītajai.
34. Izsoles dalībnieks, kurš ir nosolījis attiecīgo izsoles objektu, bet atsakās parakstīties protokolā, atsakās arī no nosolītā objekta. Tiesības slēgt nekustamā īpašuma nomas līgumu iegūst nākamais solītājs, kurš nosolījis lielāko nomas maksu.

35. Izsoles organizētājs pieņem lēmumu no izsoles dalībnieku saraksta svītrot izsoles dalībnieku, kurš atteicies no nosolītā objekta, un viņam netiek atmaksāta reģistrācijas maksa un drošības nauda.
36. Sūdzības par izsoles organizētāja darbībām un izsoles norisi iesniedzamas Iestādei.

V. Izsoles rezultātu apstiprināšana

37. Izsoles protokolu sastāda trijos eksemplāros. Pirmais eksemplārs paliek nosolītājam, otro iesniedz domē, trešais paliek izsoles organizētājam.
38. Izsoles komisija ne vēlāk kā septiņu darba dienu laikā pēc izsoles apstiprina izsoles protokolu un iesniedz izsoles protokolu domē apstiprināšanai.
39. Izsoles rezultātus apstiprina Bauskas novada dome pirmajā domes sēdē no izsoles dienas, pieņemot lēmumu par izsoles rezultātu apstiprināšanu un nekustamā īpašuma nomas līguma slēgšanu ar izsoles uzvarētāju un informē par to izsoles uzvarētāju.
40. Izsoles uzvarētājs iegūst tiesības slēgt nomas līgumu uz pieciem gadiem. Nekustamā īpašuma nomas līgumā tiek iekļauta nosolītā nomas maksa.
41. Papildus nosolītajai nekustamā īpašuma nomas maksai nomniekam jāmaksā pievienotās vērtības nodoklis un nekustamā īpašuma nodoklis Latvijas Republikas normatīvajos aktos paredzētajā apmērā un kārtībā. Nomas maksa jāmaksā no līguma noslēgšanas dienas.
42. Iestāde un izsoles uzvarētājs 20 (divdesmit) dienu laikā pēc izsoles rezultātu apstiprināšanas slēdz nekustamā īpašuma nomas līgumu.
43. Dalībniekiem, kuri nav nosolījuši nomāto objektu, tiek atmaksāta iemaksātā drošības nauda, izņemot noteikumus noteiktos gadījumus.
44. Visos gadījumos, kad saskaņā ar šiem noteikumiem dalībniekiem tiek atmaksāta drošības nauda (nodrošinājums), minētais maksājums tiek veikts 10 (desmit) darba dienu laikā no attiecīgā nosacījuma iestāšanās vai konstatēšanas dienas, bet ne ātrāk, kā pēc Izsoles rezultātu apstiprināšanas dienas, ar pārskaitījumu uz dalībnieka pieteikumā norādīto bankas norēķinu kontu. Pašvaldības izdevumus par bankas pakalpojumiem, veicot drošības naudas (nodrošinājuma) atmaksu, ja maksājuma saņēmēja bankas konts atrodas ārvalstu bankā, sedz maksājuma saņēmējs.

VI. Nenotikušas, spēkā neesošas un atkārtotas izsoles

45. Izsoles organizētājs atzīst izsoli par nenotikušu, ja:
 - 45.1. uz atkārtoto izsoli neierodas neviens reģistrētais izsoles dalībnieks;
 - 45.2. neviens no reģistrētajiem izsoles dalībniekiem nenosola sākumcenu.
46. Ja izsole nav notikusi vai izsoles noteikumos minētajā termiņā neviens pretendents nav pieteicies piedalīties atklātā izsolē, komisija pagarina pretendentu pieteikšanās termiņu vai publiski paziņo par atkārtotu izsoli.
47. Izsoli par spēkā neesošu var atzīt dome, ja:
 - 47.1. tiek konstatēts, ka nepamatoti noraidīta kāda dalībnieka piedalīšanās izsolē vai nepareizi noraidīts kāds pārsolījums;
 - 47.2. tiek konstatēts, ka bijusi noruna atturēt kādu no piedalīšanās izsolē;
 - 47.3. izsoles dalībnieku reģistrācija un izsole notikusi citā vietā vai citā laikā, nekā bijis norādīts publicētajā sludinājumā.
48. Ja izsole atzīta par spēkā neesošu, dome nedēļas laikā paziņo par to reģistrētajiem izsoles dalībniekiem.

49. Nedēļas laikā pēc izsoles, kas atzīta par spēkā neesošu, tās dalībniekiem atmaksā drošības naudu.
50. Ja izsole ir atzīta par spēkā neesošu izsoles organizētāja vainas dēļ, visus ar izsoles rīkošanu saistītos izdevumus sedz no organizētāja līdzekļiem. Šādā gadījumā izsoles dalībniekiem atmaksā reģistrācijas maksu.
51. Noteikumiem ir šādi pielikumi, kas ir noteikumu neatņemama sastāvdaļa:

Pielikumā

1. Bauskas novada pašvaldības nekustamā īpašuma Saulaines kalte”, Rundāles pagasts, kadastra numurs 4076 008 0385, būves- graudu kaltes kadastra apzīmējums 4076 008 0216 003 un tai piesaistītās zemes vienības ar kadastra apzīmējums 4076 008 0216 daļas grafiskais pielikums uz 1 lp.
2. Pieteikums nekustamā īpašuma nomas tiesību izsolei uz 1 lp.
3. Dalībnieku reģistrācijas saraksts uz 1 lp.
4. Izsoles dalībnieka reģistrācijas apliecība uz 1 lp.
5. Nedzīvojamo telpu nomas līguma projekts uz 2 lp.
6. Nomas objekta shēma uz 1 lp.
7. Inventarizācijas lieta uz 9 lp.

Domes priekšsēdētājs

Aivars Okmanis

Bauskas novada pašvaldībai īpašumā esošā nekustamā īpašuma "Saulaines kalte", Rundāles pagasts, Bauskas novads, kadastra numurs 4076 008 0385, būves- graudu kaltes kadastra apzīmējums 4076 008 0216 003, un tai piesaistītās zemes vienības ar kadastra apzīmējums 4076 008 0216 daļas nomas tiesību izsoles noteikumiem

RUNDĀLES NOVADA DOMEI

_____ (fiziskai personai -vārds, uzvārds; juridiskai personai – nosaukums)

_____ (personas kods; reģistrācijas Nr.)

_____ (adrese, tālrunis)

PIETEIKUMS

Nekustamā īpašuma nomas tiesību izsolei
Rundāles pagastā, Bauskas novadā

Vēlos pieteikties uz nekustamā īpašuma _____,
(nosaukums)

kadastra apzīmējums _____ nomas tiesību izsoli.

Nekustamā	īpašuma	nomāšanas	laikā	plānotā	darbība
-----------	---------	-----------	-------	---------	---------

Pievienotie dokumenti:

- reģistrācijas maksas iemaksas apliecināošs dokuments;
- drošības naudas iemaksas apliecināošs dokuments;
- citi”:

202__gada __. _____

_____ (paraksts; paraksta atšifrējums)

3.pielikums

Bauskas novada pašvaldībai īpašumā esošā nekustamā īpašuma
 “Saulaines kalte”, Rundāles pagasts, Bauskas novads, kadastra numurs
 4076 008 0385, būves- graudu kaltes kadastra apzīmējums 4076 008 0216 003,
 un tai piesaistītās zemes vienības ar kadastra apzīmējums 4076 008 0216
 daļas nomas tiesību izsoles noteikumiem

Bauskas novada pašvaldībai lietošanā esošā nekustamā īpašuma “Saulaines kalte”, Rundāles pagasts, Bauskas novads kadastra numurs 4076 008 0385, būves- graudu kalts kadastra apzīmējums 4076 008 0216 003 un tai piesaistītās zemes vienības ar kadastra apzīmējums 4076 008 0216 daļas nomas tiesību izsoles dalībnieku saraksts

Nr. p.k.	Izsoles dalībnieks	Reģ. Nr./pers. kods	Adrese, tālrunis	Apliecinājums <i>(Dalībnieks paraksta pirms izsoles sākuma)</i>
				Ar savu parakstu apliecinu, ka esmu iepazinies ar izsoles noteikumiem, piekrītu tos ievērot un piedalīties izsolē, izsoles Objekta sākumcena ir zināma, tai piekrītu, esmu saņēmis izsoles reģistrācijas kartīti ar kārtas numuru “1”. <div style="text-align: right; margin-top: 10px;">_____</div>

Bauskas novada pašvaldībai īpašumā esošā nekustamā īpašuma
 “Saulaines kalte”, Rundāles pagasts, Bauskas novads, kadastra numurs
 4076 008 0385, būves- graudu kaltes kadastra apzīmējums 4076 008 0216 003
 un tai piesaistītās zemes vienības ar kadastra apzīmējums 4076 008 0216
 nomas tiesību izsoles noteikumiem

RUNDĀLES NOVADA DOMES IZSOLES KOMISIJA

Izsoles dalībnieka
 reģistrācijas apliecība Nr.

_____ (izsoles dalībnieka nosaukums/vārds, uzvārds; reģ.Nr./personas kods);

_____ (pilnvarotās personas vārds, uzvārds un personas kods)

_____ (izsoles dalībnieka adrese un telefons)

_____ izsolei, kas notiks _____ Bauskas novada pašvaldības iestādes “Rundāles
 novada dome”, 2.st., sēžu zālē

_____ (izsoles
 datums) _____ (izsoles vieta)

kurā tiks izsolīts (-a) _____ Nomas tiesību objekts nekustamā īpašuma “Saulaines kalte”,
 Rundāles pagasts, Bauskas novads kadastra numurs 4076 008 0385,
 būves- graudu kalts kadastra apzīmējums 4076 008 0216 003 un tai
 piesaistītās zemes vienības ar kadastra apzīmējums 4076 008 0216
 daļas 0,9 ha platībā

_____ kas atrodas Rundāles pagastā, Rundāles novadā

_____ (objekta atrašanās vieta)
 Izsoles objekta sākotnējais 1049,60 EUR (viens tūkstotis četrdesmit
 nomas maksas apmērs _____ deviņi eiro un 60 centi)
 gadā _____

(summa cipariem) _____ (summa vārdiem)

Iemaksātā reģistrācijas maksa
 _____ 15 (piecpadsmit) _____ eiro,

kvīts Nr. _____, izdota _____
 _____ (datums)

Iemaksātā drošības _____ EUR
 nauda _____
 kvīts (maksājuma uzdevums) Nr. _____

_____ , izdota _____
 Apliecība izdota 202__ .gada ____ .

Izsoles organizētāja pārstāvis

Aigars Sietiņš
 (paraksts un tā atšifrējums)

5.pielikums
Bauskas novada pašvaldībai īpašumā esošā nekustamā īpašuma
“Saulaines kalte”, Rundāles pagasts, Bauskas novads, kadastra numurs
4076 008 0385, būves- graudu kaltes, kadastra apzīmējums 4076 008 0216 003
un tai piesaistītās zemes vienības ar kadastra apzīmējums 4076 008 0216
nomas tiesību izsoles noteikumiem

NEDZĪVOJAMO TELPU NOMAS LĪGUMS (projekts) Nr. _____

Rundāles pagastā

202__gada _____

Bauskas novada pašvaldības iestādes “Rundāles novada dome”, reģistrācijas Nr.90009112819, juridiskā adrese - Pilsrundāle 1, Rundāles pagasts, Bauskas novads, LV-3921, tās vadītāja Aigars Sietiņa personā, kurš rīkojas, pamatojoties uz Rundāles novada domes 2021.gada 22.jūnijā apstiprināto Rundāles pašvaldības iestādes „Rundāles novada dome” nolikumu, turpmāk – **Iznomātājs**, un

Vārds Uzvārds vai Nosaukums, reģ.Nr. vai personas kods _____, juridiskā adrese vai deklarētā dzīvesvieta: _____, turpmāk – **Nomnieks**,

kā arī abi kopā vai katrs atsevišķi, turpmāk – Puses vai Puse, pamatojoties uz Rundāles novada domes 20__gada _____ lēmumu Nr. __ „_____”, noslēdz šāda satura nedzīvojamo telpu nomas līgumu, turpmāk – **Līgums**:

1. Līguma priekšmets

- 1.1. Iznomātājs nodod un Nomnieks pieņem nomas lietošanā Bauskas novada pašvaldībai īpašumā esošā nekustamā īpašuma “Saulaines kalte”, Rundāles pagasts, Bauskas novads kadastra numurs 4076 008 0385, būves-graudu kalts kadastra apzīmējums 4076 008 0216 003 un tai piesaistītās zemes vienības ar kadastra apzīmējums 4076 008 0216 daļas 0,9 ha platībā, turpmāk – **Objekts**.
- 1.2. Iznomātājs Objektu nodod Nomniekam un Nomnieks Objektu pieņem lauksaimniecības produktu kaltēšanai un uzglabāšanai.
- 1.3. Nomnieks līdz Līguma spēkā stāšanās brīdim vizuāli ir iepazinies ar Objekta izvietojumu/plānojumu un atzīst Objektu par atbilstošu Līguma 1.2.punktā minētajam izmantošanas mērķim.

2. Nomas līguma darbības termiņš

- 2.1. Līgums stājas ar tā abpusējas parakstīšanas brīdi un ir noslēgts līdz 2041.gada _____, ja vien netiek izbeigts, pirms noteiktā termiņa saskaņā ar Līguma izbeigšanas un grozīšanas nosacījumiem.

3. Maksājumi

- 3.1. Pusēm savstarpēji vienojoties tiek noteikts, ka Nomnieks par Objektu maksā Iznomātājam nomas maksu EUR _____ (_____) gadā (turpmāk – Nomas maksa) un papildus pievienotās vērtības nodokli spēkā esošajos Latvijas Republikas normatīvajos aktos noteiktajā apmērā.
- 3.2. Nomnieks nomas maksu maksā no 202__gada _____.
 - 3.2.1. Nomas maksas aprēķina periods ir viens ceturksnis. Nomas maksa maksājama reizi ceturksnī, kopā ar nekustamā īpašuma nodokli, t.i. ne vēlāk kā līdz kārtējā gada 31.martam, 15.maijam, 15.augustam un 15.novembrim.
- 3.3. Nomnieks veic Nomas maksas apmaksu atbilstoši Iznomātāja izrakstītajam rēķinam, maksājumu veicot 10 (desmit) darba dienu laikā no rēķina saņemšanas dienas ar bezskaidras naudas pārskaitījumu uz Iznomātāja Līguma 8.nodaļā norādīto norēķina kontu bankā.
- 3.4. Objekta nekustamā īpašuma nodokli maksā Nomnieks.
 - 3.4.1. Nekustamā īpašuma nodoklis maksājams reizi ceturksnī — ne vēlāk kā 31.martā,

- 15.maijā, 15.augustā un 15.novembrī — vienas ceturtdaļas apmērā no nodokļa gada summas. Nodokli var nomaksāt arī reizi gadā avansa veidā.
- 3.5. Pēc jaunu Rundāles novada domes lēmumu pieņemšanas, kas reglamentē komunālo pakalpojumu tarifus, tie tiks noteikti atbilstoši Rundāles novada domes lēmumiem par komunālo pakalpojumu tarifu noteikšanu.
 - 3.6. Nomas maksas maksājumu kavējumu gadījumos Nomnieks, par katru nokavēto maksājuma dienu, maksā Iznomātājam nokavējuma procentus 0,5% apmērā no nokavētās Nomas maksas summas.
 - 3.7. Ja Nomniekam ir nomas maksas parāds, tā kārtējā maksājuma summa tiek ieskaitīta kā pamatparāda (arī nokavējuma procentu par kavēto maksājumu) atmaksa.
 - 3.8. Iznomātājam ir tiesības, nosūtot Nomniekam rakstisku paziņojumu, vienpusēji mainīt nomas maksas apmēru bez grozījumu izdarīšanas Līgumā šādos gadījumos:
 - 3.8.1. ja Centrālās statistikas pārvaldes sniegtais patēriņu cenu indekss attiecībā pret pēdējo nomas maksas izmaiņas dienu pārsniedz 10 procentus. Nomas maksas paaugstinājumu nosaka, sākot ar otro nomas gadu atbilstoši Centrālās statistikas pārvaldes sniegtajiem patēriņa cenu indeksiem;
 - 3.8.2. ja saskaņā ar normatīvajiem aktiem tiek no jauna ieviesti vai palielināti nodokļi vai nodevas. Minētajos gadījumos nomas maksas apmērs tiek mainīts, sākot ar dienu, kāda noteikta attiecīgajos normatīvajos aktos;
 - 3.8.3. reizi gadā nākamajam nomas periodam, ja ir mainījušies Iznomātāja nomas objekta plānotie pārvaldīšanas izdevumi;
 - 3.8.4. ja normatīvie akti paredz citu nomas maksas apmēru vai nomas maksas aprēķināšanas kārtību.
 - 3.9. Ja Nomnieks nepiekrīt pārskatītajam nomas maksas apmēram, Nomniekam ir tiesības vienpusēji atkāpties no Līguma, par to rakstiski informējot Iznomātāju vienu mēnesi iepriekš. Līdz Līguma izbeigšanai, Nomnieks maksā nomas maksu atbilstoši pārskatītajam nomas maksas apmēram.

4. Nomnieka tiesības un pienākumi

- 4.1. Nomnieka tiesības:
 - 4.1.1. netraucēti lietot Objektu visu Līguma darbības laiku, ievērojot Līguma noteikumus;
 - 4.1.2. savlaicīgi, nepieļaujot maksājumu parāda izveidošanos un pamatojot iemeslus, rakstiski lūgt Iznomātāju izskatīt jautājumu par izmaiņu izdarīšanu atsevišķos Līguma noteikumos (maksājumu termiņi, kārtējās maksājumu summas utt.);
 - 4.1.3. netraucēti lietot Objektu, nodrošinot Rundāles novada iedzīvotājiem iekļūt Objektā, izmantot Objektam piekritīgo teritoriju;
 - 4.1.4. veikt Objekta uzlabošanu, remontu, rekonstrukciju, pārplānošanu un iekārtu uzstādīšanu Objektā uz sava rēķina tikai ar Iznomātāja rakstisku piekrišanu.
 - 4.1.5. Līgumā noteiktajos gadījumos un kārtībā pārtraukt Līguma darbības termiņu.
- 4.2. Nomnieka pienākumi:
 - 4.2.1. izmantot Objektu atbilstoši Līguma 1.2.punktā noteiktajam izmantošanas mērķim;
 - 4.2.2. veikt Līguma 3.1.punktā noteiktos maksājumus Līgumā norādītajā kārtībā un termiņos;
 - 4.2.3. nodrošināt ugunsdrošības, sanitāro noteikumu, disciplīnas un Latvijas Republikā spēkā esošu normatīvo aktu prasību ievērošanu Objektā;
 - 4.2.4. nekavējoties pēc bojājumu atklāšanas, paziņot Iznomātājam par bojājumiem Objektā, kas var izraisīt vai ir izraisījušas avārijas situāciju vai par jebkuru apstākļu iestāšanos, kas traucē lietot Objektu vai pildīt jebkuras citas no šī līguma izrietošās saistības;
 - 2.1.1. ielaist Objektā Nomnieka pārstāvjus;
 - 4.2.5. Nomniekam nav tiesību nodot Objektu vai tā daļu apakšnomā.

5. Iznomātāja tiesības un pienākumi

- 5.1. Iznomātājam ir tiesības:
 - 5.1.1. pieprasīt no Nomnieka Līgumā noteikto maksājumu savlaicīgu samaksu un Objekta izmantošanu atbilstoši Līguma noteikumiem;
 - 5.1.2. Iznomātājam viennozīmīgi tiek pielīgta tiesība, Nomnieka vai kādām citām personām piederošo inventāru, sadzīves priekšmetus, mēbeles u.c. kustamo īpašumu, kas netiek izvietots no Objekta Līguma izbeigšanas gadījumā, neizdot, uzskatot, ka agrākais īpašnieks no tām atteicies bez attaisnojuma un prasījuma tiesībām pret Iznomātāju, un izlietot tās pēc saviem ieskatiem;
 - 5.1.3. Līgumā noteiktajos gadījumos un kārtībā pārtraukt Līguma darbības termiņu.
- 5.2. Iznomātāja pienākumi:
 - 5.2.1. nodrošināt, ka Nomnieks Objektu var izmantot Līguma 1.2.punktā noteiktajam mērķim un netraucēt Nomniekam lietot Objektu, ja Nomnieks izpilda un ievēro visus Līguma noteikumus;
 - 5.2.2. nodrošināt Rundāles novada iedzīvotāju iekļūšanu Objektā un tā izmantošanu atbilstoši Līguma nosacījumiem;
 - 5.2.3. nodrošināt Objektā netraucētu elektroenerģijas padevi, apkuri, ūdensapgādi un kanalizāciju, ciktāl tas ir atkarīgs no Iznomātāja, pie kam Iznomātājs nenes atbildību par padeves īslaicīgiem pārtraukumiem, ja tie nav notikuši Iznomātāja vainas dēļ;
 - 5.2.4. Iesniegt Nomniekam rēķinus par Nomas maksas apmaksu Līguma 3.2.punktā noteiktajā kārtībā.

6. Līguma grozīšana un izbeigšana

- 6.1. Visi Līguma grozījumi un papildinājumi veicami Pusēm vienojoties rakstiskā veidā, un ir spēkā, ja to parakstījušas abas Puses.
- 6.2. Iznomātājs ir tiesīgs vienpusēji izbeigt Līgumu šādos gadījumos:
 - 6.2.1. ja Nomnieks Objektu izmanto citiem mērķiem, nekā tas ir paredzēts šajā Līguma 1.2.punktā;
 - 6.2.2. Objekts neatbilst tehniskajām vai sanitārajām normām;
 - 6.2.3. Nomnieks patvaļīgi, bez saskaņošanas ar Iznomātāju, vai arī, pārkāpjot attiecīgos normatīvos aktus, veic Objekta rekonstrukciju vai pārveidošanu;
 - 6.2.4. ja Nomnieks Objektu tīši un apzināti bojā;
 - 6.2.5. Nomnieks Objektu bez Iznomātāja rakstiskas atļaujas nodod apakšnomā;
 - 6.2.6. Nomniekam ir bijuši vismaz trīs maksājumu kavējumi, kas kopā pārsniedz divu maksājumu periodu, tai skaitā, ja Nomnieks nemaksā nekustamā īpašuma nodokli, vai nenorēķinās par sniegtajiem komunālajiem pakalpojumiem.
- 6.3. Līguma izbeigšanas gadījumos no Iznomātāja puses, Līgums tiek uzskatīts par izbeigtu 30 (trīsdesmitajā) kalendārajā dienā no tā brīža, kad Nomnieks ir saņēmis attiecīgu paziņojumu.
- 6.4. Nomnieks jebkurā laikā var izbeigt Līgumu vienpusējā kārtībā, brīdinot par to Iznomātāju vienu mēnesi iepriekš.
- 6.5. Pusēm ir tiesības izbeigt Līgumu pirms termiņa savstarpēji rakstiski vienojoties, brīdinot par to 30 (trīsdesmit) dienas iepriekš.
- 6.6. Līgumam izbeidzoties, Nomniekam ir jānodod Objekts Iznomātājam un Iznomātājam jāpieņem no Nomnieka Objekts ar pieņemšanas - nodošanas aktu Līguma pēdējā spēkā esamības dienā.
- 6.7. Gadījumā, ja uz Objekta nodošanas (atbrīvošanas) brīdi Nomnieka vainas dēļ Objekta stāvoklis ir pasliktinājies, izņemot telpu dabisko nolietojumu, tad Nomniekam ir jāveic Objektā remonts ar Iznomātāju saskaņotu plānu vai jāapmaksā remonta vērtība, ja Iznomātājs tam piekrīt.

- 6.8. Gadījumā, ja 30 kalendāro dienu laikā no Līguma darbības termiņa izbeigšanās Nomnieks nav atbrīvojis telpas, tajā atstātās mantas un/vai iekārtas Puses uzskatīs par pamestām, un Iznomātājam ir tiesības rīkoties ar tām pēc saviem ieskatiem.

7. Citi noteikumi

- 7.1. Visas domstarpības un strīdus, kas radušies Līguma izpildes gaitā, Puses pirmkārt cenšas atrisināt sarunu ceļā. Strīdi un nesaskaņas, ko Puses neatrisina sarunu ceļā, tiek izskatīti saskaņā ar spēkā esošajiem Latvijas Republikas likumiem un citiem normatīvajiem aktiem un tajos noteiktajā kārtībā.
- 7.2. Visus pārējos jautājumus, kas nav atrunāti šajā Līgumā, regulē atbilstošas Latvijas Republikas likumos un citos normatīvajos aktos noteiktās materiālo un procesuālo tiesību normas.
- 7.3. Ja tiek pieņemti jauni vai grozīti spēkā esošie likumi, Ministru kabineta noteikumi vai citi normatīvie akti, tiesu spriedumi, kuri ietekmē Līguma izpildi, Pusēm jāievēro tajos minēto normu nosacījumi, bet nepieciešamības gadījumā puses nekavējoties noformē attiecīgus grozījumus Līgumā.
- 7.4. Visas papildus vienošanās sakarā ar Līguma izpildi stājas spēkā tikai pēc tam, kad tās parakstījušas abas Puses. Nekādi mutiski papildinājumi un diskusijas līguma apspriešanas gaitā netiks uzskatīti par Līguma noteikumiem.
- 7.5. Līgums sagatavots uz 4 (četrām) lapas pusēm 2 (divos) oriģināleksemplāros ar vienādu juridisku spēku, pa vienam eksemplāram katrai no Pusēm.

8. Pušu rekvizīti un paraksti

Iznomātājs

Bauskas novada pašvaldības iestāde
“Rundāles novada dome”
Reģistrācijas Nr. 90009112819
Pilsrundāle 1, Rundāles pagasts,
Bauskas novads, LV-3921
Banka: AS „SEB banka”
Kods: UNLALV2X
Konts: LV09UNLA0050014261241

Nomnieks

A.Sietiņš

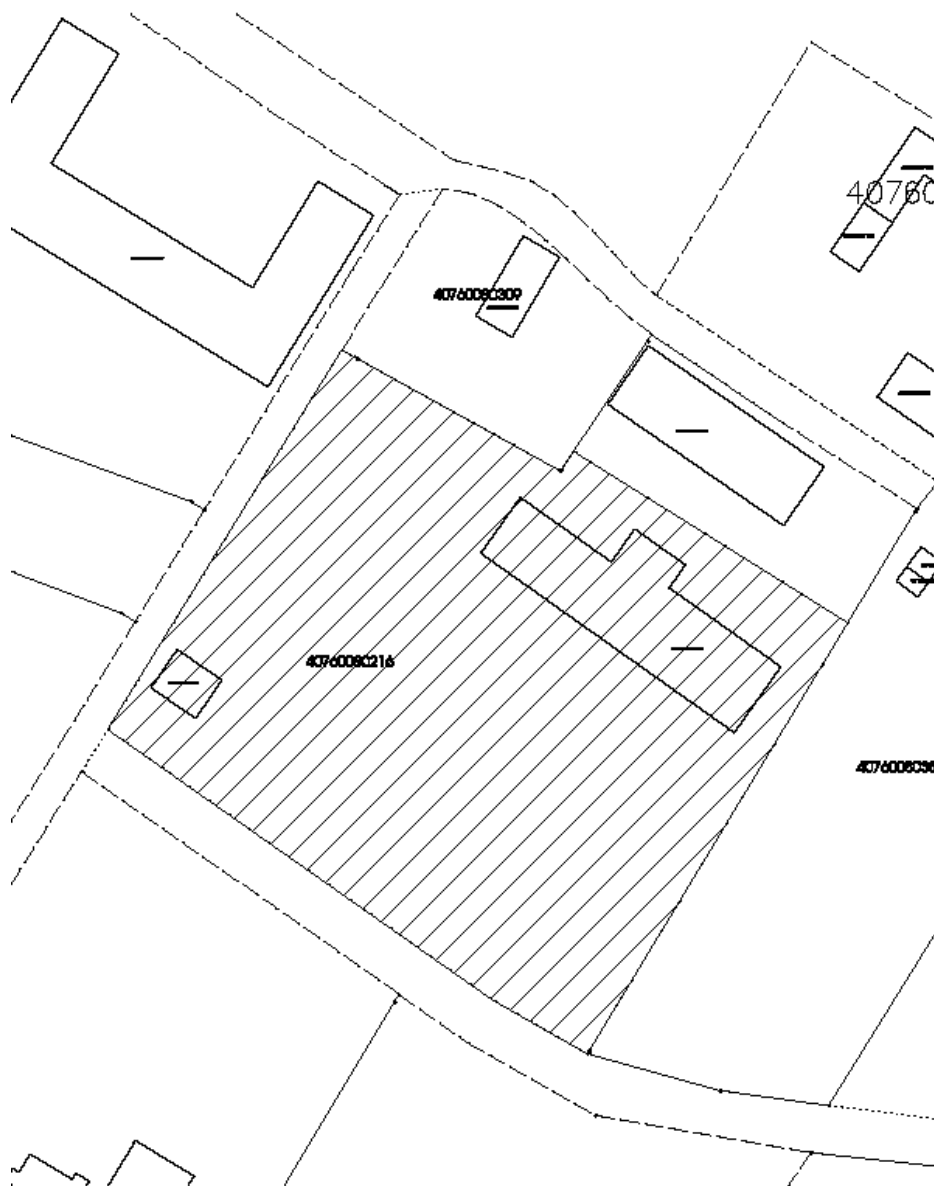

Nekustamais īpašums "Saulaines kalte", kadastra apzīmējums 4076 008 0216, daļa 0,9 ha

INVENTARIZĀCIJAS LIETA
(skatīt atsevišķā dokumentā)

INVENTARIZĀCIJAS LIETA
№ _____

Pilsēta _____ rajons Mauiņas

Iela _____ mājas № _____

Pagasta padome Rundāles māju nos. Saulaine - graudu kalts

Kvartāls № _____ grupa № _____ grunts _____

NAMĪPAŠUMA

ADRESE

Rundāles pag. Saulaine - graudu kalts
(iela, prosp., līnija, mājas Nr., mājas nosaukums)

TELPU EKSPLIKĀCIJA

ĒKA I lit. Nr. 1

Stāvs	Dzīvokļa Nr.	Telpas Nr. pēc plāna	Telpas nosaukums	Laukums pēc iekšējiem izmēriem m ²						Telpas iekš. augstums m	
				Kopējā platība m ²	tai skaitā						
					Dzīvojamā platība m ²						
1	2	3	4	5	6	7	8	9	10	11	
		1	bunkuru telpa	339,3							12,10
		2	kalte	45,3							
		3	gaitenis	6,9							2,85
		4	dušas telpa	1,7							
		5	gaitenis	1,0							
		6	gaitenis	3,3							
		7	tualetes	2,5							
		8	palīgtelpa	4,6							
		9	palīgtelpa	9,8							
		10	kalta telpa	43,1							
		11	eb. sādātes t.	11,5							
		12	pieņemšanas t.	196,9							12,10
			1 st. kopā:	695,9							

Sastādīja:

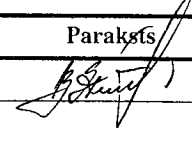
Datums	V., UZVĀRDS	Paraksts
25. 11. 1997. g.	Šķivircska	

Zemes gabals *Mauskas* Runcāles
 Šaulaine - graudu kalts

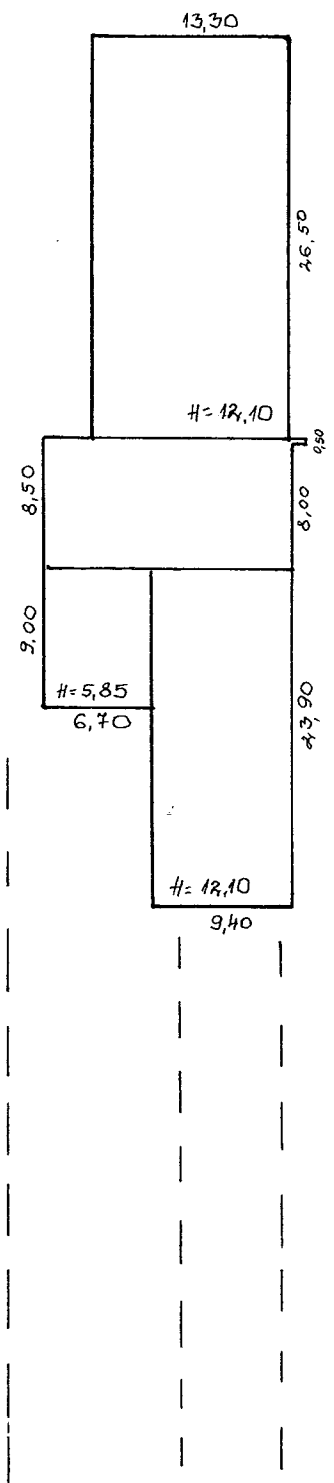

97. *Stiviteera*
 25. novembrī

SĪVA

skat. 1

Reģons Mauskas pag. Rundābes pag.
Saulaine - graudu kalts

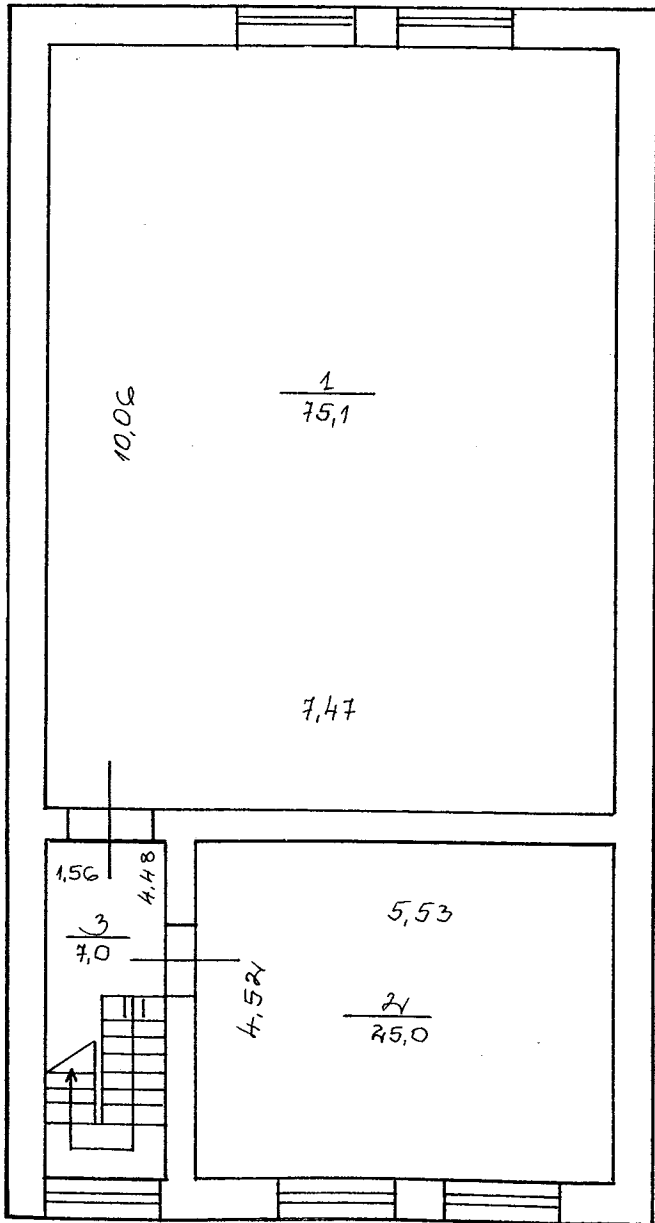

II st. h=2,85

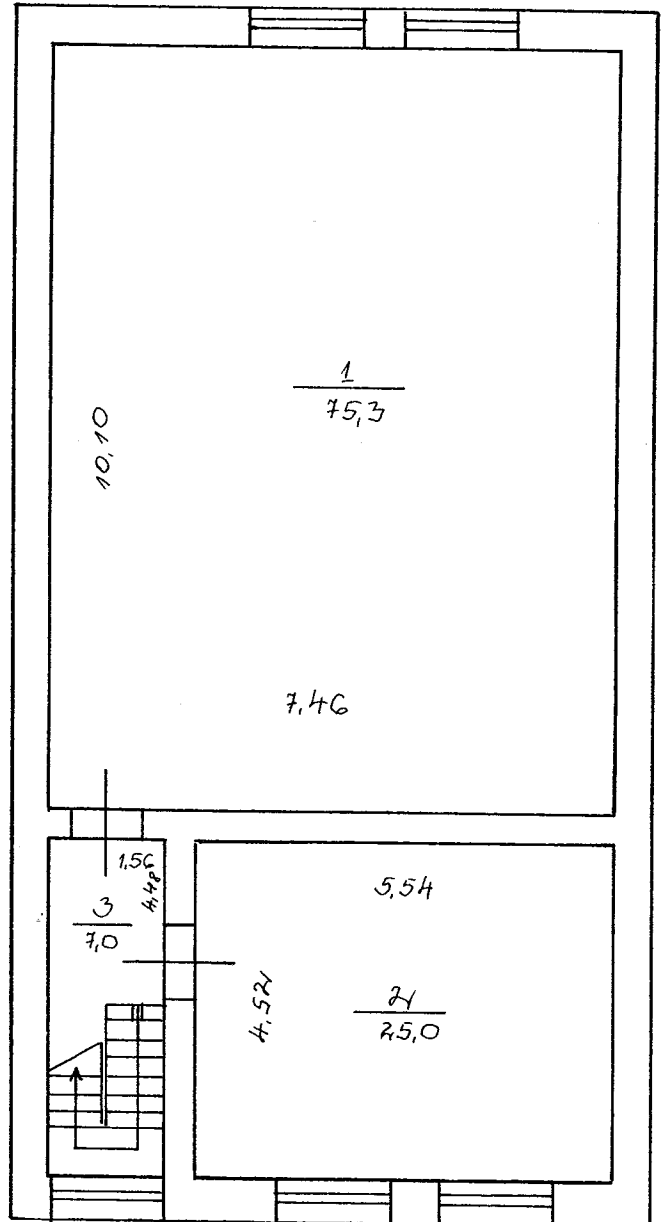

III st h=3,30

Inventarizators _____
 Pasētis _____
 Biroļa vadītājs _____
 1997. g. 25. 11.

1
 Jansons Ģaurkas
 Rundāles pag.
 Šulaine - grāudu kalts

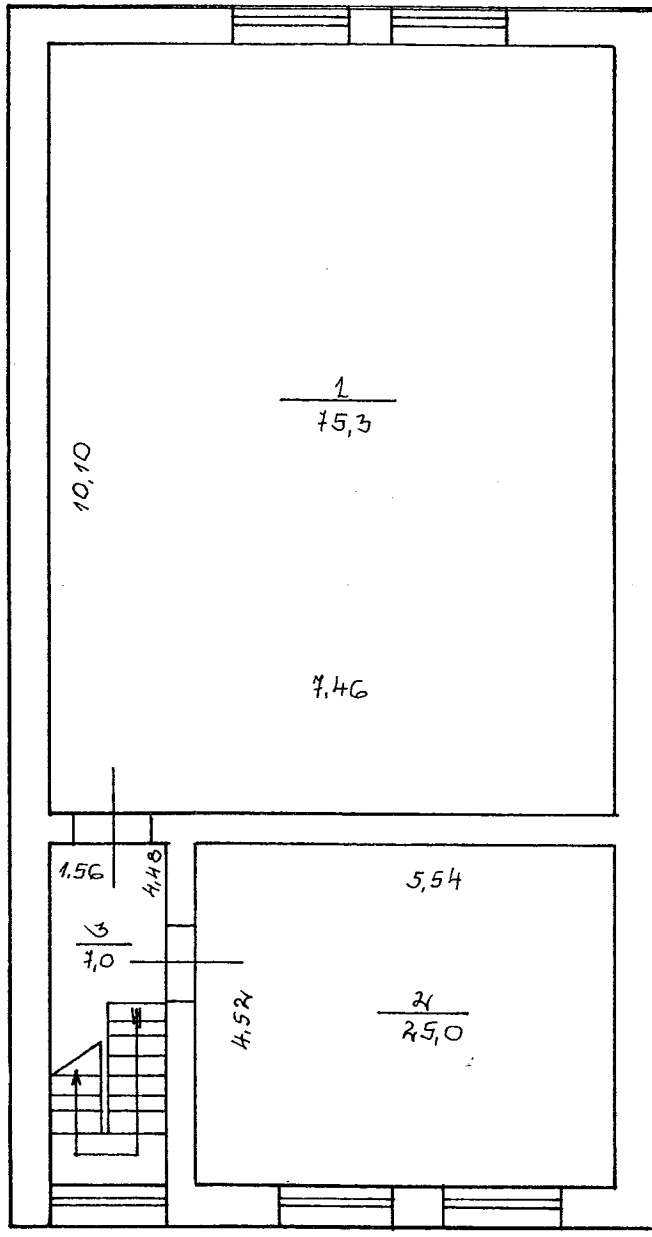

IV st. - 2,25

Inventarizators: *[Signature]*
 Pasūtītājs: *[Signature]*
 Biroja Nr.:
 1997. gada 25. 11.

treizējā
ērtība

KOPIJA PAREIZA

Valsts zemes dienesta

Zemgales reģionālās nodaļas

Jelgavas biroja arhīviste

Irina Ševčenko

Jelgavā, 2021. gada 09. martā

reizējā
ērtība

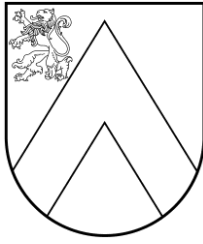

BAUSKAS NOVADA DOME

Uzvaras iela 1, Bauska, Bauskas nov., LV-3901
tālr. 63922238, e-pasts: dome@bauska.lv, www.bauska.lv

DOMES SĒDES LĒMUMS Bauskā

2021.gada 26.augustā

Nr. 119 (prot. Nr.4, 47.p.)

Par Bauskas novada pašvaldības nekustamā īpašuma „Zvejnieki”, dzīvokļa Nr.4 (kadastra Nr. 4076 900 0473), Priedītes, Rundāles pagasts, Bauskas novads izsoles noteikumu apstiprināšanu

Saskaņā ar Rundāles novada pašvaldības mājokļu politiku daudzdzīvokļu dzīvojamā māja “Zvejnieki” nav iekļauta kā pašvaldības īres nams un dzīvoklis Nr.4 (kadastra Nr. 4076 900 0473) ar kopējo platību 35,2 m², Priedītes, Rundāles pagastā, Rundāles novadā (turpmāk – objekts) nav nepieciešams pašvaldības funkciju veikšanai.

Administratīvi teritoriālās reformas rezultātā Bauskas novada pašvaldība saskaņā ar Administratīvo teritoriju un apdzīvoto vietu likumu ar 2021.gada 1.jūliju ir Rundāles novada pašvaldības tiesību un saistību pārņēmēja.

Ar Rundāles novada domes 2021.gada 29.aprīļa lēmumu Nr.9 (prot. Nr.7) “Par Rundāles novada pašvaldības nekustamā īpašuma „Zvejnieki”, dzīvokļa Nr.4 (kadastra Nr. 4076 900 0473), Priedītes, Rundāles pagastā, Rundāles novadā izsoles noteikumu apstiprināšanu” tika apstiprināta objekta nomas izsoles sākumcena –3046 EUR (trīs tūkstoši četrdesmit seši *euro*) un uzdots Nekustamo īpašumu novērtēšanas un izsoļu komisijai organizēt nomas tiesību izsoli atbilstoši izsoles noteikumiem.

Rundāles novada domes nekustamo īpašumu novērtēšanas un izsoļu komisija organizēja objekta atsavināšanas izsoli 2021.gada 14.jūnijā, kas beidzās bez rezultātiem.

2021.gada 14.jūnijā Rundāles novada domes nekustamo īpašumu novērtēšanas un izsoļu komisija pieņēma lēmumu (Nr.3, prot.Nr.20), ar kuru tika nolemts samazināt nekustamā īpašuma „Zvejnieki”, dzīvokļa Nr.4 (kadastra Nr. 4076 900 0473), Priedītes, Rundāles pag., Bauskas nov. atsavināšanas sākumcenu par 20 %.

Pamatojoties uz likuma „Par pašvaldībām” 14.panta pirmās daļas 2.punktu, 21.panta pirmās daļas 17.punktu, Publiskas personas mantas atsavināšanas likuma 4. un 10.pantu,

Bauskas novada dome nolemj:

1. Apstiprināt Bauskas novada pašvaldības nekustamā īpašuma – dzīvokļa Nr.4, „Zvejnieki”, Priedītes, Rundāles pagasts, Bauskas novads, kadastra Nr. 4076 900 0473, izsoles noteikumus saskaņā ar pielikumu.
2. Apstiprināt Bauskas novada pašvaldības nekustamā īpašuma – dzīvokļa Nr.4, „Zvejnieki”, Priedītes, Rundāles pagasts, Bauskas novads, kadastra Nr. 4076 900 0473, izsoles nosacīto sākumcenu –2440 EUR (divi tūkstoši četri simti četrdesmit *euro*).
3. Uzdot Bauskas novada pašvaldības iestādei “Rundāles novada dome” organizēt izsoli atbilstoši lēmuma 1.punktā apstiprinātajiem izsoles noteikumiem.

Pielikumā: izsoles noteikumi ar pielikumiem uz 13 lp.

Domes priekšsēdētājs

Aivars Okmanis

**Bauskas novada pašvaldības nekustamā īpašuma – dzīvokļa Nr.4, „Zvejnieki”,
Priedītes, Rundāles pagasts, Bauskas novads, kadastra Nr. 4076 900 0473,
IZSOLES NOTEIKUMI**

*Izdoti saskaņā ar
Publiskas personas mantas
atsavināšanas likuma 10.pantu*

1. Vispārīgā informācija

- 1.1. Bauskas novada pašvaldība, reģistrācijas Nr. 90009116223, juridiskā adrese – Uzvaras iela 1, Bauska, Bauskas nov., LV-3901, turpmāk – **pašvaldība**, atklātā mutiskā izsolē ar augšupejošu soli pārdod tās īpašumā esošo nekustamo īpašumu dzīvokli Nr.4, „Zvejnieki” Priedītes, Rundāles pagastā, Bauskas novadā, kadastra Nr. 4076 900 0473, ar kopējo platību 37,0 m², turpmāk - **objekts**.
 - 1.1.1. Īpašuma tiesības: reģistrētas Bauskas zemesgrāmatu nodaļā uz Rundāles novada pašvaldības reģistrācijas Nr.90009112819, juridiskā adrese – Pilsrundāle 1, Rundāles pagasts, Rundāles novads, vārda;
 - 2.1.2. Administratīvi teritoriālās reformas rezultātā Rundāles novads tika pievienots Bauskas novadam. Saskaņā ar administratīvo teritoriju un apdzīvoto vietu likumu no 2021.gada 1.jūlija Bauskas novada pašvaldība ir Rundāles novada pašvaldības mantas, tiesību un saistību pārņēmēja.
- 1.2. Izsoles noteikumi, turpmāk tekstā – **noteikumi**, nosaka kārtību, kādā organizējama objekta izsole atbilstoši Publiskas personas mantas atsavināšanas likuma un citu to darbību reglamentējošo normatīvo aktu prasībām.
- 1.3. Objekta pārdošanas metode - mutiska izsole saskaņā ar Publiskas personas mantas atsavināšanas likuma 4.panta pirmo daļu, turpmāk tekstā - izsole.
- 1.4. Izsolī rīko Bauskas novada pašvaldības iestādes “Rundāles novada dome”, nekustamā īpašumu novērtēšanas un izsoļu komisija, turpmāk – **komisija**:
 - 1.4.1. Izsoles komisijas pilnvarās ietilpst:
 - izsoles norises vadīšana un protokolēšana;
 - lēmuma pieņemšana par izsoles atzīšanu par nenotikušu un par izsoles atcelšanu;
 - izsoles protokola apstiprināšana;
 - citu normatīvajos aktos un noteikumos noteikto darbību veikšana.
- 1.5. Izsoles dalībnieku reģistrācijas un objekta izsoles datums un laiks tiks paziņots Latvijas Republikas oficiālajā izdevumā „Latvijas Vēstnesis”, Bauskas novada pašvaldības mājaslapā www.bauska.lv un Rundāles novada domes mājas lapā www.rundale.lv.
- 1.6. Objekta nosacītā cena tiek noteikta –2440 EUR (divi tūkstoši četri simti četrdesmit *euro*).
- 1.7. Izsoles minimālais solis ir 100 EUR (viens simts eiro).
- 1.8. Objekta apskates vieta un laiks – pēc iepriekšējas vienošanās ar kontaktpersonu – Bauskas novada pašvaldības iestādes “Rundāles novada dome” vadītāju Aigaru Sietiņu, mob.tālr.28609107.
- 1.9. Kontaktpersona izsoles jautājumos – Aigaru Sietiņu, mob.tālr.28609107,
- 1.10. Izsoles organizētāja un rīkotāja atbildīgās amatpersonas, kā arī citas personas, kuras saskaņā ar amata pienākumiem vai atsevišķu uzdevumu ir klāt Izsolē (tās organizēšanā, rīkošanā), nedrīkst paši būt pircēji, kā arī nedrīkst pirkt citu uzdevumā.
- 1.11. Komisijai līdz izsoles sākumam nav tiesību izpaust pretendentiem, reģistrētajiem izsoles dalībniekiem un trešajām personām ziņas par reģistrētajiem izsoles dalībniekiem, kā arī citas ziņas par Izsolī, kas nav iekļautas noteikumos un nav publiski zināmas.

2. Izsoles dalībnieku reģistrācijas kārtība

- 2.1. Izsolē var piedalīties fiziska vai juridiska persona, arī personālsabiedrība, turpmāk tekstā kopā vai katrs atsevišķi – dalībnieki vai dalībnieks, kura, saskaņā ar Latvijas Republikā spēkā esošajiem normatīvajiem aktiem var iegūt īpašumā objektu, un noteiktajā termiņā ir izpildījusi noteikumos noteiktos priekšnoteikumus.
- 2.2. Noteikumus dalībnieki var saņemt darba dienās, no pulksten 8.00 – 13.00 un 14.00 – 17.00, pirmdienās no pulksten 8.00 – 13.00 un 14.00 – 18.30, piektdienās no pulksten 8.00 – 13.00 un 14.00 – 15.30 Bauskas novada pašvaldības iestādes “Rundāles novada dome” kancelejā (Pilsrundāle 1, Pilsrundāle, Rundāles pagasts, Bauskas novads, LV-3921), līdz noteikumu 2.6.punktā noteiktajam termiņam, iesniedzot reģistrācijas maksas apliecināšu dokumenta kopiju uzrādot tā oriģinālu - 15 EUR (piecpadsmit *euro*) apmērā, ieskaitot PVN, ar atzīmi „Zvejnieki”, dzīvokļa Nr.4 (kadastra Nr. 4076 900 0473), Priedītes, Rundāles pagastā, Bauskas novadā, izsole”.
 - 2.2.1. reģistrācijas maksa veicama ar bezskaidras naudas pārskaitījumu uz Bauskas novada pašvaldības iestādes “Rundāles novada dome” kontu bankā A/S „SEB banka”, konts Nr.: LV09 UNLA 0050014261241.
- 2.3. Izsoles dalībnieku reģistrācija tiek veikta darba dienās no pulksten 9.00 – 13.00 un 14.00 – 17.00, Bauskas novada pašvaldības iestādes “Rundāles novada dome” kancelejā (Pilsrundāle 1, Pilsrundāle, Rundāles pagasts, Bauskas novads, LV-3921, iesniedzot drošības naudas (nodrošinājuma) maksājumu apliecināša dokumenta kopiju uzrādot tā oriģinālu –244 EUR (divi simti četrdesmit četri *euro*) jeb 10 % (desmit procentu) apmērā no objekta, izsoles vajadzībām apstiprinātās noteikumu 1.6.punktā nosacītās cenas.
 - 2.3.1. drošības naudas (nodrošinājuma) apmaksa veicama ar bezskaidras naudas pārskaitījumu uz Bauskas novada pašvaldības iestādes “Rundāles novada dome” kontu bankā A/S „SEB banka”, konts Nr.: LV20UNLA0050016169033 vai skaidrā naudā Rundāles novada domes kasē (Pilsrundāle 1, Pilsrundāle, Rundāles pagasts, Bauskas novads, LV-3921).
- 2.4. Lai reģistrētos izsolei, dalībniekam:
 - 2.4.1. jābūt samaksātai reģistrācijas maksai un drošības naudai (nodrošinājumam), saskaņā ar noteikumu 2.2. un 2.3.punktu, kā apliecinājumu tam iesniedzot maksājumu apliecināšu dokumentu kopijas uzrādot to oriģinālus - par izsoles reģistrācijas maksas un drošības naudas samaksu;
 - 2.4.2. fiziskai personai papildus jāuzrāda personu apliecināošs dokuments, iesniedzot tā kopiju;
 - 2.4.3. juridiskās personas, arī personālsabiedrības, pārstāvim papildus jāiesniedz:
 - juridiskās personas (tai skaitā personālsabiedrības) pārstāvja pilnvara un uzņēmuma reģistrācijas apliecības kopija - uzrādot tās oriģinālu;
 - lēmumu par objekta iegādi izsoles kārtībā;
 - attiecīgā valsts reģistra iestādes izziņu par attiecīgo juridisko personu (personālsabiedrību) – ka tā nav pasludināta par maksātnespējīgu, neatrodas likvidācijas stadijā, tās saimnieciskā darbība nav apturēta vai pārtraukta, vai nav uzsākta tiesvedība par pretendenta darbības izbeigšanu, maksātnespēju vai bankrotu. Izziņa ir derīga, ja tā izdota ne agrāk par 6 (sešām) nedēļām no izsoles dienas.
 - 2.4.4. pilnvarotajam pārstāvim jāiesniedz pilnvaras oriģināls vai apliecināta kopija (uzrādot oriģinālu), kas apliecina pilnvarotā pārstāvja tiesības pārstāvēt pilnvaras devēju Izsolē un tās vārdā nosolīt objektu, un jāuzrāda personu apliecināšu dokumentu. Pilnvara pārstāvēt fizisku personu ir noformējama notariālā kārtībā;
 - 2.4.5. jāaizpilda un jāparaksta izsoles reģistrācijas forma. Parakstot izsoles reģistrācijas formu, dalībnieks apliecina, ka ir iepazinies ar noteikumiem, apņemas tos ievērot un piekrist objekta nosacītajai cenai, kā arī apņemas solīšanu sāk ar cenu, kas palielina objekta nosacīto cenu vismaz par izsoles minimālā soļa apmēru;

- 2.5. Reģistrētajam dalībniekam tiek izsniegta izsoles reģistrācijas apliecība, kuru dalībnieks uzrāda, ierodoties uz izsoli.
- 2.6. Izsoles dalībnieku reģistrācija beidzas vienu stundu pirms izsoles sākuma, ievērojot noteikumu 1.5.punktā noteikto kārtību.
- 2.7. Par dalībnieku, ievērojot LR normatīvajos tiesību aktos noteiktos ierobežojumus nekustamā īpašuma iegādei, var kļūt jebkura fiziska vai juridiska persona, tai skaitā, personālsabiedrība.
- 2.8. Dalībnieki netiek reģistrēti, ja:
 - 2.8.1. nav izpildīti visi noteikumos noteiktie dalībnieku reģistrēšanās priekšnoteikumi;
 - 2.8.2. reģistrācija vēl nav uzsākta vai beidzies tās noliktais termiņš;
 - 2.8.3. uz reģistrācijas brīdi ir ierosināta dalībnieku maksātspēja vai ir apturēta to saimnieciskā darbība.

3. Izsoles norise

- 3.1. Izsoli vada izsoles komisijas priekšsēdētājs, turpmāk tekstā – **izsoles vadītājs**.
- 3.2. Izsolē var piedalīties, ja pieteikums iesniegts sludinājumā noteiktajā termiņā un izpildīti visi pārējie noteikumos noteiktie izsoles priekšnoteikumi.
- 3.3. Izsole notiek, ja uz to ir pieteicies, noteiktajā kārtībā reģistrējies un ierodas vismaz viens dalībnieks.
- 3.4. Dalībniekam ir tiesības dalībai izsolē pieaicināt vai pilnvarot ne vairāk kā vienu pārstāvi.
- 3.5. Ja noteiktajā laikā uz izsoli neierodas kāds no reģistrētajiem dalībniekiem, dalībnieks zaudē iemaksāto drošības naudu (nodrošinājumu) un tiesības piedalīties izsolē.
 - 3.5.1. gadījumā, kad par neierašanās iemesliem reģistrētais dalībnieks komisiju ir informējis savlaicīgi, tā iemesls ir pamatots un ar īslaicīgu raksturu, izsole tiek atlikta uz laiku, kas nepieciešams minēto iemeslu novēršanai, bet ne ilgāk kā uz 1 (vienu) stundu. Ja pēc noteiktā laika tiek konstatēts, ka reģistrētais dalībnieks nav ieradies, šis dalībnieks skaitās nepiedalījies izsolē un iemaksātā drošības nauda (nodrošinājums) netiek atmaksāta.
 - 3.5.2. ja reģistrētajam dalībniekam pirms noteikumos noteiktā izsoles norises laika ir kļuvis zināms, ka tas nevarēs piedalīties izsolē un tā iemeslam nav īslaicīgs raksturs, dalībnieka pienākums ir nekavējoties par to informēt komisiju un pilnvarot, atbilstoši noteikumu 2.4.4.punktam, kādu no personām savu interešu pārstāvībai, pretējā gadījumā drošības nauda (nodrošinājums) netiek atmaksāta. Nepieciešamības gadījumā dalībnieks komisijai var lūgt atlikt izsoli uz laiku, kas nepieciešams pilnvaras noformēšanai, bet ne ilgāk kā uz 1 (vienu) stundu.
- 3.6. Ja uz izsoli nav reģistrējies neviens dalībnieks vai noteiktā laikā uz izsoli reģistrētie dalībnieki nav ieradušies, izsole ir nenotikusi.
- 3.7. Dalībnieks pie izejas izsoles telpā uzrāda personu apliecinošu dokumentu, pilnvaru, kas atbilst noteikumu 2.4.4.punktam, ja viņš pārstāv citu fizisku vai juridisku personu (arī personālsabiedrību), izsoles reģistrācijas apliecību. Uz izsoles reģistrācijas apliecības pamata dalībniekam izsniedz reģistrācijas kartīti, kuras numurs atbilst dalībnieka reģistrācijas numuram žurnālā un numuram reģistrācijas apliecībā.
- 3.8. Komisija sagatavo izsoles protokolu, kurā tiek ierakstīts katrs dalībnieks. Izsoles protokolā dalībnieks parakstās par ierašanos uz izsoli un reģistrācijas kartītes saņemšanu. Izsoles protokolā tiek atzīmēta katra dalībnieka piedāvātā cena solīšanas gaitā, cenas atzīmēšanu turpinot, kamēr to paaugstina, kā arī cita informācija par izsoli pēc komisijas ieskatiem.
- 3.9. Izsoles vadītājs, atklājot izsoli, iepazīstina dalībniekus ar komisijas sastāvu, pārliecinās par dalībnieku ierašanos saskaņā ar dalībnieku reģistrācijas sarakstu, īsi raksturo objektu, paziņo tā nosacīto cenu, solīšanas kārtību, kā arī izsoles minimālo soli 100 EUR (viens simts *euro*), par kādu objekta nosacītā cena var tikt paaugstināta ar katru nākamo solījumu.

- 3.9.1. Dalībnieki, kuri nav ieradušies noteiktajā laikā, tas ir - līdz izsoles vadītāja paziņojumam par izsoles atklāšanu (sākumu), skaitās nepiedalījušies izsolē, un drošības nauda (nodrošinājums) netiek atmaksāts.
- 3.10. Dalībnieks, kurš piedāvājis iegādāties objektu par nosacīto cenu, turpmāk tekstā - **solītājs**, pēc nosolīšanas nekavējoties uzrāda izsoles komisijai savu reģistrācijas apliecību un ar savu parakstu izsoles protokolā apliecina tajā norādītās cenas atbilstību nosolītajai cenai, un tā uzskatāma par objekta pirkuma cenu.
- 3.10.1. ja solītājs nevar uzrādīt komisijai savu reģistrācijas apliecību vai neparakstās izsoles protokolā, ir uzskatāms, ka tas ir atteicies no nosolītā objekta. Šim dalībniekam drošības nauda (nodrošinājums) netiek atmaksāta.
- 3.11. Izsoles protokolā parakstās visi dalībnieki, apliecinot, ka protokolā norādītā konkrētā dalībnieka nosolītā cena atbilst viņa nosauktajai izsoles cenai.

4. Izsoles protokola un rezultātu apstiprināšana, samaksas kārtība

- 4.1. Izsoles rezultātus apstiprina kārtējā Bauskas novada domes sēdē.
- 4.1.1. piedāvātā augstākā summa, atrēķinot naudā iemaksāto nodrošinājumu, jāsamaksā par nosolīto objektu 1 (viena) mēneša laikā no līguma noslēgšanas dienas;
- 4.1.2. noteikumu 2.3.punktā noteiktā drošības nauda (nodrošinājums) tiek ieskaitīta objekta pirkuma maksā.
- 4.2. Nokavējot noteikto samaksas termiņu, solītājs zaudē iesniegto drošības naudu (nodrošinājumu).
- 4.3. Solītājs objekta pirkuma līgumu paraksta 10 (desmit) dienu laikā pēc izsoles rezultātu apstiprināšanas:
- 4.3.1. ja izsolē sasniegta pieņemama cena, apstiprinājumu var liegt tikai tad, ja rīkojot izsoli, pieļauta atkāpe no to darbību reglamentējošo normatīvo aktu vai noteikumos noteiktās izsoles kārtības, vai atklājas, ka solītājs ir tāda persona, kura nevar slēgt darījumus vai kurai nebija tiesību piedalīties izsolē.
- 4.4. Ja izsoles uzvarētājs atsakās no objekta pirkuma līgumu parakstīšanas vai dome izmanto tiesības vienpusēji atkāpties un izbeigt līgumu līgumā noteiktajā kārtībā, viņš zaudē drošības naudu un objekta pirkuma līgumu piedāvā slēgt nākamajam augstākās nosolītās cenas solītājam, vai, ja ir bijis viens izsoles dalībnieks, izsoli uzskata par nenotikušu.
- 4.5. Dalībniekiem, kuri nav nosolījuši pārdodamo objektu, tiek atmaksāta iemaksātā drošības nauda, izņemot noteikumos noteiktos gadījumus.
- 4.6. Visos gadījumos, kad saskaņā ar šiem noteikumiem dalībniekiem tiek atmaksāta drošības nauda (nodrošinājums), minētais maksājums tiek veikts 5 (piecu) darba dienu laikā no attiecīgā nosacījuma iestāšanās vai konstatēšanas dienas, bet ne ātrāk, kā pēc izsoles rezultātu apstiprināšanas dienas, ar pārskaitījumu uz dalībnieka pieteikumā norādīto bankas norēķinu kontu. Pašvaldības izdevumus par bankas pakalpojumiem, veicot drošības naudas (nodrošinājuma) atmaksu, ja maksājuma saņēmēja bankas konts atrodas ārvalstu bankā, sedz maksājuma saņēmējs.
- 4.7. Reģistrācijas nauda dalībniekiem netiek atmaksāta.

5. Nenotikusi izsole

- 5.1. Izsole atzīstama par nenotikušu, ja:
- 5.1.1. uz izsoli noteiktajā kārtībā un termiņā nav reģistrējies neviens dalībnieks;
- 5.1.2. uz izsoli noteiktajā kārtībā un termiņā ir reģistrējušies viens vai vairāki dalībnieki, bet uz izsoli neviens neierodas;
- 5.1.3. Izsoles gaitā nav nosolīta objekta nosacītā cena
- 5.2. Izsole uzskatāma par nenotikušu, gadījumā, ja par dalībnieku reģistrācijas laiku un vietu nav bijusi informācija preses izdevumā, ja tiek pierādīts, ka nepamatoti noraidīta kāda dalībnieka piedalīšanās izsolē, ja tiek pierādīts, ka bijusi noruna atturēt kādu dalībnieku no piedalīšanās izsolē vai ja dalībnieku reģistrācija un izsole notiek citā vietā un laikā, nekā

izziņots presē un izsoles reģistrētajiem dalībniekiem nav savlaicīgi paziņots par izsoles norises vietas vai laika maiņu.

6. Citi noteikumi

- 6.1. Sūdzības par izsoles rīkotāja darbībām var iesniegt noteiktajā kārtībā domei kancelejā (Pilsrundāle 1, Pilsrundāle, Rundāles pagasts, Rundāles novads, LV-3921).
- 6.2. Starp dalībniekiem ir aizliegta vienošanās, kas varētu ietekmēt izsoles rezultātus un gaitu.
- 6.3. Jautājumus, kas nav atrunāti šajos noteikumos, regulē to darbību reglamentējošie normatīvie akti.

Pielikumā:

1. Izsoles dalībnieka reģistrācijas apliecības sagatave uz 1 lp.
2. Izsoles pieteikuma forma uz 1 lp.
3. Pirkuma līguma projekts uz 1 lp.
4. Nekustamā īpašuma „Zvejnieki”-4 kadastrālās uzmērīšanas lietas kopija uz 4 lp.

Domes priekšsēdētājs

Aivars Okmanis

**Izsoles dalībnieka
reģistrācijas apliecība Nr. _____**_____
(izsoles dalībnieka nosaukums/vārds, uzvārds; reģ.Nr./personas kods);_____
(pilnvarotās personas vārds, uzvārds un personas kods)_____
(izsoles dalībnieka adrese un telefons)_____.**202**____. izsolei, kas
notiks_____
Bauskas novada pašvaldības iestādes “Rundāles
novada dome”, **2.st., sēžu zālē plkst.** _____

(izsoles datums)

(izsoles vieta)

kurā tiks izsolīts (-a)

Nekustamais īpašums dzīvoklis Nr.4 _____, kas atrodas
(kadastra Nr. 4076 900 0473) ar kopējo
platību 37,0 m²

Daudzdzīvokļu mājā „Zvejnieki”, Priedītes, Rundāles pagastā, Bauskas novadā

(objekta atrašanās vieta)Izsoles objekta sākotnējā cena EUR – 2436.8 (divi tūkstoši četri simti trīsdesmit seši eiro un 80
centi)

(summa cipariem) (summa vārdiem)

Iemaksātā reģistrācijas
maksa

EUR 15 (piecpadsmit eiro) _____,

kvīts Nr. _____, izdota _____

(datums)

Iemaksātā drošības nauda 243.68 (divi simti četrdesmit trīs eiro un 68
centi) _____,

, izdota

kvīts (maksājuma uzdevums) Nr. _____

(datums)

Apliecība izdota 20____.gada ____.

Izsoles organizētāja pārstāvis

(paraksts un tā atšifrējums)

BAUSKAS NOVADA PAŠVALDĪBAI

(fiziskai personai -vārds, uzvārds; juridiskai personai – nosaukums)

(personas kods; reģistrācijas Nr.)

(adrese, tālrunis)

PIETEIKUMS

Nekustamā īpašuma (dzīvokļa) atsavināšanas izsolei
Rundāles pagastā, Bauskas novadā

Vēlos pieteikties uz nekustamā īpašuma _____ ar platību
_____,
(nosaukums)

kadastra apzīmējums _____ atsavināšanas izsoli.

Pievienotie dokumenti:

- reģistrācijas maksas iemaksas apliecināošs dokuments;
- drošības naudas iemaksas apliecināošs dokuments;
- Uzņēmumu reģistra izziņu par attiecīgā komersanta amatpersonu pārstāvības tiesībām un dalībniekiem;
- citi: Pirmpirkuma tiesības apliecināošs dokuments

20__ .gada __. _____

(paraksts; paraksta atšifrējums)

PIRKUMA LĪGUMS Nr.

Rundāles pagastā, Bauskas novadā

202__gada __. _____

Bauskas novada pašvaldība, reģistrācijas Nr. 90009116223, juridiskā adrese - Uzvaras iela 1, Bauska, Bauskas nov., LV-3901, tās priekšsēdētāja Aivara Okmaņa personā, kurš rīkojas, pamatojoties uz 2021.gada 1.jūlija Bauskas novada domes saistošajiem noteikumiem Nr.1 “Bauskas novada pašvaldības nolikums”, turpmāk - **Pārdevējs**, un

Vārds, uzvārds vai nosaukums, personas kods vai reģistrācijas numurs, deklarētā adrese vai juridiskā adrese, turpmāk - **Pircējs**,

kā arī abi kopā vai katrs atsevišķi, turpmāk tekstā saukti - **Puses** vai **Puse**, ar saistošu spēku kā sev, tā savu tiesību, saistību un pienākumu tālāk pārņēmējiem un ieguvējiem, izsakot savu gribu brīvi - bez maldības, viltus un spaidiem, pamatojoties uz 20__gada _____ nekustamā īpašuma Izsoles protokolu Nr. __, turpmāk tekstā - **Protokols**, kas apstiprināts ar Bauskas novada domes 202__gada _____ lēmumu Nr. __ „_____”, noslēdz šo pirkuma līgumu, turpmāk tekstā – **Līgums**:

1. LĪGUMA PRIEKŠMETS

1.1. Pārdevējs pārdod un Pircējs pērk, uz 20__gada _____ Bauskas novada pašvaldības iestādes “Rundāles novada dome” rīkotās nekustamā īpašuma izsoles gaitā iegūto tiesību pamata, par Pircēja paša piedāvāto augstāko cenu, nekustamo īpašumu – dzīvokli Nr.4, „Zvejnieki”, Priedītes, Rundāles pagastā, Bauskas novadā, kadastra Nr. 4076 900 0473, ar kopējo platību 37,0 m² un mājas un mājai piesaistītās zemes kopīpašuma 370/1940 domājamās daļas, turpmāk – **Nekustamais īpašums**, ar visām tā būtiskajām daļām un piederumiem, tiesībām un pienākumiem.

2. PIRKUMA MAKSA UN NORĒĶINU KĀRTĪBA

- 2.1. Nekustamā īpašuma kopējā pirkuma maksa ir EUR _____ (_____ eiro), turpmāk tekstā – **Pirkuma maksa**, kas sastāv no:
- 2.1.1. drošības naudas 243,68 (divi simti četrdesmit trīs eiro un 68 centi) apmērā, ko Pircējs ir samaksājis Pārdevējam uz izsoles dienu;
 - 2.1.2. atlikušās Pirkuma maksas daļas EUR _____ (_____ eiro un __ centi), kuru Pircējs samaksā Līguma 2.2.punktā noteiktajā kārtībā.
- 2.2. Pirkuma maksu par Nekustamā īpašuma pirkumu Pircējs samaksā viena mēneša laikā no Līguma noslēgšanas dienas.
- 2.3. Par apmaksas datumu tiek uzskatīts tas datums, kurā ir veikts attiecīgais bezskaidras naudas pārskaitījums.

3. PUŠU SAISTĪBAS UN ATBILDĪBA.

- 3.1. Pircējs apliecinā, ka pieņemot Nekustamo īpašumu, tam nepastāv nekāda veida pretenzijas pret Pārdevēju attiecībā par Nekustamo īpašumu un tās neradīsies arī nākotnē.
- 3.2. Ar Līguma parakstīšanas dienu Pircējs apņemas veikt visus ar Nekustamo īpašumu saistītos maksājumus pilnā apmērā atbilstoši normatīvo aktu prasībām un termiņiem.
- 3.3. Pārdevējs garantē, ka uz Līguma parakstīšanas dienu Nekustamais īpašums nav nevienam atsavināts, atdāvināts vai ieķīlāts, attiecībā uz to nav uzsākta tiesvedība – nepastāv attiecīga vienošanās, nepastāv nekustamā īpašuma nodokļa parāds, tādēļ par visām varbūtējām trešo personu saistībām un pretenzijām, kuru pamats radies līdz Līguma noslēgšanai, ir atbildīgs Pārdevējs.
- 3.4. Pārdevējs apliecinā un garantē, ka līdz Pircēja īpašuma tiesību nostiprināšanas dienai Zemgales rajona tiesas zemesgrāmatu nodaļā uz Nekustamo īpašumu, tas netiks nevienam citam atsavināts, atdāvināts vai ieķīlāts, netiks apgrūtināts ar parādiem un saistībām.

- 3.5. Ja tomēr izrādās, ka šī Līguma 3.3. un 3.4.punktā sniegtās ziņas ir nepatiesas un Pircējam ir radīti zaudējumi vai pastāv reāls zaudējumu risks, Pārdevējs apņemas nekavējoties segt visus Pircējam, tai skaitā trešajām personām, radītos zaudējumu vai novērst iespējamo zaudējumu rašanās cēloņus.
- 3.6. Puses ir atbildīgas par Līguma izpildi saskaņā ar Latvijas Republikā spēkā esošajiem normatīvajiem aktiem.
- 3.7. Viena Puse apņemas atlīdzināt otrai pusei zaudējumus, kas tai cēlušies sakarā ar to, ka vainīgā Puse nav ievērojusi Līguma noteikumus.

4. NEKUSTAMĀ ĪPAŠUMA PĀRŅEMŠANAS NOSACĪJUMI

- 4.1. Nekustamā īpašuma valdījuma tiesības pāriet Pircējiem pēc Līguma noslēgšanas un pilna maksājuma izdarīšanas, bet Nekustamā īpašuma tiesības Pircējiem pāriet ar īpašuma tiesību nostiprinājumu zemesgrāmatā uz Pircēju vārda.
- 4.2. Pircējs apņemas nostiprināt savas īpašuma tiesības uz Nekustamo īpašumu 1 (viena) mēneša laikā no Līguma 2.2.punktā noteiktās Pirkuma maksas samaksas dienas. Ja minētais termiņš netiek ievērots, Pircējam ir pienākums atlīdzināt Pārdevējam visus izdevumus, kas tam kā Nekustamā īpašuma juridiskajam īpašniekam veicami saskaņā ar Latvijas Republikas spēkā esošajiem normatīvajiem aktiem, kā arī zaudējumus, kas Pārdevējam radušies sakarā ar Pircēja saistību neizpildi.
- 4.3. Visus izdevumus, kas saistīti ar Līguma noslēgšanu, tā izpildi un Pircēja īpašuma tiesību pārreģistrāciju (nostiprināšanu) zemesgrāmatā, tai skaitā - nostiprinājuma lūguma sagatavošanu, notariālo aktu apliecināšanu, valsts kancelejas nodevu un citus no minētajām darbībām izrietošos maksājumus, sedz Pircējs.

5. LĪGUMA DARBĪBAS TERMIŅŠ

- 5.1. Līgums stājas spēkā ar tā abpusēju parakstīšanas brīdi un ir spēkā līdz Pušu saistību pilnīgai izpildei.
- 5.2. Pārdevējs pielīgst sev tiesību vienpusēji atkāpties un izbeigt Līgumu, paziņojot par to rakstiski Pircējam, un piedzīt no Pircēja visus zaudējumus, ja Pirkuma maksa pilnā apmērā netiek samaksāta Pārdevējam Līguma 2.2.punktā noteiktajā termiņā un/vai netiek izpildīti Pircēja vainas dēļ Līguma 4.2.punkta nosacījumi. Šajā gadījumā Līgums tiek uzskatīts par izbeigtu tajā datumā, kāds ir norādīts minētajā paziņojumā.
- 5.3. Ja Līgums tiek izbeigts Līguma 5.2.punktā noteiktajā gadījumā, Pārdevējam nav jāatmaksā Pircējam izsolē samaksātā drošības nauda.

6. CITI NOTEIKUMI.

- 6.1. Līguma noteikumi ir saistoši Pusēm, Pušu mantiniekiem, tiesību pārņēmējiem un pilnvarotajām personām.
- 6.2. Strīdi, neatrunāti vai neparedzēti jautājumi, kas izriet no Līguma, risināmi Pušu savstarpējās vienošanās ceļā, saskaņā ar Latvijas Republikā spēkā esošajiem normatīvajiem aktiem. Ja savstarpējā vienošanās netiek panākta, strīdīgais jautājums izskatāms Latvijas Republikas tiesā normatīvajos aktos noteiktajā kārtībā.
- 6.3. Visu veidu labojumi un grozījumi Līgumā izdarāmi Pusēm vienojoties un tie ir spēkā tikai tad, ja ir noformēti rakstveidā un ir abpusēji parakstīti, tādējādi kļūstot par Līguma neatņemamu sastāvdaļu.
- 6.4. Līgums sagatavots latviešu valodā 3 (trīs) identiskos eksemplāros ar vienādu juridisku spēku uz ___ (_____) lapas pusēm, no kuriem viens eksemplārs ir paredzēts iesniegšanai Zemgales rajona tiesas zemesgrāmatu nodaļā, un pa vienam eksemplāram katrai no Pusēm.

7. PUŠU REKVIZĪTI UN PARAKSTI

Pārdevējs: Bauskas novada pašvaldība , reģistrācijas Nr. 90009116223, juridiskā adrese - Uzvaras iela 1, Bauska, Bauskas nov., LV-3901 Banka: AS SEB banka Konts: LV09 UNLA0050014261241 Kods: UNLALV2X	Pircējs: _____ Reģ.Nr.vai personas kods _____ Deklarētā vai juridiskā adrese _____
_____ Aivars Okmanis	_____ Vārds, uzvārds vai nosaukums

VALSTS ZEMES DIENESTS

TELPU GRUPAS KADASTRĀLĀS
UZMĒRĪŠANAS LIETA

Telpu grupas kadastra apzīmējums:.....40760060084001002
Nosaukums:.....Dzīvoklis
Adrese:....."Zvejnieki" - 4, Priedītes, Rundāles pag., Rundāles nov.
Kadastrālās uzmērīšanas datums:.....03.03.1999

Reģionālās nodaļas vadītājs (pilnvarotā persona):

*Valsts zemes dienests
Zemgales reģionālās nodaļas
Klientu apkalpošanas daļas
klientu apkalpošanas konsultante
Olga Rozentāle*

(vārds, uzvārds)

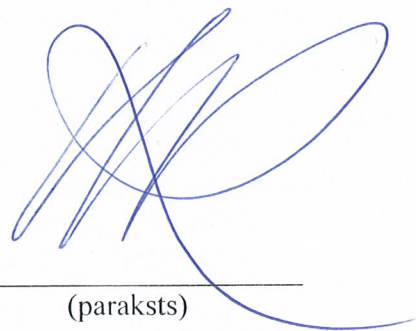

(paraksts)

Datums: 2020. gada 14. decembris

Izdrukas ID: 390002451615	Izdrukas datums: 12.12.2020	1 no 3
---------------------------	-----------------------------	--------

Skaidrojumi:

Nav – Kadastra informācijas sistēmā dati nav reģistrēti; Nereģistrē – atbilstoši normatīvajiem aktiem dati netiek reģistrēti

Telpu grupas kadastrālās uzmērīšanas lieta

1. Kadastra objekta identifikators

1.1. Telpu grupas kadastra apzīmējums:.....40760060084001002

1.2. Nekustamā īpašuma kadastra numurs:.....Nav

10. Būves pamatdati

10.1. Būves kadastra apzīmējums:.....40760060084001

10.1.1. Adrese:....."Zvejnieki", Priedītes, Rundāles pag., Rundāles nov.

10.1.2. Nosaukums:.....Dzīvojamā māja

10.1.3. Galvenais lietošanas veids:.....122 - Triju vai vairāku dzīvokļu mājas

10.1.4. Kopējā platība (m²):.....194

10.1.5. Apbūves laukums (m²):.....260

10.1.6. Virszemes stāvu skaits:.....1

10.1.7. Pazemes stāvu skaits:.....0

10.1.8. Telpu grupu skaits:.....4

10.1.9. Eksploatācijā pieņemšanas gads(-i):.....Nav

10.1.10. Eksploatācijas uzsākšanas gads:.....1975

10.1.11. Nolietojums (%):.....45

10.1.12. Nolietojuma aprēķina datums:.....Nav

10.1.13. Kadastrālās uzmērīšanas datums:.....03.03.2002

10.1.14. Būve ir pirmsreģistrēta:.....Nē

10.1.15. Veicot kadastrālo uzmērīšanu, būve apvidū nav konstatēta:.....Nē

10.1.16. Būve atrodas vai daļēji atrodas uz zemes vienības ar kadastra apzīmējumu:.....40760060084

10.1.17. Funkcionāli saistīto ēku kadastra apzīmējumi:.....Nav

11. Būves tips

11.1. Būves kadastra apzīmējums:.....40760060084001

Tipa kods	Tipa nosaukums
11220102	Daudzdzīvokļu 1-2 stāvu mājas

12. Būves konstruktīvie elementi

12.1. Būves ar kadastra apzīmējumu 40760060084001 konstruktīvie elementi:

Nosaukums	Konstruktijas veids	Materiāls	Eksploatācijā pieņemšanas gads(-i)	Eksploatācijas uzsākšanas gads	Nolietojums (%)
Pamati	Nav	Dzelzsbetons	Nav	1975	40
Ārsienas un karkasi	Nav	Silikātkieģeļi	Nav	1975	50
Pārsegumi	Nav	Kokmateriāli	Nav	1975	50
Jumts (segums)	Nav	Azbestcements	Nav	1975	50

13. Būves apjoma rādītāji

13.1. Būves ar kadastra apzīmējumu 40760060084001 apjoma rādītāji:

Apjoma rādītāja veids	Apjoma rādītāja nosaukums	Apjoms un mērvienība	Tipa/ elementa kods	Tipa/ elementa nosaukums
Apbūves laukums	Nav	260 apbūves laukuma kv.m.	Nav	Nav
Kopējā platība	Nav	194 kv.m.	Nav	Nav
Būvtilpums	Nav	674 kub.m.	Nav	Nav

14. Kopējās platības sadalījums pa platību veidiem

14.1. Telpu grupa ar kadastra apzīmējumu.....40760060084001002

14.1.1. Kopējā platība (m²):.....37

14.1.1.1. Lietderīgā platība (m²):.....Nav

14.1.1.1.1. Dzīvokļu kopējā platība (m²):.....Nav

Izdrukas ID: 390002451615	Izdrukas datums: 12.12.2020	2 no 3
---------------------------	-----------------------------	--------

Skaidrojumi:

Nav – Kadastra informācijas sistēmā dati nav reģistrēti; Neregistrē – atbilstoši normatīvajiem aktiem dati netiek reģistrēti

14.1.1.1.1.1. Dzīvokļu platība (m²).....	37
14.1.1.1.1.1.1. Dzīvojamā platība (m²).....	20
14.1.1.1.1.1.2. Dzīvokļu palīgtelpu platība (m²).....	17
14.1.1.1.1.2. Dzīvokļu ārtelpu platība (m²).....	0
14.1.1.1.2. Nedzīvojamo telpu platība (m²).....	0
14.1.1.1.2.1. Nedzīvojamo iekštelpu platība (m²).....	0
14.1.1.1.2.2. Nedzīvojamo ārtelpu platība (m²).....	0
14.1.1.2. Koplietošanas palīgtelpu platība (m²).....	0
14.1.1.2.1. Koplietošanas iekštelpu platība (m²).....	0
14.1.1.2.2. Koplietošanas ārtelpu platība (m²).....	0

16. Telpu grupas pamatdati

16.1. Telpu grupas kadastra apzīmējums:.....	40760060084001002
16.1.1. Adrese:.....	"Zvejnieki" - 4, Priedītes, Rundāles pag., Rundāles nov.
16.1.2. Nosaukums:.....	Dzīvoklis
16.1.3. Lietošanas veids:.....	1122 - Triju vai vairāku dzīvokļu mājas dzīvojamo telpu grupa
16.1.4. Stāvs (stāvi), kurā atrodas telpu grupa:.....	1
16.1.5. Telpu skaits:.....	4
16.1.6. Kopējā platība (m²):.....	37
16.1.7. Kadastrālās uzmērīšanas datums:.....	03.03.1999
16.1.8. Eksploatācijā pieņemšanas gads(-i):.....	Nav
16.1.9. Telpu grupa ietilpst dzīvokļa īpašumā ar kadastra numuru:.....	Nav
16.1.10. Telpu grupa ietilpst būvē ar kadastra apzīmējumu:.....	40760060084001
16.1.11. Būve atrodas vai daļēji atrodas uz zemes vienības ar kadastra apzīmējumu:.....	40760060084

17. Telpu grupas kopējās platības sadalījums pa telpu veidiem un telpu raksturojošie rādītāji

17.1. Telpu grupas kadastra apzīmējums:.....	40760060084001002
--	-------------------

Numurs	Nosaukums	Veids	Stāvs	Augstums (m)	Mazākais augstums (m)	Lielākais augstums (m)	Platība (m²)	Eksploatācijā pieņemšanas gads(-i)
1	Dzīvojamā	1 - Dzīvojamā telpa	1	2.35	2.35	2.35	20	Nav
2	Virtuve	2 - Dzīvokļa palīgtelpa	1	2.35	2.35	2.35	11.1	Nav
3	Pieliekamais	2 - Dzīvokļa palīgtelpa	1	2.35	2.35	2.35	2.7	Nav
4	Gaitenis	2 - Dzīvokļa palīgtelpa	1	2.35	2.35	2.35	3.2	Nav

18. Labiekārtojumi

18.1. Telpu grupas kadastra apzīmējums:.....	40760060084001002
--	-------------------

Reģistrētie labiekārtojumi	Noteikšanas veids (ja ir)	Apjoms (ja ir)
Apkure. Vietējā. Krāsns	Dokuments	
Apkure. Vietējā. Plīts	Dokuments	
Aukstā ūdens apgāde. Vietējā. Akas	Dokuments	
Elektroapgāde. Centralizētā	Dokuments	
Kanalizācija. Individuālā	Dokuments	
Kurināmais. Cietais	Dokuments	
Vēdināšana. Dabiskā	Dokuments	

18.1.1. Labiekārtojumu datums:.....	12.12.2020
-------------------------------------	------------

Ceļš

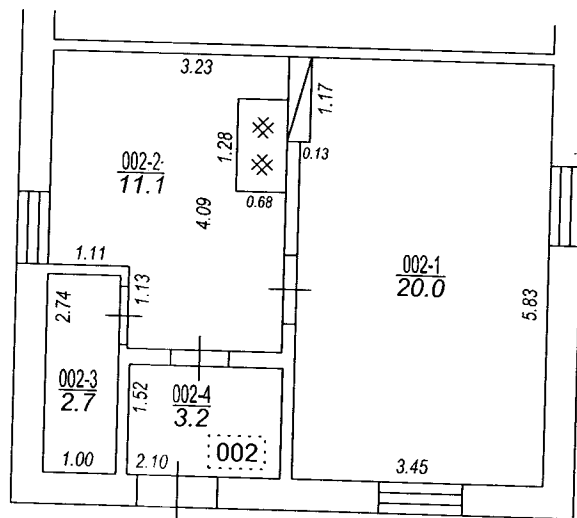
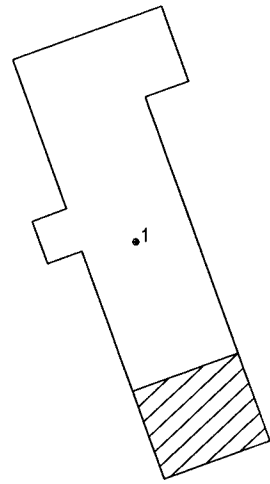

Būves punkta koordinātas
Latvijas koordinātu sistēmā LKS-92

Punkta nr	x	y
1	252586.32	505168.92

Izgatavots no VZD arhīva materiāliem bez apsekošanas apvidū

TELPU GRUPAS PLĀNS		
KADASTRA APZĪMĒJUMS	MĒROGS	LPP.
40760060084001002	1 : 100	4

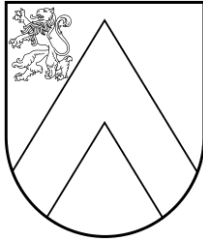

BAUSKAS NOVADA DOME

Uzvaras iela 1, Bauska, Bauskas nov., LV-3901
tālr. 63922238, e-pasts: dome@bauska.lv, www.bauska.lv

DOMES SĒDES LĒMUMS Bauskā

2021.gada 26.augustā

Nr. 120 (prot. Nr.4, 48.p.)

Par Bauskas novada pašvaldības nekustamā īpašuma “Mežmales”, Rundāles pagasts, Bauskas novads izsoles noteikumu apstiprināšanu

Ar 2021.gada 28.jūlija Bauskas novada pašvaldības iestādes “Rundāles novada dome” nekustamo īpašumu novērtēšanas un izsoļu komisijas lēmumu Nr.7 (protokols Nr.20) tika nolemts atklātā mutiskā izsolē ar augšupejošu soli pārdot nekustamo īpašumu “Mežmales”, Rundāles pagasts, Bauskas novads, kadastra Nr. 4076 010 0026, zemes vienības ar kadastra apzīmējumu 4076 010 0076, ar kopējo platību 0,42 ha.

Pamatojoties uz likuma „Par pašvaldībām 21.panta pirmās daļas 14.punkta b) apakšpunktu, Publiskas personas mantas atsavināšanas likuma 10.pantu, Bauskas novada pašvaldības iestādes “Rundāles novada dome” īpašumu vērtēšanas un izsoļu komisijas 2021.gada 28.jūlija lēmumu (prot.Nr. 20, 7.p.),

Bauskas novada dome nolemj:

1. Organizēt Bauskas novada pašvaldībai piederošā nekustamā īpašuma “Mežmales”, Rundāles pagasts, Bauskas novads, kadastra Nr.4076 010 0026, zemes vienības ar kadastra apzīmējumu 4076 010 0076, 0,42 ha platībā, atklāto mutisko izsoli ar augšupejošu soli.
2. Apstiprināt Bauskas novada pašvaldības nekustamā īpašuma “Mežmales”, Rundāles pagasts, Bauskas novads, kadastra Nr.4076 010 0026, zemes vienības ar kadastra apzīmējumu 4076 010 0076, izsoles nosacīto sākumcenu 2767 EUR (divi tūkstoši septiņi simti sešdesmit septiņi *euro*).
3. Apstiprināt Bauskas novada pašvaldības nekustamā īpašuma “Mežmales”, Rundāles pagasts, Bauskas novads, kadastra Nr.4076 010 0026, zemes vienības ar kadastra apzīmējumu 4076 010 0076, izsoles noteikumus.
4. Uzdot Bauskas novada pašvaldības iestādei “Rundāles novada dome” organizēt izsoli atbilstoši izsoles noteikumiem.

Pielikumā:

Nekustamā īpašuma “Mežmales”, Rundāles pagasts, Rundāles novads, kadastra numurs 4076 010 0026, izsoles noteikumi ar pielikumiem uz 15 lp.

Domes priekšsēdētājs

Aivars Okmanis

**Bauskas novada pašvaldības nekustamā īpašuma “Mežmales”,
Rundāles pagasts, Bauskas novads, kadastra Nr. 4076 010 0026, zemes vienības ar kadastra
apzīmējumu 4076 010 0076
IZSOLES NOTEIKUMI**

*Izdoti saskaņā ar
Publiskas personas mantas
atsavināšanas likuma 10.pantu*

1. Vispārīgā informācija

- 1.1. Bauskas novada pašvaldība, reģistrācijas Nr. 90009116223, juridiskā adrese – Uzvaras iela 1, Bauska, Bauskas nov., LV-3901, turpmāk tekstā – pašvaldība, atklātā mutiskā izsolē ar augšupejošu soli pārdod tās īpašumā esošo nekustamā īpašuma “Mežmales”, Rundāles pagasts, Bauskas novads kadastra numurs 4076 010 0026, zemes vienību ar kadastra apzīmējumu 4076 010 0076, 0,42 ha platībā, turpmāk tekstā - objekts.
 - 1.1.1. Īpašuma tiesības: reģistrētas 2021.gada 21.jūnijā Zemgales rajona tiesas Rundāles pagasta zemesgrāmatu nodalījumā Nr.100000615160, žurnāla Nr.300005378275, uz Rundāles novada pašvaldības, reģistrācijas Nr.90009112819, juridiskā adrese – Pilsrundāle 1, Pilsrundāle, Rundāles pagasts, Bauskas novads, vārda.
 - 1.1.2. Administratīvi teritoriālās reformas rezultātā Rundāles novads tika pievienots Bauskas novadam. Saskaņā ar administratīvo teritoriju un apdzīvoto vietu likumu no 2021.gada 1.jūlija Bauskas novada pašvaldība ir Rundāles novada pašvaldības mantas, tiesību un saistību pārņēmēja.
- 1.2. Izsoles noteikumi, turpmāk tekstā – noteikumi, nosaka kārtību, kādā organizējama objekta Izsole, atbilstoši Publiskas personas mantas atsavināšanas likuma un citu to darbību reglamentējošo normatīvo aktu prasībām.
- 1.3. Objekta pārdošanas metode - mutiska izsole ar augšupejošu soli saskaņā ar Publiskas personas mantas atsavināšanas likuma 4.panta pirmo daļu, turpmāk tekstā - izsole.
- 1.4. Izsolī rīko Bauskas novada pašvaldības iestādes “Rundāles novada dome” Nekustamā īpašumu novērtēšanas un izsoļu komisija, turpmāk tekstā – komisija;
- 1.5. Izsoles komisijas pilnvarās ietilpst:
 - izsoles norises vadīšana un protokolēšana;
 - lēmuma pieņemšana par izsoles atzīšanu par nenotikušu un par izsoles atcelšanu;
 - izsoles protokola apstiprināšana;
 - citu normatīvajos aktos un noteikumos noteikto darbību veikšana.
- 1.6. Izsoles dalībnieku reģistrācijas un objekta izsoles datums un laiks tiks paziņots Latvijas Republikas oficiālajā izdevumā „Latvijas Vēstnesis”, Bauskas novada pašvaldības mājaslapā www.bauskas.lv un Rundāles novada domes mājaslapā www.rundale.lv.
- 1.7. Objekta nosacītā cena 2767 EUR (divi tūkstoši septiņi simti sešdesmit septiņi euro).
- 1.8. Izsoles minimālais solis ir 500 EUR (pieci simti euro).
- 1.9. Objekta apskates vieta un laiks – “Mežmales”, Rundāles pagasts, Bauskas novads, pēc iepriekšējas vienošanās ar kontaktpersonu – Bauskas novada pašvaldības iestādes “Rundāles novada dome” vadītāju, mob.tālr. 28609107.
- 1.10. Kontaktpersona izsoles jautājumos – Aigars Sietiņš, mob.tālr. 28609107.
- 1.11. Izsoles organizētāja un rīkotāja atbildīgās amatpersonas, kā arī citas personas, kuras saskaņā ar amata pienākumiem vai atsevišķu uzdevumu ir klāt Izsolē (tās organizēšanā, rīkošanā), nedrīkst paši būt pircēji, kā arī nedrīkst pirkt citu uzdevumā.
- 1.12. Komisijai līdz izsoles sākumam nav tiesību izpaust pretendentiem, reģistrētajiem izsoles dalībniekiem un trešajām personām ziņas par reģistrētajiem izsoles dalībniekiem, kā arī citas ziņas par Izsolī, kas nav iekļautas noteikumos un nav publiski zināmas.

2. Izsoles dalībnieku reģistrācijas kārtība

- 2.1. Izsolē var piedalīties fiziska vai juridiska persona, arī personālsabiedrība, turpmāk tekstā kopā vai katrs atsevišķi – dalībnieki vai dalībnieks, kura, saskaņā ar Latvijas Republikā spēkā esošajiem normatīvajiem aktiem var iegūt īpašumā objektu, un noteiktajā termiņā ir izpildījusi noteikumus noteiktos priekšnoteikumus.
 - 2.1.1. Noteikumus dalībnieki var saņemt darba dienās, no pulksten 8.00 – 13.00 un 14.00 – 17.00, pirmdienās no pulksten 8.00 – 13.00 un 14.00 – 18.30, piektdienās no pulksten 8.00 – 13.00 un 14.00 – 15.30 Bauskas novada pašvaldības iestādes “Rundāles novada dome” kancelejā (Pilsrundāle 1, Pilsrundāle, Rundāles pagasts, Bauskas novads, LV-3921), līdz noteikumu 2.5.punktā noteiktajam termiņam, iesniedzot reģistrācijas maksas apliecināšu dokumenta kopiju uzrādot tā oriģinālu – 15 EUR (piecpadsmit euro) apmērā, ieskaitot PVN, ar atzīmi „Nekustamā īpašuma “Mežmales”, Rundāles pagasts, Bauskas novads kadastra numurs 4076 010 0026, zemes vienības ar kadastra apzīmējumu 4076 010 0076, 0,42 ha platībā izsole”.
 - 2.1.2. reģistrācijas maksa veicama ar bezskaidras naudas pārskaitījumu uz Bauskas novada pašvaldības iestādes “Rundāles novada dome” kontu bankā A/S „SEB banka”, konts Nr.LV09UNLA 0050014261241;
- 2.2. Izsoles dalībnieku reģistrācija tiek veikta darba dienās no pulksten 9.00 – 13.00 un 14.00 – 17.00, Bauskas novada pašvaldības iestādes “Rundāles novada dome” kancelejā (Pilsrundāle 1, Pilsrundāle, Rundāles pagasts, Bauskas novads, LV-3921, iesniedzot drošības naudas (nodrošinājuma) maksājumu apliecināša dokumenta kopiju uzrādot tā oriģinālu – 10 % (desmit procentu) apmērā no objekta, izsoles vajadzībām apstiprinātās noteikumu 1.7.punktā nosacītās cenas – 276,70 EUR (divi simti septiņdesmit seši *euro* un 70 centi).
 - 2.2.1. drošības naudas (nodrošinājuma) apmaksa veicama ar bezskaidras naudas pārskaitījumu uz Bauskas novada pašvaldības iestādes “Rundāles novada dome” kontu bankā A/S „SEB banka”, konts Nr. LV20 UNLA 0050 0161 6903 3.
- 2.3. Lai reģistrētos izsolei, dalībniekam:
 - 2.3.1. jābūt samaksātai reģistrācijas maksai un drošības naudai (nodrošinājumam), saskaņā ar noteikumu 2.1. un 2.2.punktu, kā apliecinājumu tam, iesniedzot maksājumu apliecināšu dokumentu kopijas uzrādot to oriģinālus - par izsoles reģistrācijas maksas un drošības naudas samaksu;
 - 2.3.2. fiziskai personai papildus jāuzrāda pase vai personas apliecība;
 - 2.3.3. juridiskās personas, arī personālsabiedrības, pārstāvim jāiesniedz-juridiskās personas (tai skaitā personālsabiedrības) pārstāvja pilnvaras kopija - uzrādot tās oriģinālu.
 - 2.3.4. pilnvarotajam pārstāvim jāiesniedz pilnvaras oriģināls vai apliecināta kopija (uzrādot oriģinālu), kas apliecina pilnvarotā pārstāvja tiesības pārstāvēt pilnvaras devēju Izsolē un tās vārdā nosolīt objektu, un jāuzrāda pase vai personas apliecība. Pilnvara pārstāvēt fizisku personu ir noformējama notariālā kārtībā;
 - 2.3.5. jāaizpilda un jāparaksta izsoles reģistrācijas forma. Parakstot izsoles reģistrācijas formu, dalībnieks apliecina, ka ir iepazinies ar noteikumiem, apņemas tos ievērot un piekrt objekta nosacītajai cenai, kā arī apņemas solīšanu sāk ar cenu, kas palielina objekta nosacīto cenu vismaz par izsoles minimālā soļa apmēru;
- 2.4. Reģistrētajam dalībniekam tiek izsniegta izsoles reģistrācijas apliecība, kuru dalībnieks uzrāda, ierodoties uz izsoli.
- 2.5. Izsoles dalībnieku reģistrācija beidzas vienu stundu pirms izsoles sākuma, ievērojot noteikumu 1.6.punktā noteikto kārtību.
- 2.6. Par dalībnieku, ievērojot LR tiesību aktos noteiktos ierobežojumus nekustamā īpašuma iegādei, var kļūt jebkura fiziska vai juridiska persona, tai skaitā, personālsabiedrība.
- 2.7. Dalībnieki netiek reģistrēti, ja:

- 2.7.1. nav izpildīti visi noteikumos noteiktie dalībnieku reģistrēšanās priekšnoteikumi;
- 2.7.2. reģistrācija vēl nav uzsākta vai beidzies tās noliktais termiņš;
- 2.7.3. uz reģistrācijas brīdi ir ierosināta dalībnieku maksātspēja vai ir apturēta to saimnieciskā darbība.

3. Izsoles norise

- 3.1. Izsoli vada komisijas priekšsēdētājs, turpmāk tekstā – izsoles vadītājs.
- 3.2. Izsolē var piedalīties, ja pieteikums iesniegts sludinājumā noteiktajā termiņā un izpildīti visi pārējie noteikumos noteiktie izsoles priekšnoteikumi.
- 3.3. Izsole notiek, ja uz to ir pieteicies, noteiktajā kārtībā reģistrējies un ierodas vismaz viens dalībnieks.
- 3.4. Dalībniekam ir tiesības dalībai izsolē pieaicināt vai pilnvarot ne vairāk kā vienu pārstāvi.
- 3.5. Ja noteiktajā laikā uz izsoli neierodas kāds no reģistrētajiem dalībniekiem, dalībnieks zaudē iemaksāto drošības naudu (nodrošinājumu) un tiesības piedalīties izsolē.
 - 3.5.1. gadījumā, kad par neierašanās iemesliem reģistrētais dalībnieks komisiju ir informējis savlaicīgi, tā iemesls ir pamatots un ar īslaicīgu raksturu, Izsole tiek atlikta uz laiku, kas nepieciešams minēto iemeslu novēršanai, bet ne ilgāk kā uz 1 (vienu) stundu. Ja pēc noteiktā laika tiek konstatēts, ka reģistrētais dalībnieks nav ieradies, šis dalībnieks skaitās nepiedalījies Izsolē un iemaksātā drošības nauda (nodrošinājums) netiek atmaksāta.
 - 3.5.2. ja reģistrētajam dalībniekam pirms noteikumos noteiktā izsoles norises laika ir kļuvis zināms, ka tas nevarēs piedalīties izsolē un tā iemeslam nav īslaicīgs raksturs, dalībnieka pienākums ir nekavējoties par to informēt komisiju un pilnvarot, atbilstoši noteikumu 2.3.4.punktam, kādu no personām savu interešu pārstāvībai, pretējā gadījumā drošības nauda (nodrošinājums) netiek atmaksāta. Nepieciešamības gadījumā dalībnieks komisijai var lūgt atlikt izsoli uz laiku, kas nepieciešams pilnvaras noformēšanai, bet ne ilgāk kā uz 1 (vienu) stundu.
- 3.6. Ja uz izsoli nav reģistrējies neviens dalībnieks vai noteiktā laikā uz izsoli reģistrētie dalībnieki nav ieradušies, izsole ir nenotikusi.
- 3.7. Dalībnieks pie izejas izsoles telpā uzrāda pasi vai personas apliecību, pilnvaru, kas atbilst noteikumu 2.3.4.punktam, ja viņš pārstāv citu fizisku vai juridisku personu (arī personālsabiedrību), izsoles reģistrācijas apliecību. Uz izsoles reģistrācijas apliecības pamata dalībniekam izsniedz reģistrācijas kartīti, kuras numurs atbilst dalībnieka reģistrācijas numuram žurnālā un numuram reģistrācijas apliecībā.
- 3.8. Komisija sagatavo izsoles protokolu, kurā tiek ierakstīts katrs dalībnieks. Izsoles protokolā dalībnieks parakstās par ierašanos uz izsoli un reģistrācijas kartītes saņemšanu. Izsoles protokolā tiek atzīmēta katra dalībnieka piedāvātā cena solīšanas gaitā, cenas atzīmēšanu turpinot, kamēr to paaugstina, kā arī cita informācija par izsoli pēc komisijas ieskatiem.
- 3.9. Izsoles vadītājs, atklājot izsoli, iepazīstina dalībniekus ar komisijas sastāvu, pārliecinās par dalībnieku ierašanos, saskaņā ar dalībnieku reģistrācijas sarakstu, īsi raksturo objektu, paziņo tā nosacīto cenu, solīšanas kārtību, kā arī izsoles minimālo soli 500 EUR (pieci simti *euro*), par kādu objekta nosacītā cena var tikt paaugstināta ar katru nākamo solījumu.
 - 3.9.1. Dalībnieki, kuri nav ieradušies noteiktajā laikā, tas ir - līdz izsoles vadītāja paziņojumam par izsoles atklāšanu (sākumu), skaitās nepiedalījušies izsolē, un drošības nauda (nodrošinājums) netiek atmaksāts.
- 3.10. Dalībnieks, kurš piedāvājis iegādāties objektu par nosacīto cenu, turpmāk tekstā - solītājs, pēc nosolīšanas nekavējoties uzrāda izsoles komisijai savu reģistrācijas apliecību un ar savu parakstu izsoles protokolā apliecina tajā norādītās cenas atbilstību nosolītajai cenai, un tā uzskatāma par objekta pirkuma cenu.
 - 3.10.1. ja solītājs nevar uzrādīt komisijai savu reģistrācijas apliecību vai neparakstās izsoles protokolā, ir uzskatāms, ka tas ir atteicies no nosolītā objekta. Šim dalībniekam drošības nauda (nodrošinājums) netiek atmaksāta.

- 3.11. Izsoles protokolā parakstās visi dalībnieki, apliecinot, ka protokolā norādītā konkrētā dalībnieka nosolītā cena atbilst viņa nosauktajai izsoles cenai.

4. Izsoles protokola un rezultātu apstiprināšana, samaksas kārtība

- 4.1. Izsoles rezultātus apstiprina kārtējā Bauskas novada domes sēdē.
- 4.2. Piedāvātā augstākā summa, atrēķinot naudā iemaksāto nodrošinājumu, jāsamaksā par nosolīto objektu 30 (trīsdesmit) dienu laikā no pirkuma līguma noslēgšanas dienas.
- 4.3. Nokavējot noteikto samaksas termiņu, solītājs zaudē iesniegto drošības naudu (nodrošinājumu).
- 4.4. Solītājs objekta pirkuma līgumu paraksta 10 (desmit) dienu laikā pēc izsoles rezultātu apstiprināšanas:
- 4.4.1. ja izsolē sasniegta pieņemama cena, apstiprinājumu var liegt tikai tad, ja rīkojot izsoli, pieļauta atkāpe no to darbību reglamentējošo normatīvo aktu vai noteikumos noteiktās izsoles kārtības, vai atklājas, ka solītājs ir tāda persona, kura nevar slēgt darījumus vai kurai nebija tiesību piedalīties izsolē.
- 4.5. Ja izsoles uzvarētājs neparaksta noteikumu 4.4.punktā noteiktajā termiņā objekta pirkuma līgumu no savas puses vai atsakās no objekta pirkuma līgumu parakstīšanas, vai arī dome izmanto tiesības vienpusēji atkāpties un izbeigt līgumu līgumā noteiktajā kārtībā, viņš zaudē drošības naudu un objekta pirkuma līgumu piedāvā slēgt nākamajam augstākās nosolītās cenas solītājam, vai, ja ir bijis viens izsoles dalībnieks, izsoli uzskata par nenotikušu.
- 4.6. Dalībniekiem, kuri nav nosolījuši pārdodamo objektu, tiek atmaksāta iemaksātā drošības nauda, izņemot noteikumos noteiktos gadījumus.
- 4.7. Visos gadījumos, kad saskaņā ar šiem noteikumiem dalībniekiem tiek atmaksāta drošības nauda (nodrošinājums), minētais maksājums tiek veikts 5 (piecu) darba dienu laikā no attiecīgā nosacījuma iestāšanās vai konstatēšanas dienas, bet ne ātrāk, kā pēc Izsoles rezultātu apstiprināšanas dienas, ar pārskaitījumu uz dalībnieka pieteikumā norādīto bankas norēķinu kontu. Domes izdevumus par bankas pakalpojumiem, veicot drošības naudas (nodrošinājuma) atmaksu, ja maksājuma saņēmēja bankas konts atrodas ārvalstu bankā, sedz maksājuma saņēmējs.
- 4.8. Reģistrācijas nauda dalībniekiem netiek atmaksāta.

5. Nenotikusi izsole

- 5.1. Izsole atzīstama par nenotikušu, ja:
- 5.1.1. uz izsoli, noteiktajā kārtībā un termiņā, nav reģistrējies neviens dalībnieks;
- 5.1.2. uz izsoli, noteiktajā kārtībā un termiņā ir reģistrējušies, viens vai vairāki dalībnieki, bet uz izsoli neviens neierodas;
- 5.1.3. Izsoles gaitā nav nosolīta objekta nosacītā cena
- 5.2. Izsole uzskatāma par nenotikušu, gadījumā, ja par dalībnieku reģistrācijas laiku un vietu nav bijusi informācija preses izdevumā, ja tiek pierādīts, ka nepamatoti noraidīta kāda Dalībnieka piedalīšanās Izsolē, ja tiek pierādīts, ka bijusi noruna atturēt kādu dalībnieku no piedalīšanās izsolē vai ja dalībnieku reģistrācija un Izsole notiek citā vietā un laikā, nekā izziņots presē un izsoles reģistrētajiem dalībniekiem nav savlaicīgi paziņots par Izsoles norises vietas vai laika maiņu.

6. Citi noteikumi

- 6.1. Sūdzības par izsoles rīkotāja darbībām var iesniegt noteiktajā kārtībā Bauskas novada pašvaldības iestādes "Rundāles novada dome" kancelejā (Pilsrundāle 1, Pilsrundāle, Rundāles pagasts, Bauskas novads, LV-3921).

- 6.2. Starp dalībniekiem ir aizliegta vienošanās, kas varētu ietekmēt izsoles rezultātus un gaitu.
- 6.3. Jautājumus, kas nav atrunāti šajos noteikumos, regulē to darbību reglamentējošie normatīvie akti.

Pielikumā:

1. Izsoles dalībnieka reģistrācijas apliecības sagatave uz 1 lp.
2. Izsoles pieteikuma forma uz 1 lp.
3. Pirkuma līguma projekts uz 3 lp.
4. Rundāles novada pašvaldības nekustamā īpašuma "Mežmales", Rundāles pagasts zemes robežu, situācijas un apgrūtinājumu plāns uz 6 lp.

Domes priekšsēdētājs

Aivars Okmanis

1.pielikums
Bauskas novada pašvaldības nekustamā
īpašuma “Mežmales”, Rundāles pagasts, Bauskas novads,
kadastra Nr.4076 010 0026, zemes vienības ar kadastra
apzīmējumu 4076 010 0076, izsoles noteikumiem

**Izsoles dalībnieka
reģistrācijas apliecība Nr. _____**

(izsoles dalībnieka nosaukums/vārds, uzvārds; reģ.Nr./personas kods);

(pilnvarotās personas vārds, uzvārds un personas kods)

(izsoles dalībnieka adrese un telefons)

_____.2021. izsolei, kas
notiks

**Bauskas novada pašvaldības iestādes “Rundāles
novada dome”, Pilsrundāle 1, Rundāles pagasts,
Bauskas novads, sēžu zālē plkst.**

(izsoles datums)

(izsoles vieta)

kurā tiks izsolīts (-a)

Nekustamais īpašums

, kas atrodas

“Mežmales”, Rundāles pagasts, Bauskas novads

(objekta atrašanās vieta)

Izsoles objekta sākotnējā cena

EUR 2767

**(divi tūkstoši septiņi simti sešdesmit septiņi
eiro)**

(summa cipariem)

(summa vārdiem)

Iemaksātā reģistrācijas
maksa

EUR 15 (piecpadsmit eiro)

kvīts Nr. _____, izdota _____

(datums)

Iemaksātā drošības
nauda

EUR 276.7 (divi simti septiņdesmit seši eiro un 70 centi)

kvīts (maksājuma uzdevums) Nr. _____, izdota _____

(datums)

Apliecība izdota 202__gada ____.

Izsoles organizētāja pārstāvis _____

(paraksts un tā atšifrējums)

2.pielikums

Bauskas novada pašvaldības nekustamā
īpašuma "Mežmales", Rundāles pagasts, Bauskas novads,
kadastra Nr.4076 010 0026, zemes vienības ar kadastra
apzīmējumu 4076 010 0076, izsoles noteikumiem

BAUSKAS NOVADA PAŠVALDĪBAI

(fiziskai personai -vārds, uzvārds; juridiskai personai – nosaukums)

(personas kods; reģistrācijas Nr.)

(adrese, tālrunis)

PIETEIKUMS

Nekustamā īpašuma (neapbūvētas zemes vienības) atsavināšanas izsolei
Rundāles pagastā, Bauskas novadā

Vēlos pieteikties uz nekustamā īpašuma _____ ar platību
_____,
(nosaukums)

kadastra apzīmējums _____ atsavināšanas izsoli.

Pievienotie dokumenti:

- reģistrācijas maksas iemaksas apliecināošs dokuments;
- drošības naudas iemaksas apliecināošs dokuments;
- citi: Pirmpirkuma tiesības apliecināošs dokuments

202__ .gada __. _____

(paraksts; paraksta atšifrējums)

PIRKUMA LĪGUMS Nr.

Rundāles pagastā, Rundāles novadā

202__gada __. _____

Bauskas novada pašvaldība, reģistrācijas Nr. 90009116223, juridiskā adrese - Uzvaras iela 1, Bauska, Bauskas nov., LV-3901, tās priekšsēdētāja Aivara Okmaņa personā, kurš rīkojas, pamatojoties uz 2021.gada 1.jūlija Bauskas novada domes saistošajiem noteikumiem Nr.1 "Bauskas novada pašvaldības nolikums", turpmāk - **Pārdevējs**, no vienas puses un

Vārds, uzvārds vai nosaukums, personas kods vai reģistrācijas numurs, deklarētā adrese vai juridiskā adrese, turpmāk tekstā - Pircējs, no otras puses,

kā arī abi kopā vai katrs atsevišķi, turpmāk tekstā saukti - **Puses** vai **Puse**, ar saistošu spēku kā sev, tā savu tiesību, saistību un pienākumu tālāk pārņēmējiem un ieguvējiem, izsakot savu gribu brīvi - bez maldības, viltus un spaidiem, pamatojoties uz 202__gada _____ nekustamā īpašuma Izsoles protokolu Nr. __, turpmāk tekstā - **Protokols**, kas apstiprināts ar Bauskas novada domes 202__gada _____ lēmumu Nr. _____", noslēdz šo pirkuma līgumu, turpmāk – **Līgums**:

1. LĪGUMA PRIEKŠMETS

- 1.1. Pārdevējs pārdod un Pircējs pērk, uz 2021.gada _____ **Bauskas novada pašvaldība** rīkotās nekustamā īpašuma izsoles gaitā iegūto tiesību pamata, par Pircēja paša piedāvāto augstāko cenu, nekustamā īpašuma "Mežmales", Rundāles pagasts, Bauskas novads, kadastra numurs 4076 010 0026, zemes vienību ar kadastra apzīmējumu 4076 010 0076, 0,42 ha platībā, turpmāk – **Nekustamais īpašums**, ar visām tā būtiskajām daļām un piederumiem, tiesībām un pienākumiem.
- 1.2. Nekustamā īpašuma īpašuma tiesības ir nostiprinātas Zemgales rajona tiesas Rundāles pagasta zemesgrāmatas nodaļā Nr.100000615160.

2. PIRKUMA MAKSA UN NORĒĶINU KĀRTĪBA

- 2.1. Nekustamā īpašuma pirkuma maksa saskaņā ar Protokolu ir EUR _____ (_____ eiro), turpmāk – **Pirkuma maksa**, kas sastāv no:
 - 2.1.1. drošības naudas - **EUR 276.7** (divi simti septiņdesmit seši eiro un 70 centi) apmērā, ko Pircējs ir samaksājis Pārdevējam uz izsoles dienu;
 - 2.1.2. atlikušās Pirkuma maksas daļas EUR _____ (_____ eiro), kuru Pircējs samaksā Līguma 2.2.punktā noteiktajā kārtībā.
- 2.2. Pirkuma maksu par Nekustamā īpašuma pirkumu Pircējs samaksā 30 (trīsdesmit) dienu laikā no Līguma noslēgšanas dienas uz Pārdevēja Līguma 7.nodaļā norādīto bankas kontu.
- 2.3. Par apmaksas datumu tiek uzskatīts tas datums, kurā ir veikts attiecīgais bezskaidras naudas pārskaitījums.

3. PUŠU SAISTĪBAS UN ATBILDĪBA.

- 3.1. Pircējs apliecina, ka pieņemot Nekustamo īpašumu, tam nepastāv nekāda veida pretenzijas pret Pārdevēju attiecībā par Nekustamo īpašumu un tās neradīsies arī nākotnē.
- 3.2. Ar Līguma parakstīšanas dienu Pircējs apņemas veikt visus ar Nekustamo īpašumu saistītos maksājumus pilnā apmērā atbilstoši normatīvo aktu prasībām un termiņiem.
- 3.3. Pārdevējs garantē, ka uz šī Līguma parakstīšanas dienu Nekustamais īpašums nav nevienam atsavināts, atdāvināts vai iekļāts, attiecībā uz to nav uzsākta tiesvedība – nepastāv attiecīga vienošanās, nepastāv nekustamā īpašuma nodokļa parāds, tādēļ par visām varbūtējām trešo personu saistībām un pretenzijām, kuru pamats radies līdz šī Līguma noslēgšanai, atbild Pārdevējs.

- 3.4. Pārdevējs apliecina un garantē, ka līdz Pircēja īpašuma tiesību nostiprināšanas dienai Zemgales rajona tiesas zemesgrāmatu nodaļā uz Nekustamo īpašumu, tas netiks nevienam citam atsavināts, atdāvināts vai ieķīlāts, netiks apgrūtināts ar parādiem un saistībām.
- 3.5. Ja tomēr izrādās, ka Līguma 3.3. un 3.4.punktā sniegtās ziņas ir nepatiesas un Pircējam ir radīti zaudējumi vai pastāv reāls zaudējumu risks, Pārdevējs apņemas nekavējoties segt visus Pircējam, tai skaitā trešajām personām, radītos zaudējumu vai novērst iespējamo zaudējumu rašanās cēloņus.
- 3.6. Puses ir atbildīgas par šī Līguma izpildi saskaņā ar Latvijas Republikā spēkā esošajiem normatīvajiem aktiem.
- 3.7. Viena Puse apņemas atlīdzināt otrai pusei zaudējumus, kas tai cēlušies sakarā ar to, ka vainīgā Puse nav ievērojusi šī Līguma noteikumus.

4. NEKUSTAMĀ ĪPAŠUMA PĀRŅEMŠANAS NOSACĪJUMI

- 4.1. Nekustamā īpašuma valdījuma tiesības pāriet Pircējiem pēc Līguma noslēgšanas un pilna maksājuma izdarīšanas, bet Nekustamā īpašuma īpašuma tiesības Pircējiem pāriet ar īpašuma tiesību nostiprinājumu zemesgrāmatā uz Pircēju vārda.
- 4.2. Pircējam ir jāiesniedz dokumenti (Līgums, nostiprinājuma lūgums, maksājuma uzdevumi par kancelejas un valsts nodevu apmaksu) Pircēja īpašuma tiesību uz Īpašumu nostiprināšanai attiecīgajā zemesgrāmatā ne vēlāk kā 10 (desmit) dienu laikā, šo termiņu skaitot no dienas, kad Pircējs samaksājis Pārdevējam Pirkuma maksu pilnā apmērā. Ja minētais termiņš netiek ievērots, Pircējam ir pienākums atlīdzināt Pārdevējam visus izdevumus, kas tam kā Nekustamā īpašuma juridiskajam īpašniekam veicami saskaņā ar Latvijas Republikas spēkā esošajiem normatīvajiem aktiem, kā arī zaudējumus, kas Pārdevējam radušies sakarā ar Pircēja saistību neizpildi.
- 4.3. Visus izdevumus, kas saistīti ar Līguma noslēgšanu, tā izpildi un Pircēja īpašuma tiesību pārreģistrāciju (nostiprināšanu) zemesgrāmatā, tai skaitā - nostiprinājuma lūguma sagatavošanu, notariālo aktu apliecināšanu, valsts kancelejas nodevu un citus no minētajām darbībām izrietošos maksājumus, sedz Pircējs.

5. LĪGUMA DARBĪBAS TERMIŅŠ

- 5.1. Līgums stājas spēkā ar tā abpusēju parakstīšanas brīdi un ir spēkā līdz Pušu saistību pilnīgai izpildei.
- 5.2. Pārdevējs pielīgst sev tiesību vienpusēji atkāpties un izbeigt Līgumu, paziņojot par to rakstiski Pircējam, un piedzīt no Pircēja visus zaudējumus, ja Pirkuma maksa pilnā apmērā netiek samaksāta Pārdevējam Līguma 2.2.punktā noteiktajā termiņā un/vai netiek izpildīti Pircēja vainas dēļ Līguma 4.2.punkta nosacījumi. Šajā gadījumā Līgums tiek uzskatīts par izbeigtu tajā datumā, kāds ir norādīts minētajā paziņojumā.
- 5.3. Ja Līgums tiek izbeigts Līguma 5.2.punktā noteiktajā gadījumā, Pārdevējam nav jāatmaksā Pircējam Līguma 2.1.1.punktā samaksātā drošības nauda.

6. CITI NOTEIKUMI.

- 6.1. Līguma noteikumi ir saistoši Pusēm, Pušu mantiniekiem, tiesību pārņēmējiem un pilnvarotajām personām.
- 6.2. Strīdi, neatrunāti vai neparedzēti jautājumi, kas izriet no šī Līguma, risināmi Pušu savstarpējās vienošanās ceļā, saskaņā ar Latvijas Republikā spēkā esošajiem normatīvajiem aktiem. Ja savstarpējā vienošanās netiek panākta, strīdīgais jautājums izskatāms Latvijas Republikas tiesā normatīvajos aktos noteiktajā kārtībā.
- 6.3. Visu veidu labojumi un grozījumi šajā Līgumā izdarāmi Pusēm vienojoties un tie ir spēkā tikai tad, ja ir noformēti rakstveidā un ir abpusēji parakstīti, tādejādi kļūstot par Līguma neatņemamu sastāvdaļu.
- 6.4. Līgums sagatavots latviešu valodā 3 (trīs) identiskos eksemplāros ar vienādu juridisku spēku uz __ (____) lapas pusēm, no kuriem viens paredzēts iesniegšanai Zemgales rajona tiesas zemesgrāmatu nodaļā, un pa vienam eksemplāram katrai no Pusēm.

7. PUŠU REKVIZĪTI UN PARAKSTI

Pārdevējs: Bauskas novada pašvaldība Reģistrācijas Nr.90009116223 Uzvaras iela 1, Bauska, Bauskas nov., LV-3901 Banka: AS SEB banka Konts: LV09 UNLA0050014261241 Kods: UNLALV2X	Pircējs: _____ Reģ.Nr.vai personas kods _____ Deklarētā vai juridiskā adrese _____
_____ Aivars Okmanis	_____ Vārds, uzvārds vai nosaukums

LATVIJAS REPUBLIKA

ZEMES ROBEŽU PLĀNS

Zemes vienības kadastra apzīmējums: 4076 010 0076



Plāns izgatavots pamatojoties uz Rundāles novada domes 2008.gada 30.septembra lēmumu (prot.Nr.10., 10.3.p.) "Par lauku apvidus zemes izvērtēšanu", Rundāles novada domes 2014.gada 28.augusta lēmumu (prot.Nr.9., 5.p.) "Par zemes vienību izslēgšanu no Rezerves zemes fonda, starpgabala statusa un piekritības noteikšanu pašvaldībai" un Rundāles novada domes 2021.gada 28.janvāra lēmumu (protokols Nr.3, 9.p.) "Par Rundāles novada pašvaldībai piekritīgo nekustamā īpašuma "Mežmales", Rundāles pagasts, zemes vienības ar kadastra apzīmējumu 4076 010 0026 un nekustamā īpašuma "Internāts", zemes vienības ar kadastra apzīmējumu 4076 010 0041 apvienošanu".

Robežas uzmērītas: 2021.gada 26.martā

Plāna mērogs 1:1000

Zemes vienības platība: 0.42 ha



SIA "Bauskas Mērnieks" valdes loceklis		Kaspars Priedols	26.03.2021.
Ierosinātājs ir informēts par kadastrālās uzmērīšanas laikā veiktajām darbībām, to rezultātiem.		Rundāles novada domes priekšsēdētājs Aivars Okmanis	26.03.2021.

ZEMES VIENĪBA UZMĒRĪTA
LKS-92 TM
Mēroga koeficients 0.999600

ZEMES VIENĪBAS
IZVIETOJUMA SHĒMA

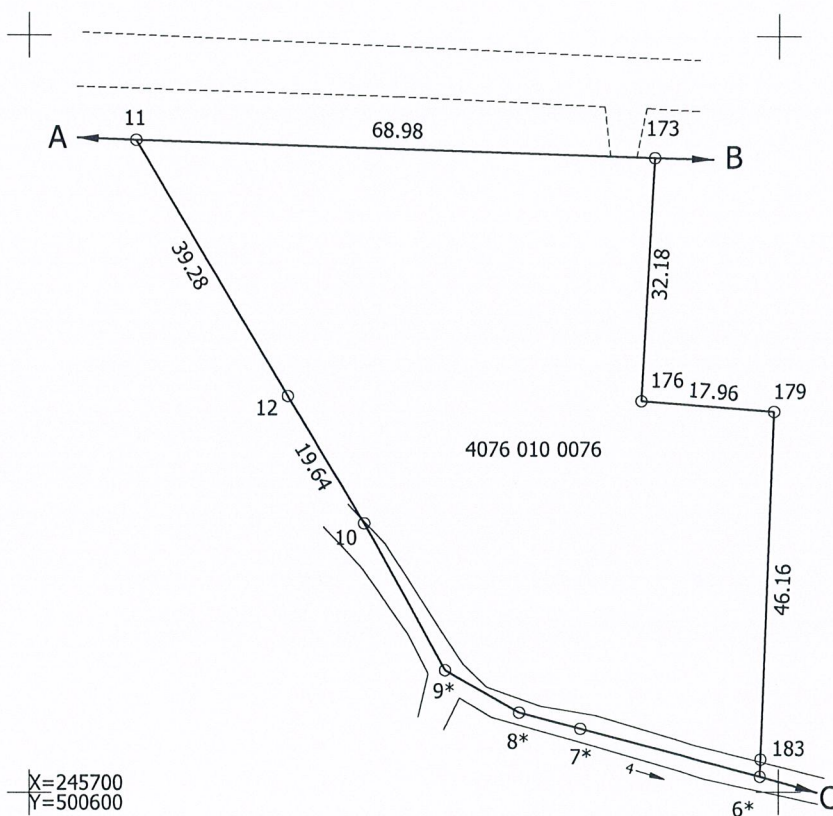
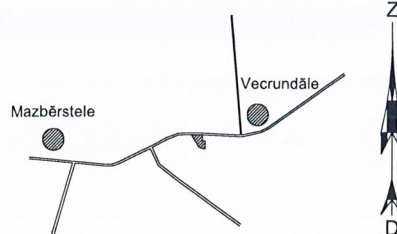

Robežojošo zemes vienību saraksts:

- no A līdz B: 4076 010 0052 - Valsts autoceļš V1030;
- no B līdz C: 4076 010 0029 - "Rundas";
- no C līdz A: 4076 010 0046 - "Vecrundāles meži".

Plāna mērogs 1:1000
zemes vienības platība: 0.42 ha

Mērnīeks Kaspars Priedols (sertifikāts Nr.CB0070 derīgs no 12.11.2019. līdz 15.03.2023.) apliecina, ka plāns izgatavots atbilstoši Ministru kabineta 2011.gada 27.decembra noteikumiem Nr.1019 "Zemes kadastrālās uzmērīšanas noteikumi"

Kaspars Priedols

26.03.2021.

LATVIJAS REPUBLIKA

SITUĀCIJAS PLĀNS



Zemes vienības kadastra apzīmējums: 4076 010 0076

Situācijas elementi uzmērīti: 2021.gada 26.martā

Plāna mērogs 1:1000

Zemes vienības platība: 0.42 ha



SIA "Bauskas Mērnieks" valdes loceklis		Kaspars Priedols	26.03.2021.
Ierosinātājs ir informēts par kadastrālās uzmērīšanas laikā veiktajām darbībām, to rezultātiem.		Rundāles novada domes priekšsēdētājs Aivars Okmanis	26.03.2021.

ZEMES LIETOŠANAS VEIDU EKSPLIKĀCIJA

Zemes vienības platība ha	Lauksaimniecībā izmantojamā zeme	tajā skaitā				Meži	Krūmāji	Purvi	Ūdens objektu zeme	tajā skaitā		Zeme zem ēkām un pagalmiem	Zeme zem ceļiem	Pārējās zemes
		Aramzeme	Augļu dārzī	Plāvas	Ganības					zem ūdeņiem	zem zivju dīķiem			
0.42	0.06	0.06	—	—	—	0.33	—	0.01	0.01	—	0.02	—	—	

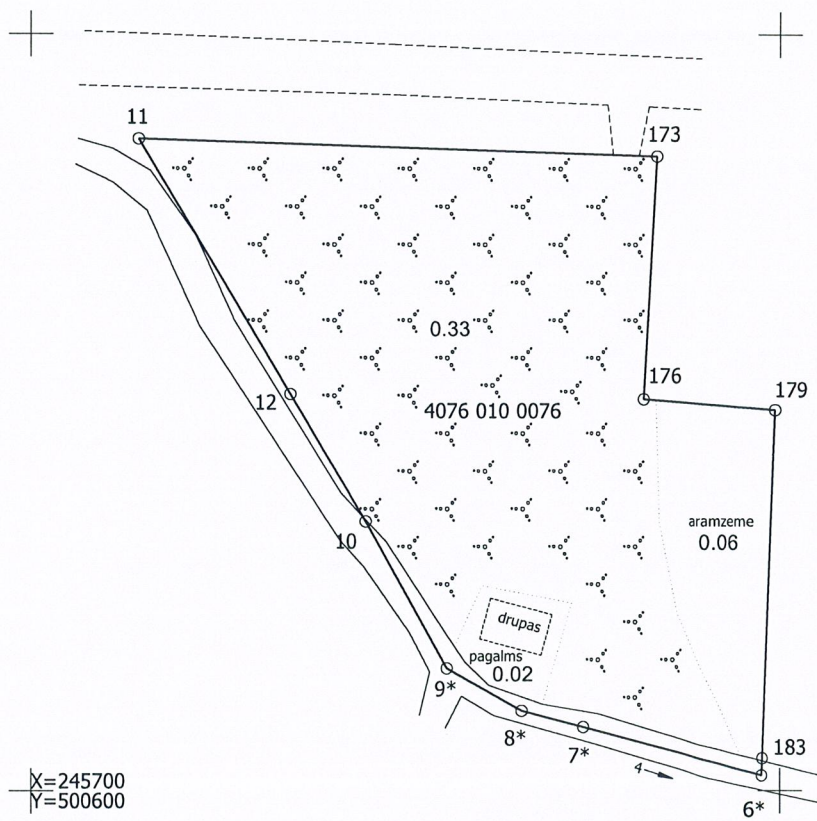

Plāna mērogs 1:1000

Mērnieks Kaspars Priedols (sertifikāts Nr.CB0070 derīgs no 12.11.2019. līdz 15.03.2023.) apliecina, ka plāns izgatavots atbilstoši Ministru kabineta 2011.gada 27.decembra noteikumiem Nr.1019

Kaspars Priedols

26.03.2021.

LATVIJAS REPUBLIKA

APGRŪTINĀJUMU PLĀNS

Zemes vienības kadastra apzīmējums: 4076 010 0076

Apgrūtinājumu saraksts:



1.	7312030303 - ekspluatācijas aizsargjoslas teritorija gar valsts vietējiem un pašvaldību autoceļiem lauku apvidos 0.12 ha
----	--

Apgrūtinājumu plāns sagatavots: 2021.gada 26.martā

Plāna mērogs 1:1000

Zemes vienības platība: 0.42 ha

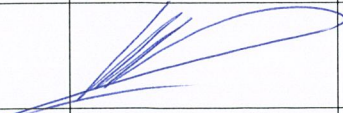

Saskaņoja: Rundāles novada domes priekšsēdētājs	paraksts	Aivars Okmanis	26.03.2021.
SIA "Bauskas Mērnieks" valdes loceklis		Kaspars Priedols	26.03.2021.
Ierosinātājs ir informēts par kadastrālās uzmērīšanas laikā veiktajām darbībām, to rezultātiem.		Rundāles novada domes priekšsēdētājs Aivars Okmanis	26.03.2021.

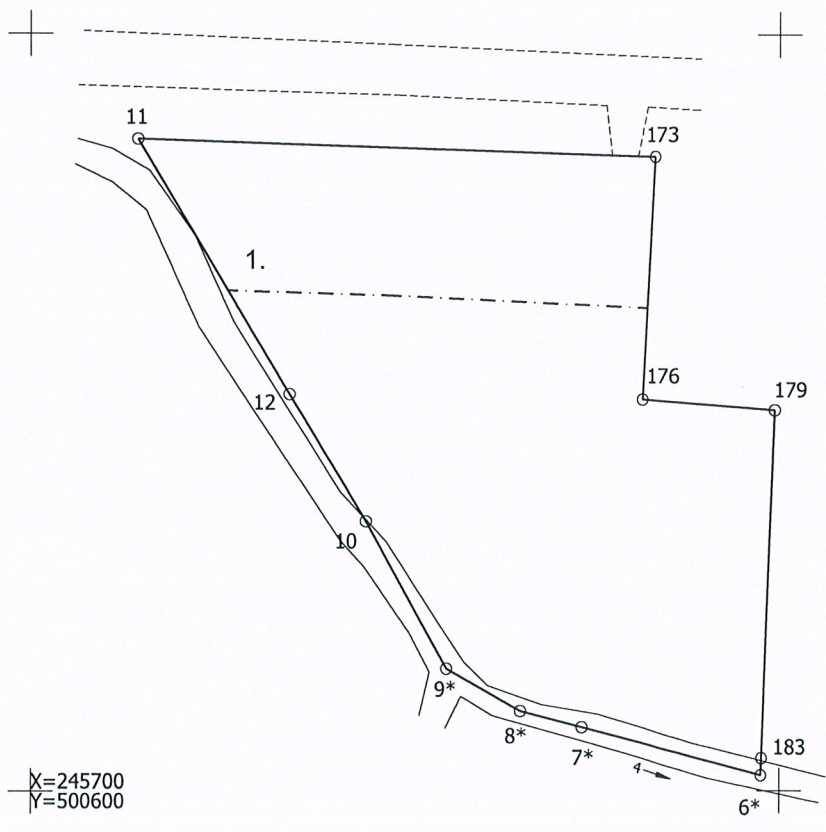

Plāna mērogs 1:1000

Mērnieks Kaspars Priedols (sertifikāts Nr.CB0070 derīgs no 12.11.2019. līdz 15.03.2023.) apliecina, ka plāns izgatavots atbilstoši Ministru kabineta 2011.gada 27.decembra noteikumiem Nr.1019 "Zemes kadastrālās uzmērīšanas noteikumi"

Kaspars Priedols

26.03.2021.

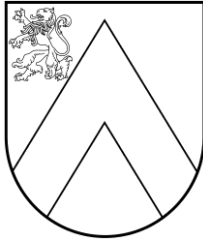

BAUSKAS NOVADA DOME

Uzvaras iela 1, Bauska, Bauskas nov., LV-3901
tālr. 63922238, e-pasts: dome@bauska.lv, www.bauska.lv

DOMES SĒDES LĒMUMS Bauskā

2021.gada 26.augustā

Nr. 121 (prot. Nr. 4, 49.p.)

Par pašvaldībai lietošanā esošo nedzīvojamo telpu nekustamā īpašumā “Saulaines darbnīcas”, Rundāles pagasts, Bauskas novads un nekustamā īpašumā “Kaucmindes stalli”, Rundāles pagasts, Bauskas novads zemes vienības daļas daļu iznomāšanu

2020.gada 18.decembrī Izglītības un zinātnes ministrija (turpmāk – valdītājs) un Rundāles novada dome (turpmāk – apsaimniekotājs) noslēdza vienošanos Nr.17-18./2020/66 par valsts nekustamā īpašuma apsaimniekošanu un bezatlīdzības lietošanu (turpmāk – vienošanās). Administratīvi teritoriālās reformas rezultātā Bauskas novada pašvaldība saskaņā ar Administratīvo teritoriju un apdzīvoto vietu likumu no 2021.gada 1.jūlija ir Rundāles novada pašvaldības tiesību un saistību pārņēmēja.

Saskaņā ar vienošanos valdītājs nodod un apsaimniekotājs pieņem apsaimniekošanā un bezatlīdzības lietošanā valsts nekustamo īpašumu “Kaucmindes stalli” (nekustamā īpašuma kadastra Nr.4076 008 0399), Rundāles pagastā, Bauskas novadā – zemes vienību 5,709 ha platībā (zemes vienības kadastra apzīmējums 4076 008 0280) un sešas būves (būvju kadastra apzīmējumi 4076 008 0214 017, 4076 008 0280 001, 4076 008 0280 002, 4076 008 0280 003, 4076 008 0280 004 un 4076 008 0280 005), un nekustamā īpašuma “Saulaines darbnīcas” (nekustamā īpašuma kadastra Nr.4076 508 0003), Rundāles pagastā, Bauskas novadā – būves (būves kadastra apzīmējums 4076 008 0280 007) – 9327/18603 domājamās daļas turpmāk – nekustamais īpašums.

Bauskas novada pašvaldības iestādē “Rundāles novada dome” 2021. gada 15.jūlijā reģistrēts fiziskas personas iesniegums ar lūgumu izīrēt uz nekustamā īpašuma “Kaucmindes stalli”, Saulaine, Rundāles pagasts esošo ēkas “Saulaines darbnīcas” daļu – telpas Nr.2, 3, 4 un 5.

Saskaņā ar Rundāles novada domes 2021.gada 29.aprīļa lēmumu Nr.28.p. (prot.Nr.7), „Par nedzīvojamo telpu nomas maksas noteikšanu nekustamā īpašuma “Saulaines darbnīcas”, Saulaine, Rundāles pagasts, Rundāles novads, daļai”, Rundāles pagasts, būves kadastra apzīmējums 4076 008 0280 007, 3062/18603 domājamām daļām, noteikta nomas maksa 0,15 EUR/ m² mēnesī un tai piesaistīta zemes vienības ar kadastra apzīmējums 4076 008 0280 (nekustamais īpašums “Kaucmindes stalli”) daļas daļa un nomas termiņš 10.gadi.

Pamatojoties uz likuma “Par pašvaldībām” 14.panta pirmās daļas 2.punktu, Ministru kabineta 2018.gada 20.februāra noteikumu Nr.97 "Publiskas personas mantas iznomāšanas noteikumi" 79.punktu, Ministru kabineta 2018.gada 19.jūnija noteikumu Nr.350 „Publiskās personas zemes nomu un apbūves tiesības noteikumi” 7., 17., un 22. punktu, Rundāles novada domes 2012.gada 26.jūlija saistošajiem noteikumiem Nr.7 „Rundāles novada Teritorijas plānojums 2012.-2025. gadam”,

Bauskas novada dome nolemj:

1. Iznomāt Severīnam Lukinskim, personas kods 040492-12062, deklarētās dzīvesvietas adrese: Graudu iela 30/37, Rīga, nedzīvojamās telpas Nr.2, 3, 4 un 5, kas atrodas nekustamā īpašumā "Saulaines darbnīcas", Rundāles pagasts, Bauskas novads, kadastra numurs 4076 508 0003, 125,8 m² platībā, līdz 2031.gada 31.augustam.
2. Iznomāt nekustamā īpašuma "Kaucmindes staļļi", Rundāles pagasts, Bauskas novads, kadastra numurs 4076 008 0399, zemes vienības ar kadastra apzīmējumu 4076 008 00280 daļas 0,42 ha platībā 1258/18603 domājamās daļas, ēku (būvju) nekustamā īpašuma "Saulaines darbnīcas", kadastra numurs 4076 508 0003 1258/18603 domājamo daļu uzturēšanai līdz 2031.gada 31.augustam.
3. Noteikt lēmuma 1.punktā minētajām nedzīvojamajām telpām nomas maksu 18,87 EUR (astoņpadsmit *euro* un 87 centi) mēnesī un papildus nomas maksai nomniekam jāmaksā pievienotās vērtības nodoklis.
4. Noteikt lēmuma 2.punktā minētajai zemes vienībai zemes nomas maksu 1,5 % apmērā no iznomātās zemes kadastrālās vērtības gadā.
5. Uzdot Bauskas novada pašvaldības iestādei "Rundāles novada dome" noslēgt nedzīvojamo telpu nomas līgumu ar iesniedzēju.

Pielikumā: nekustamā īpašuma "Saulaines mācību darbnīcas" zemes vienības skice uz 1 lp. un nedzīvojamo telpu plāns uz 1 lp.

Domes priekšsēdētājs

Aivars Okmanis

Pielikums
Bauskas novada domes
2021.gada 26.augusta lēmumam (prot. Nr.4, 49.p.)

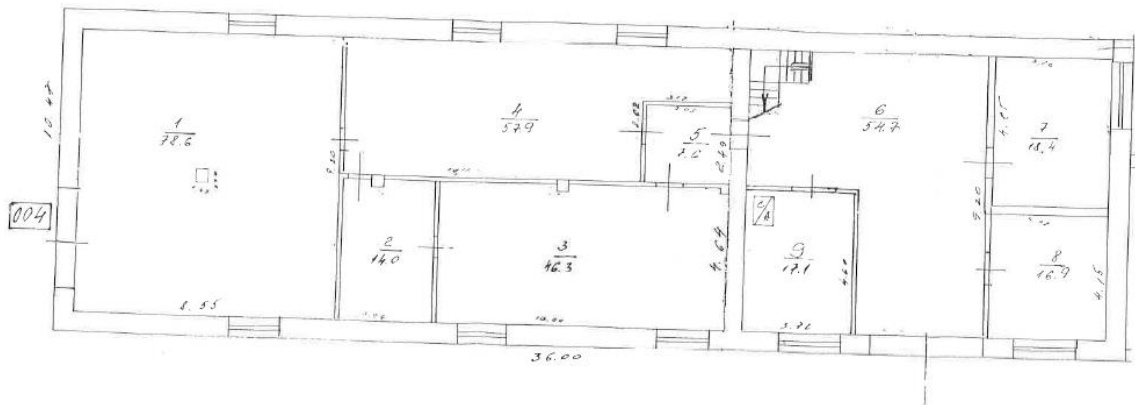

Telpas:

- Nr.2 - 14.0 m² platībā;
- Nr.3 - 46.3 m² platībā;
- Nr.4 - 57.9 m² platībā;
- Nr.5 – 7.6 m² platībā.

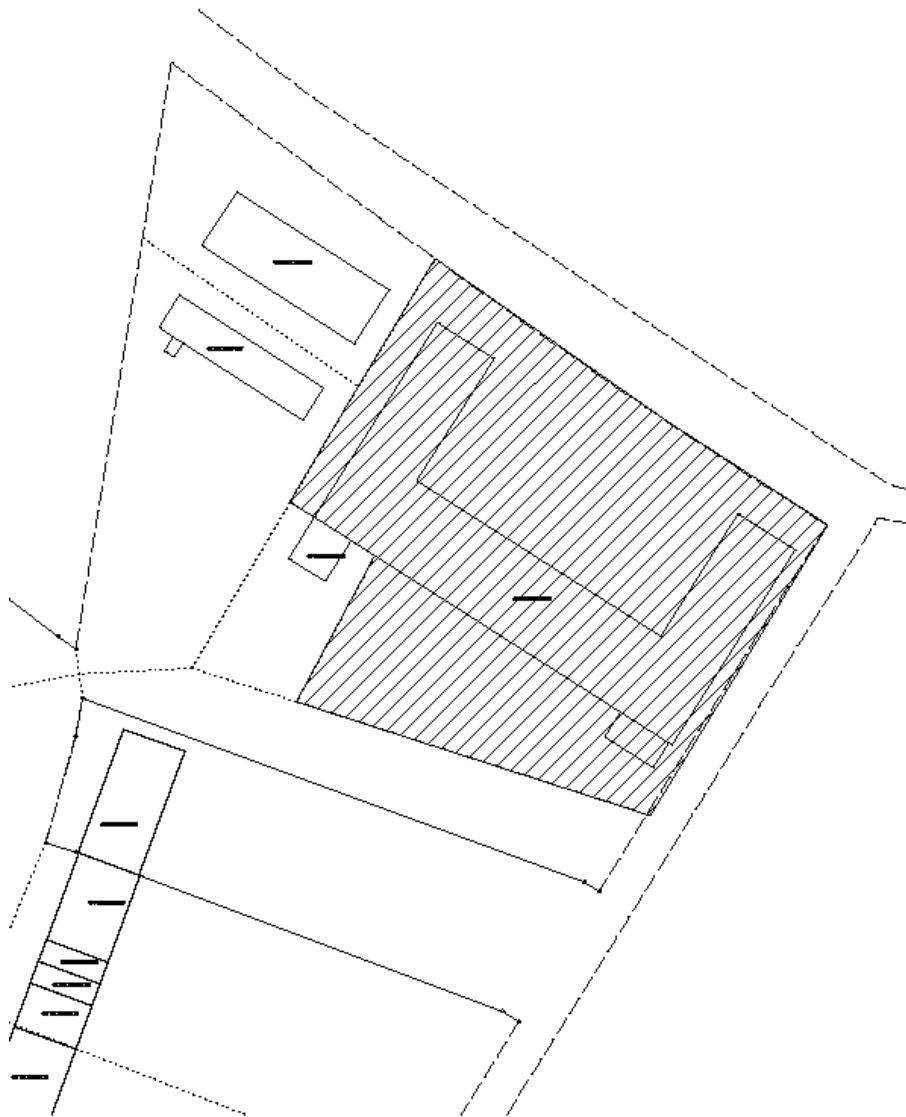

Nekustamais īpašums "Kaucminde stāļi", kadastra apzīmējums 4076 008 0280 daļas 0,42 ha platībā domājamās 1258/18603 daļas.

Sagatavoja nekustamo īpašumu speciāliste D.Neiberte

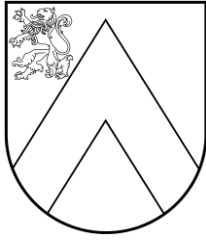

BAUSKAS NOVADA DOME

Uzvaras iela 1, Bauska, Bauskas nov., LV-3901
tālr. 63922238, e-pasts: dome@bauska.lv, www.bauska.lv

DOMES SĒDES LĒMUMS Bauskā

2021.gada 26.augustā

Nr. 122 (prot. Nr.4, 50.p.)

Par nekustamā īpašuma „Ērgļu garāžas”, Brunavas pagastā, kadastra Nr.4046 006 0203, daļas nomu

Bauskas novada pašvaldībā 2021.gada 9.augustā saņemts Brunavas pagasta pārvaldes iesniegums (reģistrēts ar Nr.BNA/2021/3-14.24/2422/J) ar ierosinājumu iznomāt pašvaldībai piederošo garāžu (būves kadastra apzīmējums 4046 006 0098 003).

Izskatot iesniegumu, Bauskas novada dome konstatēja:

nekustamais īpašums „Ērgļu garāžas”, Brunavas pag., Bauskas nov., kadastra Nr. 4046 006 0203, pieder Bauskas novada pašvaldībai saskaņā ar Zemgales rajona tiesas Brunavas pagasta zemesgrāmatas nodalījumu Nr.1000 0056 4468;

nekustamais īpašums „Ērgļu garāžas”, kadastra Nr.4046 006 0203, sastāv no zemes vienības 0,0321 ha platībā ar kadastra apzīmējumu 4046 006 0203 un ēkām uz tās – garāžas (būves kadastra apzīmējums 4046 006 0098 003) un garāžas (būves kadastra apzīmējums 4046 006 0098 004).

Pamatojoties uz likuma “Par pašvaldībām” 14.panta pirmās daļas 2.punktu, Ministru kabineta 2018.gada 20.februāra noteikumu Nr.97 "Publiskas personas mantas iznomāšanas noteikumi" 2.1.punktu, 12., 24., 25. punktu, Bauskas novada domes 2013. gada 26.septembra lēmumu „Par Bauskas novada pašvaldības nedzīvojamo telpu nomas maksu”,

Bauskas novada dome nolemj:

1. Nodot iznomāšanai nekustamā īpašuma „Ērgļu garāžas”, kas atrodas Bauskas novada Brunavas pagasta Ērgļu ciemā, kadastra Nr.4046 006 0123, sastāvā esošās zemes vienības 0,0321 ha platībā ar kadastra apzīmējumu 4046 006 0203 daļu 0,0125 ha platībā un nedzīvojamo ēku garāžu (būves kadastra apzīmējums 4046 006 0098 003) – 34,30 m² platībā.
2. Noteikt nomas termiņu- pieci gadi no līguma noslēgšanas dienas.
3. Nomnieku noskaidrot mutiskā izsolē.
4. Uzdot Bauskas novada pašvaldības Nekustamo īpašuma atsavināšanas un iznomāšanas komisijai veikt normatīvajos aktos noteiktās darbības 1.punktā minētā īpašuma iznomāšanai.

Domes priekšsēdētājs

Aivars Okmanis

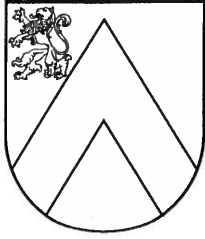

BAUSKAS NOVADA DOME

Uzvaras iela 1, Bauska, Bauskas nov., LV-3901
tāl. 63922238, e-pasts: dome@bauska.lv, www.bauska.lv

DOMES SĒDES LĒMUMS Bauskā

2021.gada 26.augustā

Nr. 123 (prot. Nr.4, 51.p.)

Par zemes vienības ar kadastra apzīmējumu 4046 014 0047 Brunavas pagastā iznomāšanu

Bauskas novada pašvaldībā 2021.gada 5.augustā saņemts Tarvida Gintauta Brunavas pagasta zemnieku saimniecības „ALEKSANDRĪNA” īpašnieka Gintauta Tarvida iesniegums (reģistrēts ar Nr.BNA/2021/3-14.24/2384/J), kurā tiek lūgts iznomāt nekustamā īpašuma „Stariņu lauks”, kadastra Nr.4046 014 0096, zemes vienību 2,60 ha platībā ar kadastra apzīmējumu 4046 014 0047.

Izskatot iesniegumu, Bauskas novada dome konstatēja:

nekustamais īpašums „Stariņu lauks”, kadastra Nr.4046 014 0096, sastāv no zemes vienības 2,60 ha platībā ar kadastra apzīmējumu 4046 014 0047. Īpašums nav reģistrēts zemesgrāmatā.

Ar Bauskas rajona Brunavas pagasta padomes 2008.gada 22.septembra lēmumu „Par neapbūvēto lauku apvidus zemes piekritību Brunavas pašvaldībai” noteikts, ka zemes vienība 2,60 ha platībā ar kadastra apzīmējumu 4046 014 0047 ir piekrītoša pašvaldībai.

Saskaņā ar Ministru kabineta 2018.gada 19.jūnija noteikumu Nr.350 „Publiskas personas zemes nomas un apbūves tiesības noteikumi” 35.punktu informācija par iznomājamo zemes vienību laikā no 2021.gada 26.jūlija līdz 2021.gada 9.augustam tika izlikta Bauskas novada domes ēkā, Brunavas pagasta pārvaldē un publicēta Bauskas novada pašvaldības mājaslapas sadaļā „Zemes noma”. Citas personas nav izteikušas vēlēšanos nomāt šo zemes vienību.

Pamatojoties uz Ministru kabineta 2018.gada 19.jūnija noteikumu Nr.350 „Publiskas personas zemes nomas un apbūves tiesības noteikumi” 28.punktu un 29.8. apakšpunktu, Bauskas novada domes 2019.gada 28.novembra saistošo noteikumu Nr.15 „Par neapbūvētu Bauskas novada pašvaldībai piederošu un piekrītošu zemesgabalu iznomāšanas kārtību un nomas maksas apmēru” 4.punktu, 5.3.apakšpunktu un 6.1. apakšpunktu, Bauskas novada domes 2019.gada 28.novembra lēmuma „Par zemes nomas pakalpojuma maksas cenrāža apstiprināšanu”(prot.Nr.16, 19.p) 1.punktu,

Bauskas novada dome nolemj:

1. Iznomāt Tarvida Gintauta Brunavas pagasta zemnieku saimniecībai „ALEKSANDRĪNA”, reģistrācijas Nr.43601024586, juridiskā adrese: „Karvišķe”, Brunavas pag., Bauskas nov., LV-3907, nekustamā īpašuma „Stariņu lauks”, kadastra Nr.4046 014 0096, zemes vienību 2,60 ha platībā ar kadastra apzīmējumu 4046 014 0047 lauksaimnieciskai izmantošanai saskaņā ar grafisko pielikumu.
2. Nomas līgumu slēgt uz laiku no 01.11.2021. līdz 31.10.2026.
3. Noteikt nomas maksu 70 EUR gadā par vienu ha.
4. Uzdot Bauskas novada pašvaldības iestādes „Bauskas novada administrācija” Nekustamo īpašumu nodaļai sadarbībā ar Juridisko nodaļu sagatavot un noslēgt ar Tarvida Gintauta Brunavas

pagasta zemnieku saimniecības „ALEKSANDRĪNA” šā lēmuma 1.punktā minētās zemes nomas līgumu.

Pielikumā: grafiskais pielikums uz 1 lp.

Domes priekšsēdētājs



Aivars Okmanis

2021.gada 26.jūlijā

Bauskas novada pašvaldība nodod iznomāšanā uz 5 gadiem pašvaldībai piekrītošo zemi „Stariņu lauks”, Brunavas pagasts ar 2021.gada 21.novembri

Zemes vienība ar kadastra apzīmējumu 4046 014 0047 – 2,6 ha

Zemes nomas maksa gadā EUR 182.00 +PVN

Pieteikšanās termiņš no 2021.gada 26.jūlija līdz 2021.gada 9.augustam

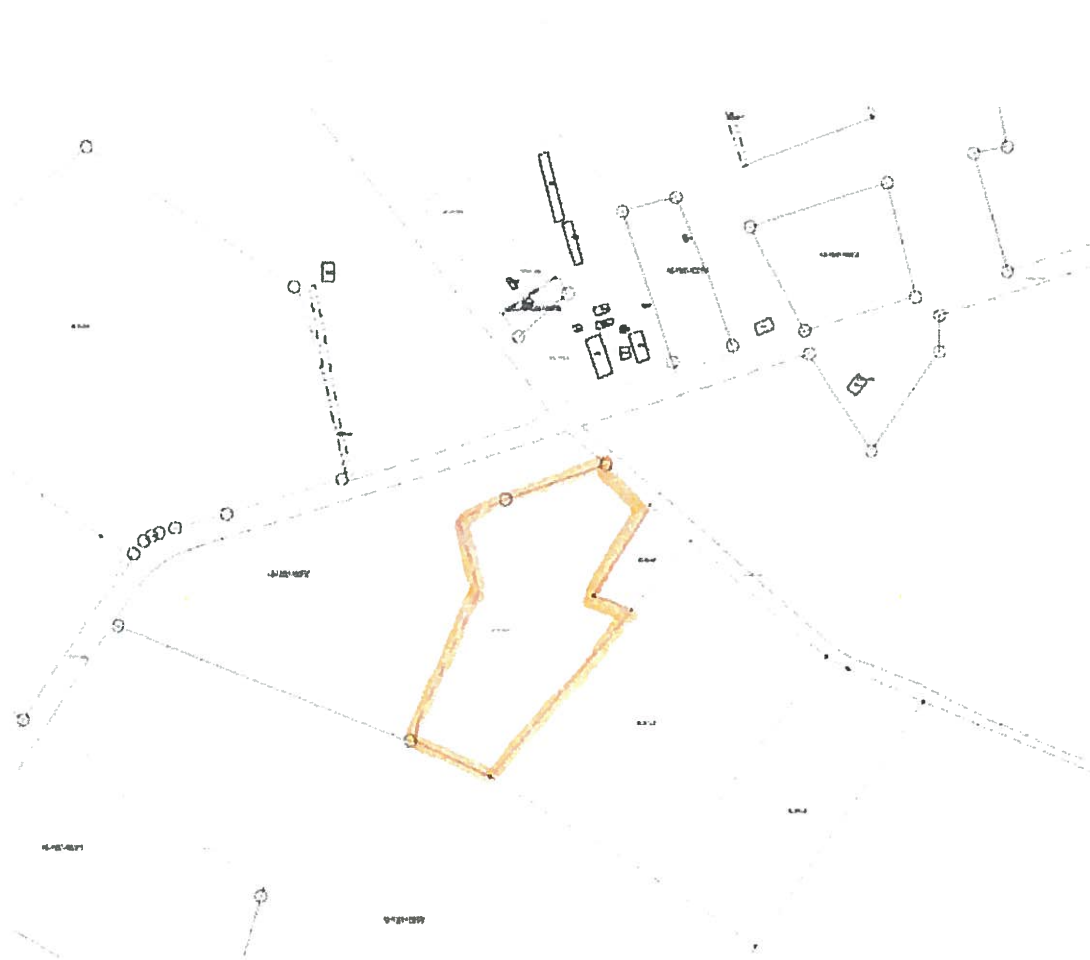

Iznomātās zemes robežas



Bauskas novads
Nekustamo īpašumu reģistrs
nokustama īpašuma apraksts
[Signature] M. Štālbe

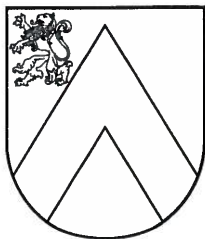

BAUSKAS NOVADA DOME

Uzvaras iela 1, Bauska, Bauskas nov., LV-3901
tāl. 63922238, e-pasts: dome@bauska.lv, www.bauska.lv

DOMES SĒDES LĒMUMS

Bauskā

2021.gada 26.augustā

Nr. 124 (prot. Nr.4, 52.p.)

Par zemes vienības ar kadastra apzīmējumu 4046 016 0042 daļas Brunavas pagastā iznomāšanu

Bauskas novada pašvaldībā 2021.gada 26.jūlijā saņemts Žilinskas Rasmus Brunavas pagasta zemnieku saimniecības „ĶĒRPJI” īpašnieces Rasmus Žilinskas iesniegums (reģistrēts ar Nr.BNA/2021/3-14.24/2243/J), kurā lūgts iznomāt nekustamā īpašuma „Bardžūnu ferma”, kadastra Nr.4046 016 0042 zemes vienības ar kadastra apzīmējumu 4046 016 0042 daļu 1,60 ha platībā.

Izskatot iesniegumu, Bauskas novada dome konstatēja:

nekustamais īpašums „Bardžūnu ferma”, kadastra Nr.4046 016 0042, sastāv no zemes vienības 3,95 ha platībā ar kadastra apzīmējumu 4046 016 0042. Īpašums nav reģistrēts zemesgrāmatā.

Ar Bauskas rajona Brunavas pagasta padomes 2008.gada 22.septembra lēmumu „Par neapbūvēto lauku apvidus zemes piekritību Brunavas pašvaldībai” noteikts, ka zemes vienība 3,95 ha platībā ar kadastra apzīmējumu 4046 016 0042 ir piekritoša pašvaldībai.

Saskaņā ar Ministru kabineta 2018.gada 19.jūnija noteikumu Nr.350 „Publiskas personas zemes nomas un apbūves tiesības noteikumi” 35.punktu informācija par iznomājamo zemes vienību laikā no 2021.gada 26.jūlija līdz 2021.gada 9.augustam tika izlikta Bauskas novada pašvaldības ēkā, Brunavas pagasta pārvaldē un publicēta Bauskas novada pašvaldības mājaslapas sadaļā „Zemes noma”. Citas personas nav izteikušas vēlēšanos nomāt šo zemes vienību.

Pamatojoties uz Ministru kabineta 2018.gada 19.jūnija noteikumu Nr.350 „Publiskas personas zemes nomas un apbūves tiesības noteikumi” 28.punktu un 29.8. apakšpunktu, Bauskas novada domes 2019.gada 28.novembra saistošo noteikumu Nr.15 „Par neapbūvētu Bauskas novada pašvaldībai piederošu un piekritošu zemesgabalu iznomāšanas kārtību un nomas maksas apmēru” 4.punktu, 5.3.apakšpunktu un 6.1. apakšpunktu, Bauskas novada domes 2019.gada 28.novembra lēmuma „Par zemes nomas pakalpojuma maksas cenrāža apstiprināšanu”(prot.Nr.16, 19.p) 1.punktu,

Bauskas novada dome nolemj:

1. Iznomāt Žilinskas Rasmus Brunavas pagasta zemnieku saimniecībai „ĶĒRPJI”, reģistrācijas Nr.43601008280, juridiskā adrese: „Ķērpji”, Brunavas pag., Bauskas nov., LV-3907, nekustamā īpašuma „Bardžūnu ferma”, kadastra Nr.4046 016 0042, zemes vienības ar kadastra apzīmējumu 4046 016 0042 daļu 1,60 ha platībā lauksaimnieciskai izmantošanai saskaņā ar grafisko pielikumu.
2. Nomas līgumu slēgt uz laiku no 01.11.2021. līdz 31.10.2026.
3. Noteikt nomas maksu 70 EUR gadā par vienu ha.
4. Uzdot Bauskas novada pašvaldības iestādes „Bauskas novada administrācija” Nekustamo īpašumu nodaļai sadarbībā ar Juridisko nodaļu sagatavot un noslēgt ar Žilinskas Rasmus Brunavas pagasta zemnieku saimniecības „ĶĒRPJI” šā lēmuma 1.punktā minētās zemes nomas līgumu. Pielikumā: grafiskais pielikums uz 1 lp.

Domes priekšsēdētājs

Aivars Okmanis

2021.gada 26.jūlijā

Bauskas novada pašvaldība nodod iznomāšanā uz 5 gadiem pašvaldībai piekrītošo zemi „Bardžūnu ferma”, Brunavas pagasts ar 2021.gada 1.novembri

Zemes vienības ar kadastra apzīmējumu 4046 016 0042 daļa – 1,6 ha

Zemes nomas maksa gadā EUR 120.00 +PVN

Pieteikšanās termiņš no 2021.gada 26.jūlija līdz 2021.gada 9.augustam

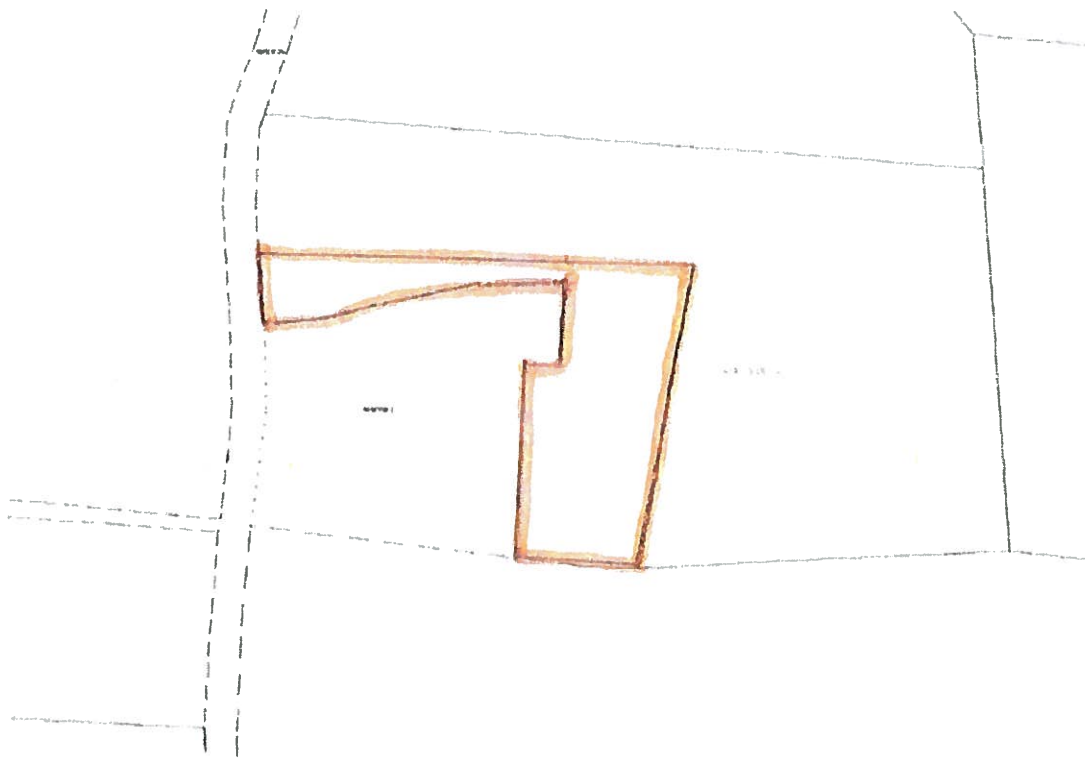

Iznomātās zemes robežas 

Bauskas novada pašvaldības administrācija
Nekustamo īpašumu nodaļas
nekustamā īpašuma speciālists

 M. Šarķis

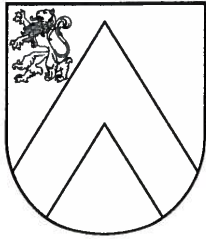

BAUSKAS NOVADA DOME

Uzvaras iela 1, Bauska, Bauskas nov., LV-3901
tāl. 63922238, e-pasts: dome@bauska.lv, www.bauska.lv

DOMES SĒDES LĒMUMS Bauskā

2021.gada 26.augustā

Nr. 125 (prot. Nr.4, 53.p.)

Par zemes vienības ar kadastra apzīmējumu 4046 002 0059 Brunavas pagastā iznomāšanu

Bauskas novada pašvaldībā 2021.gada 26.jūlijā saņemts Žilinskas Rasmus Brunavas pagasta zemnieku saimniecības „ĶĒRPJI” īpašnieces Rasmus Žilinskas iesniegums (reģistrēts ar Nr.BNA/2021/3-14.24/2243/J), kurā lūgts iznomāt nekustamā īpašuma „Nārogu lauks”, kadastra Nr. 4046 002 0102 zemes vienību 1,80 ha platībā ar kadastra apzīmējumu 4046 002 0059.

Izskatot iesniegumu, Bauskas novada dome konstatēja:

nekustamais īpašums „Nārogu lauks”, kadastra Nr. 4046 002 0102, sastāv no zemes vienības 1,80 ha platībā ar kadastra apzīmējumu 4046 002 0059. Īpašums nav reģistrēts zemesgrāmatā.

Ar Bauskas rajona Brunavas pagasta padomes 2008.gada 22.septembra lēmumu „Par neapbūvēto lauku apvidus zemes piekrišanu Brunavas pašvaldībai” noteikts, ka zemes vienība 1,80 ha platībā ar kadastra apzīmējumu 4046 002 0059 ir piekrišana pašvaldībai.

Saskaņā ar Ministru kabineta 2018.gada 19.jūnija noteikumu Nr.350 „Publiskas personas zemes nomas un apbūves tiesības noteikumi” 35.punktu informācija par iznomājamo zemes vienību laikā no 2021.gada 26.jūlija līdz 2021.gada 9.augustam tika izlikta Bauskas novada pašvaldības ēkā, Brunavas pagasta pārvaldē un publicēta Bauskas novada pašvaldības mājaslapas sadaļā „Zemes noma”. Citas personas nav izteikušas vēlēšanos nomāt šo zemes vienību.

Pamatojoties uz Ministru kabineta 2018.gada 19.jūnija noteikumu Nr.350 „Publiskas personas zemes nomas un apbūves tiesības noteikumi” 28.punktu un 29.8. apakšpunktu, Bauskas novada domes 2019.gada 28.novembra saistošo noteikumu Nr.15 „Par neapbūvētu Bauskas novada pašvaldībai piederošu un piekrišanu zemesgabalu iznomāšanas kārtību un nomas maksas apmēru” 4.punktu, 5.3.apakšpunktu un 6.1. apakšpunktu, Bauskas novada domes 2019.gada 28.novembra lēmuma „Par zemes nomas pakalpojuma maksas cenrāža apstiprināšanu”(prot.Nr.16, 19.p) 1.punktu,

Bauskas novada dome nolemj:

1. Iznomāt Žilinskas Rasmus Brunavas pagasta zemnieku saimniecībai „ĶĒRPJI”, reģistrācijas Nr.43601008280, juridiskā adrese: „Ķērpji”, Brunavas pag., Bauskas nov., LV-3907, nekustamā īpašuma „Nārogu lauks”, kadastra Nr.4046 002 0102, zemes vienību 1,80 ha platībā ar kadastra apzīmējumu 4046 002 0059 lauksaimnieciskai izmantošanai saskaņā ar grafisko pielikumu.
2. Nomas līgumu slēgt uz laiku no 01.11.2021. līdz 31.10.2026.
3. Noteikt nomas maksu 70 EUR gadā par vienu ha.
4. Uzdot Bauskas novada pašvaldības iestādes „Bauskas novada administrācija” Nekustamo īpašumu nodaļai sadarbībā ar Juridisko nodaļu sagatavot un noslēgt ar Žilinskas Rasmus Brunavas pagasta zemnieku saimniecības „ĶĒRPJI” šā lēmuma 1.punktā minētās zemes nomas līgumu. Pielikumā: grafiskais pielikums uz 1 lp.

Domes priekšsēdētājs

Aivars Okmanis

2021.gada 26.jūlijā

Bauskas novada pašvaldība nodod iznomāšanā uz 5 gadiem pašvaldībai piekrītošo zemi „Nārogu lauks”, Brunavas pagasts ar 2021.gada 1.novembri

Zemes vienība ar kadastra apzīmējumu 4046 002 0059 – 1,8 ha

Zemes nomas maksa gadā EUR 126.00 +PVN

Pieteikšanās termiņš no 2021.gada 26.jūlija līdz 2021.gada 9.augustam

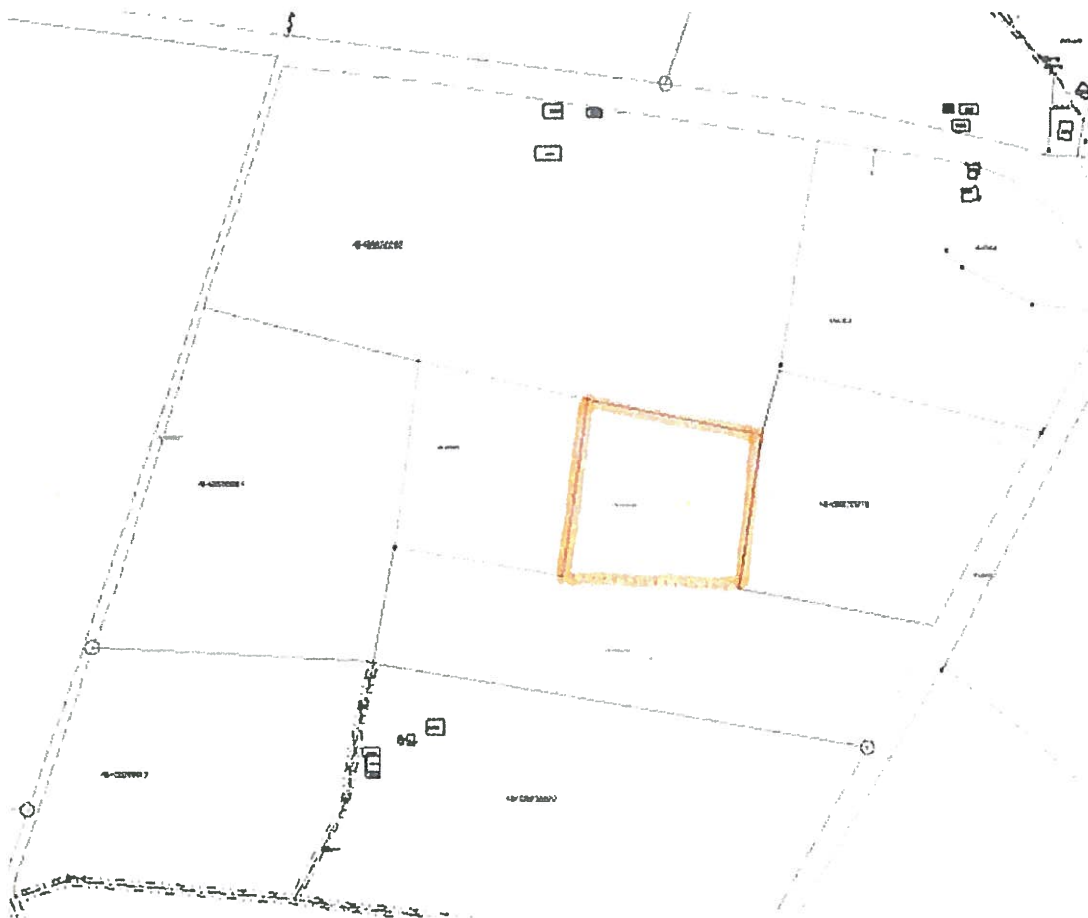

Iznomātās zemes robežas



Bauskas novada pašvaldības
Nekustamo īpašumu nodaļas
nekustamā īpašuma speciālists

A handwritten signature in black ink, appearing to read 'M. Šarķis'.

M.Šarķis

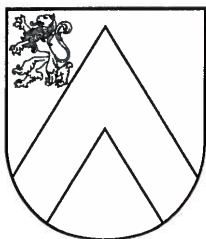

BAUSKAS NOVADA DOME

Uzvaras iela 1, Bauska, Bauskas nov., LV-3901
tālr. 63922238, e-pasts: dome@bauska.lv, www.bauska.lv

DOMES SĒDES LĒMUMS Bauskā

2021.gada 26.augustā

Nr. 126 (prot. Nr. 4, 54.p.)

Par zemes vienības ar kadastra apzīmējumu 4050 009 0228 daļas Ceraukstes pagastā iznomāšanu

Bauskas novada pašvaldībā 2021.gada 29.jūlijā saņemts Jāņa Rumbenieka iesniegums (reģistrēts ar Nr.BNA/2021/3-14.24/1075/F), kurā tiek lūgts iznomāt nekustamā īpašuma „Nameji”, kadastra Nr.4050 009 0228, zemes vienības ar kadastra apzīmējumu 4050 009 0228 daļu 1,67 ha platībā.

Izskatot iesniegumu, Bauskas novada dome konstatēja:

nekustamais īpašums „Nameji”, kadastra Nr. 4050 009 0228, sastāv no zemes vienības 2,80 ha platībā ar kadastra apzīmējumu 4050 009 0228. Īpašums nav reģistrēts zemesgrāmatā.

Ar Ceraukstes pagasta padomes 2008.gada 16.septembra lēmumu „Par lauku apvidus zemes piekritību” noteikts, ka zemes vienība 2,80 ha platībā ar kadastra apzīmējumu 4050 009 0228 piekrīt pašvaldībai.

Saskaņā ar Ministru kabineta 2018.gada 19.jūnija noteikumu Nr.350 „Publiskas personas zemes nomas un apbūves tiesības noteikumi” 35.punktu informācija par iznomājamo zemes vienību laikā no 2021.gada 20.jūlija līdz 2021.gada 3.augustam tika izlikta Bauskas novada pašvaldības ēkā, Ceraukstes pagasta pārvaldē un publicēta Bauskas novada pašvaldības mājaslapas sadaļā „Zemes noma”. Citas personas nav izteikušas vēlēšanos nomāt šo zemes vienību.

Pamatojoties uz Ministru kabineta 2018.gada 19.jūnija noteikumu Nr.350 „Publiskas personas zemes nomas un apbūves tiesības noteikumi” 28.punktu un 29.8. apakšpunktu, Bauskas novada domes 2019.gada 28.novembra saistošo noteikumu Nr.15 „Par neapbūvētu Bauskas novada pašvaldībai piederošu un piekrietošu zemesgabalu iznomāšanas kārtību un nomas maksas apmēru” 4.punktu, 5.3.apakšpunktu un 6.1. apakšpunktu, Bauskas novada domes 2019.gada 28.novembra lēmuma „Par zemes nomas pakalpojuma maksas cenrāža apstiprināšanu”(prot.Nr.16, 19.p) 1.punktu,

Bauskas novada dome nolemj:

1. Iznomāt Jānim Rumbeniekam, personas kods 151079-12061, dzīvesvietas adrese: Stūrīšu iela 8, Ceraukste, Ceraukstes pag., Bauskas nov., LV-3908, nekustamā īpašuma „Nameji”, kadastra Nr.4050 009 0228, zemes vienības ar kadastra apzīmējumu 4050 009 0228 divas daļas 1,67 ha platībā lauksaimnieciskai izmantošanai saskaņā ar grafisko pielikumu.
 2. Nomas līgumu slēgt uz laiku no 01.11.2021. līdz 31.10.2026.
 3. Noteikt nomas maksu 105 EUR gadā par vienu ha.
 4. Uzdot Bauskas novada pašvaldības iestādes „Bauskas novada administrācija” Nekustamo īpašumu nodaļai sadarbībā ar Juridisko nodaļu sagatavot un noslēgt ar Jāni Rumbenieku šā lēmuma 1.punktā minētās zemes nomas līgumu.
- Pielikumā: grafiskais pielikums uz 1 lp.

Domes priekšsēdētājs

 Aivars Okmanis

2021.gada 20.jūlijā

Bauskas novada pašvaldība nodod iznomāšanā uz 5 gadiem pašvaldībai piekrītošo zemi Nameji Ceraukstes pagastā sākot ar 2021.gada 1.novembri.

Zemes vienības ar kadastra apzīmējumu 4050 009 0228 divas daļas – 1,67 ha

Zemes nomas maksa gadā EUR 175.35 +PVN

Pieteikšanās termiņš no 2021.gada 20.jūlija līdz 2021.gada 3.augustam

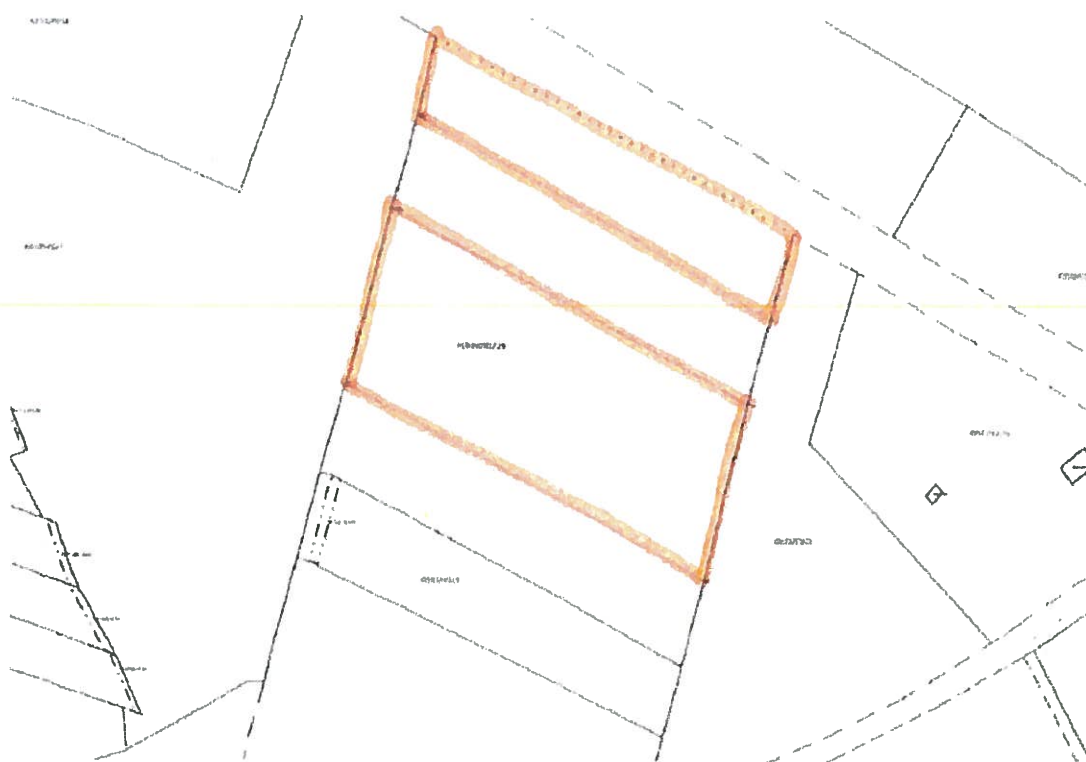

Iznomātās zemes robežas 

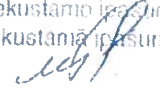
Bauskas novada administrācija
Nekustamo īpašumu nodaļas
nekustamā īpašuma speciālists

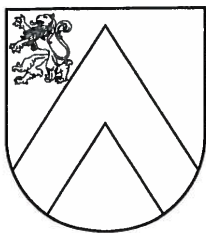
M.Šarķis



BAUSKAS NOVADA DOME

Uzvaras iela 1, Bauska, Bauskas nov., LV-3901
tālr. 63922238, e-pasts: dome@bauska.lv, www.bauska.lv

DOMES SĒDES LĒMUMS

Bauskā

2021.gada 26.augustā

Nr. 127 (prot. Nr.4, 55.p.)

Par zemes vienības ar kadastra apzīmējumu 4050 005 0133 daļas Ceraukstes pagastā iznomāšanu

Bauskas novada pašvaldībā 2021.gada 23.jūlijā saņemts SIA „CERAUKSTE AGRO” iesniegums (reģistrēts ar Nr.BNA/2021/3-14.24/2196/J), kurā lūgts iznomāt nekustamā īpašuma „Ārce”, kadastra Nr.4050 005 0133 zemes vienības ar kadastra apzīmējumu 4050 005 0133 daļu 5,25 ha platībā.

Izskatot iesniegumu, Bauskas novada dome konstatēja:
nekustamais īpašums „Ārce”, kadastra Nr.4050 005 0133, sastāv no zemes vienības 5,50 ha platībā ar kadastra apzīmējumu 4050 005 0133. Īpašums nav reģistrēts zemesgrāmatā

Ar Ceraukstes pagasta padomes 2008.gada 16.septembra lēmumu „Par lauku apvidus zemes piekritību” noteikts, ka zemes vienība 5,50 ha platībā ar kadastra apzīmējumu 4050 005 0133 piekrīt pašvaldībai.

Saskaņā ar Ministru kabineta 2018.gada 19.jūnija noteikumu Nr.350 „Publiskas personas zemes nomas un apbūves tiesības noteikumi” 35.punktu informācija par iznomājamo zemes vienību laikā no 2021.gada 20.jūlija līdz 2021.gada 3.augustam tika izlikta Bauskas novada pašvaldības ēkā, Ceraukstes pagasta pārvaldē un publicēta Bauskas novada pašvaldības mājaslapas sadaļā „Zemes noma”. Citas personas nav izteikušas vēlēšanos nomāt šo zemes vienību.

Pamatojoties uz Ministru kabineta 2018.gada 19.jūnija noteikumu Nr.350 „Publiskas personas zemes nomas un apbūves tiesības noteikumi” 28.punktu un 29.8. apakšpunktu, Bauskas novada domes 2019.gada 28.novembra saistošo noteikumu Nr.15 „Par neapbūvētu Bauskas novada pašvaldībai piederošu un piekrītošu zemesgabalu iznomāšanas kārtību un nomas maksas apmēru” 4.punktu, 5.3.apakšpunktu un 6.1. apakšpunktu, Bauskas novada domes 2019.gada 28.novembra lēmuma „Par zemes nomas pakalpojuma maksas cenrāža apstiprināšanu”(prot.Nr.16, 19.p) 1.punktu,

Bauskas novada dome nolemj:

1. Iznomāt SIA „CERAUKSTE AGRO”, reģistrācijas Nr.43603000544, juridiskā adrese: Centra iela 145, Mūsa, Ceraukstes pag., Bauskas nov., LV-3901, nekustamā īpašuma „Ārce”, kadastra Nr.4050 005 0133, zemes vienības ar kadastra apzīmējumu 4050 005 0133 daļu 5,25 ha platībā lauksaimnieciskai izmantošanai saskaņā ar grafisko pielikumu.
2. Nomas līgumu slēgt uz laiku no 01.11.2021. līdz 31.10.2026.
3. Noteikt nomas maksu 105 euro gadā par vienu ha.
4. Uzdot Bauskas novada pašvaldības iestādes „Bauskas novada administrācija” Nekustamo īpašumu nodaļai sadarbībā ar Juridisko nodaļu sagatavot un noslēgt ar SIA „CERAUKSTE AGRO” šā lēmuma 1.punktā minētās zemes nomas līgumu.
Pielikumā: grafiskais pielikums uz 1 lp.

Domes priekšsēdētājs

 Aivars Okmanis

2021.gada 20.jūlijā

Bauskas novada pašvaldība nodod iznomāšanā uz 5 gadiem pašvaldībai piekrītošo zemi Ārce Ceraukstes pagastā sākot ar 2021.gada 1.novembri.

Zemes vienības ar kadastra apzīmējumu 4050 005 0133 daļu – 5,25 ha

Zemes nomas maksa gadā EUR 551.25 +PVN

Pieteikšanās termiņš no 2021.gada 20.jūlija līdz 2021.gada 3.augustam

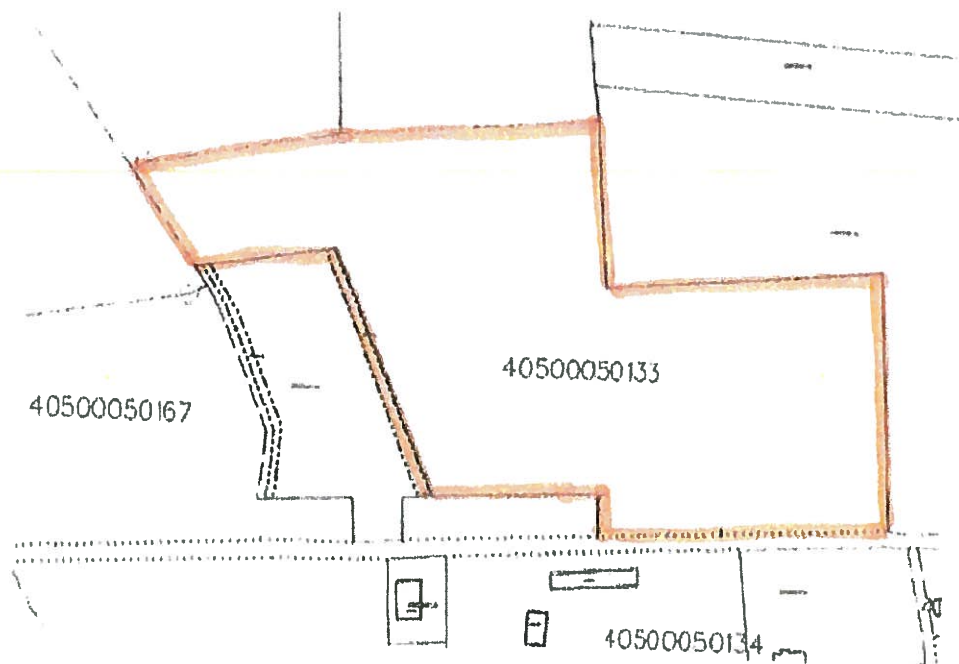

Iznomātās zemes robežas

Bauskas novada pašvaldība
Nokustāņu pārvalde
nekustamo īpašumu speciālists
M.Šarkis M.Šarkis

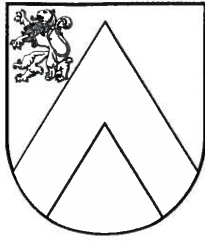

BAUSKAS NOVADA DOME

Uzvaras iela 1, Bauska, Bauskas nov., LV-3901
tālr. 63922238, e-pasts: dome@bauska.lv, www.bauska.lv

DOMES SĒDES LĒMUMS Bauskā

2021.gada 26.augustā

Nr. 128 (prot. Nr. 4, 56.p.)

Par zemes vienības ar kadastra apzīmējumu 4050 009 0259 Ceraukstes pagastā iznomāšanu

Bauskas novada pašvaldībā 2021.gada 26.jūlijā saņemts SIA „CERAUKSTĪTE” iesniegums (reģistrēts ar Nr.BNA/2021/3-14.24/2242/J), kurā lūgts iznomāt nekustamā īpašuma „Jaunzvīrgzdas”, kadastra Nr.4050 009 0259 zemes vienību 1,60 ha platībā ar kadastra apzīmējumu 4050 009 0259.

Izskatot iesniegumu, Bauskas novada dome konstatēja:

nekustamais īpašums „Jaunzvīrgzdas”, kadastra Nr.4050 009 0259, sastāv no zemes vienības 1,60 ha platībā ar kadastra apzīmējumu 4050 009 0259. Īpašums nav reģistrēts zemesgrāmatā

Ar Ceraukstes pagasta padomes 2008.gada 16.septembra lēmumu „Par lauku apvidus zemes piekritību” noteikts, ka zemes vienība 1,60 ha platībā ar kadastra apzīmējumu 4050 009 0259 piekrīt pašvaldībai.

Saskaņā ar Ministru kabineta 2018.gada 19.jūnija noteikumu Nr.350 „Publiskas personas zemes nomas un apbūves tiesības noteikumi” 35.punktu informācija par iznomājamo zemes vienību laikā no 2021.gada 20.jūlija līdz 2021.gada 3.augustam tika izlikta Bauskas novada pašvaldības ēkā, Ceraukstes pagasta pārvaldē un publicēta Bauskas novada pašvaldības mājaslapas sadaļā „Zemes noma”. Citas personas nav izteikušas vēlēšanos nomāt šo zemes vienību.

Pamatojoties uz Ministru kabineta 2018.gada 19.jūnija noteikumu Nr.350 „Publiskas personas zemes nomas un apbūves tiesības noteikumi” 28.punktu un 29.8. apakšpunktu, Bauskas novada domes 2019.gada 28.novembra saistošo noteikumu Nr.15 „Par neapbūvētu Bauskas novada pašvaldībai piederošu un piekrietošu zemesgabalu iznomāšanas kārtību un nomas maksas apmēru” 4.punktu, 5.3.apakšpunktu un 6.1. apakšpunktu, Bauskas novada domes 2019.gada 28.novembra lēmuma „Par zemes nomas pakalpojuma maksas cenrāža apstiprināšanu”(prot.Nr.16, 19.p) 1.punktu,

Bauskas novada dome nolemj:

1. Iznomāt SIA „CERAUKSTĪTE”, reģistrācijas Nr.53603003491, juridiskā adrese: Klēts iela 18, Ceraukste, Ceraukstes pag., Bauskas nov., LV-3908, nekustamā īpašuma „Jaunzvīrgzdas”, kadastra Nr.4050 009 0259, zemes vienību 1,60 ha platībā ar kadastra apzīmējumu 4050 009 0259 lauksaimnieciskai izmantošanai saskaņā ar grafisko pielikumu.
2. Nomas līgumu slēgt uz laiku no 01.11.2021. līdz 31.10.2026.
3. Noteikt nomas maksu 105 *euro* gadā par vienu ha.
4. Uzdot Bauskas novada pašvaldības iestādes „Bauskas novada administrācija” Nekustamo īpašumu nodaļai sadarbībā ar Juridisko nodaļu sagatavot un noslēgt ar SIA „CERAUKSTĪTE” šā lēmuma 1.punktā minētās zemes nomas līgumu.

Pielikumā: grafiskais pielikums uz 1 lp.

Domes priekšsēdētājs

Aivars Okmanis

2021.gada 20.jūlijā

Bauskas novada pašvaldība nodod iznomāšanā uz 5 gadiem pašvaldībai piekrītošo zemi Jaunzvirgzdas Ceraukstes pagastā sākot ar 2021.gada 1.novembri.

Zemes vienība ar kadastra apzīmējumu 4050 009 0259 – 1,60 ha

Zemes nomas maksa gadā EUR 168.00 +PVN

Pieteikšanās termiņš no 2021.gada 20.jūlija līdz 2021.gada 3.augustam

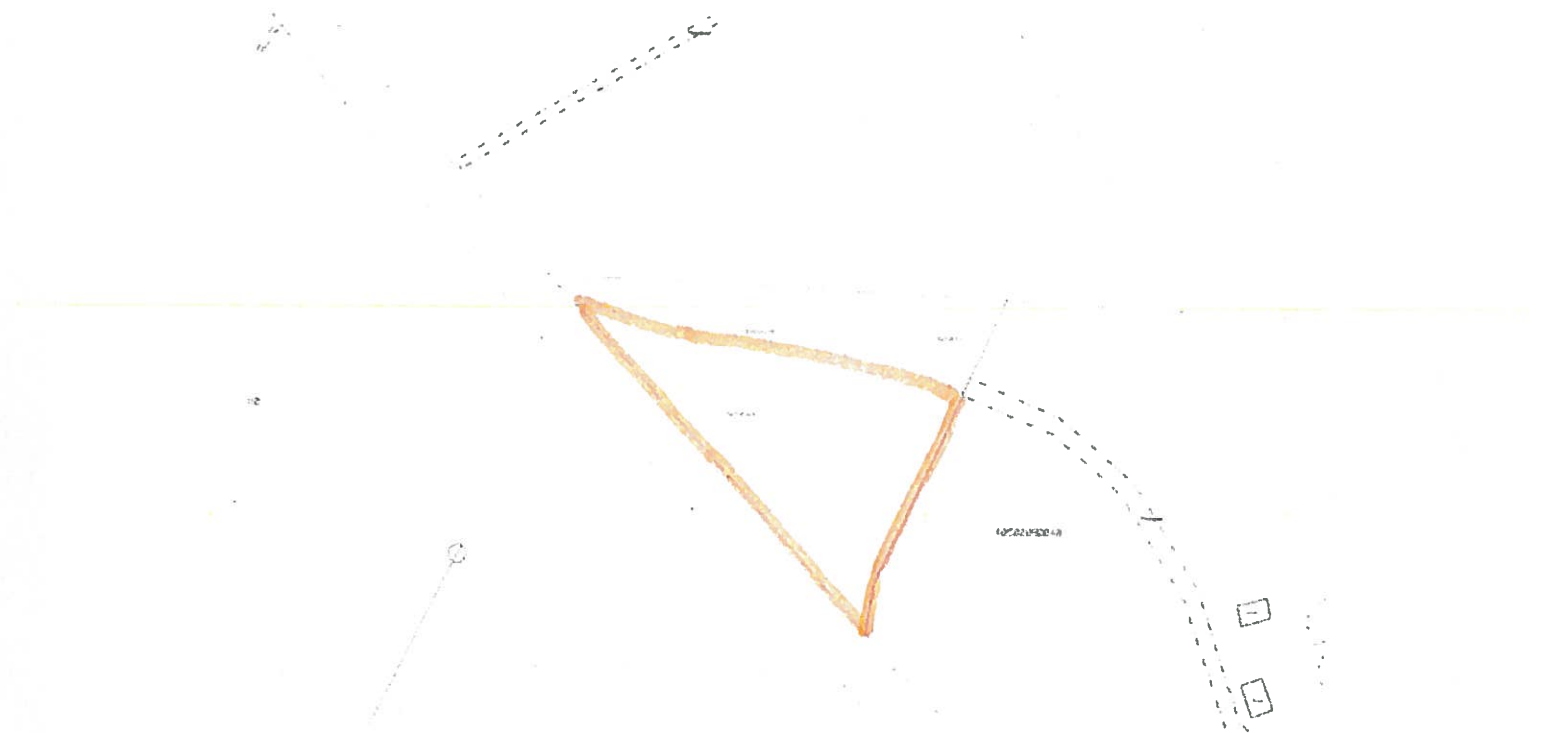

Iznomātās zemes robežas 

Iegūts ar zemes kadastrālās kartēšanas
Nekustamo īpašumu nodokļa
nodokļa izpildes speciālistu
 M.Šarkis

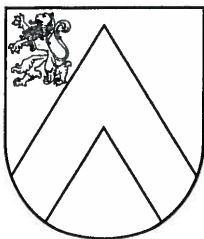

BAUSKAS NOVADA DOME

Uzvaras iela 1, Bauska, Bauskas nov., LV-3901
tālr. 63922238, e-pasts: dome@bauska.lv, www.bauska.lv

DOMES SĒDES LĒMUMS Bauskā

2021.gada 26.augustā

Nr. 129 (prot. Nr.4, 57.p.)

Par zemes vienības ar kadastra apzīmējumu 4050 010 0037 daļas Ceraukstes pagastā iznomāšanu

Bauskas novada pašvaldībā 2021.gada 26.jūlijā saņemts SIA „CERAUKSTĪTE” iesniegums (reģistrēts ar Nr.BNA/2021/3-14.24/2242/J), kurā lūgts iznomāt nekustamā īpašuma „Ogas”, kadastra Nr.4050 010 0037 zemes vienības ar kadastra apzīmējumu 4050 010 0037 daļu 3,90 ha platībā.

Izskatot iesniegumu, Bauskas novada dome konstatēja:

nekustamais īpašums „Ogas”, kadastra Nr.4050 010 0037, sastāv no zemes vienības 6,40 ha platībā ar kadastra apzīmējumu 4050 010 0037. Īpašums nav reģistrēts zemesgrāmatā

Ar Ceraukstes pagasta padomes 2008.gada 16.septembra lēmumu „Par lauku apvidus zemes piekritību” noteikts, ka zemes vienība 6,40 ha platībā ar kadastra apzīmējumu 4050 010 0037 piekrīt pašvaldībai.

Saskaņā ar Ministru kabineta 2018.gada 19.jūnija noteikumu Nr.350 „Publiskas personas zemes nomas un apbūves tiesības noteikumi” 35.punktu informācija par iznomājamo zemes vienību laikā no 2021.gada 20.jūlija līdz 2021.gada 3.augustam tika izlikta Bauskas novada pašvaldības ēkā, Ceraukstes pagasta pārvaldē un publicēta Bauskas novada pašvaldības mājaslapas sadaļā „Zemes noma”. Citas personas nav izteikušas vēlēšanos nomāt šo zemes vienību.

Pamatojoties uz Ministru kabineta 2018.gada 19.jūnija noteikumu Nr.350 „Publiskas personas zemes nomas un apbūves tiesības noteikumi” 28.punktu un 29.8. apakšpunktu, Bauskas novada domes 2019.gada 28.novembra saistošo noteikumu Nr.15 „Par neapbūvētu Bauskas novada pašvaldībai piederošu un piekrītošu zemesgabalu iznomāšanas kārtību un nomas maksas apmēru” 4.punktu, 5.3.apakšpunktu un 6.1. apakšpunktu, Bauskas novada domes 2019.gada 28.novembra lēmuma „Par zemes nomas pakalpojuma maksas cenrāža apstiprināšanu”(prot.Nr.16, 19.p) 1.punktu,

Bauskas novada dome nolemj:

1. Iznomāt SIA „CERAUKSTĪTE”, reģistrācijas Nr.53603003491, juridiskā adrese: Klēts iela 18, Ceraukste, Ceraukstes pag., Bauskas nov., LV-3908, nekustamā īpašuma „Ogas”, kadastra Nr.4050 010 0037, zemes vienības ar kadastra apzīmējumu 4050 010 0037 divas daļas 3,90 ha platībā lauksaimnieciskai izmantošanai saskaņā ar grafisko pielikumu.
2. Nomas līgumu slēgt uz laiku no 01.11.2021. līdz 31.10.2026.
3. Noteikt nomas maksu 105 *euro* gadā par vienu ha.
4. Uzdot Bauskas novada pašvaldības iestādes „Bauskas novada administrācija” Nekustamo īpašumu nodaļai sadarbībā ar Juridisko nodaļu sagatavot un noslēgt ar SIA „CERAUKSTĪTE” šā lēmuma 1.punktā minētās zemes nomas līgumu.

Pielikumā: grafiskais pielikums uz 1 lp.

Domes priekšsēdētājs

Aivars Okmanis

2021.gada 20.jūlijā

Bauskas novada pašvaldība nodod iznomāšanā uz 5 gadiem pašvaldībai piekrītošo zemi Ogas Ceraukstes pagastā sākot ar 2021.gada 1.novembri.

Zemes vienības ar kadastra apzīmējumu 4050 010 0037 divas daļas – 3,90 ha

Zemes nomas maksa gadā EUR 409.50 +PVN

Pieteikšanās termiņš no 2021.gada 20.jūlija līdz 2021.gada 3.maijam

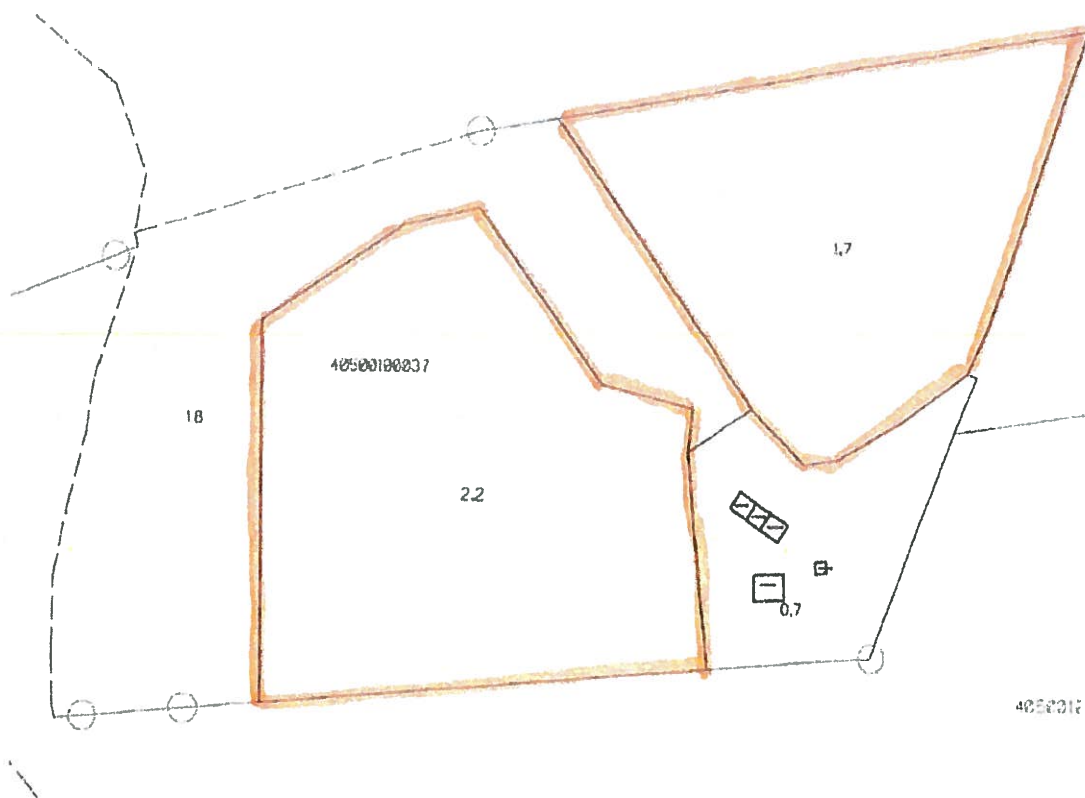

Iznomātās zemes robežas 

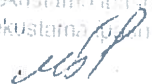
Bauskas novada pašvaldība
Nekustamo īpašumu nodaļas
nekustamo īpašumu speciālists
 M. Šarķis

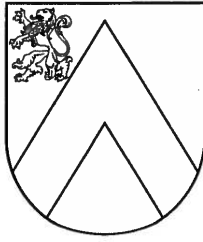

BAUSKAS NOVADA DOME

Uzvaras iela 1, Bauska, Bauskas nov., LV-3901
tālr. 63922238, e-pasts: dome@bauska.lv, www.bauska.lv

DOMES SĒDES LĒMUMS Bauskā

2021.gada 26.augustā

Nr. 130 (prot. Nr.4, 58.p.)

Par zemes vienības ar kadastra apzīmējumu 4050 010 0045 Ceraukstes pagastā iznomāšanu

Bauskas novada pašvaldībā 2021.gada 26.jūlijā saņemts SIA „CERAUKSTĪTE” iesniegums (reģistrēts ar Nr.BNA/2021/3-14.24/2242/J), kurā lūgts iznomāt nekustamā īpašuma „Ķīvuļu lauks”, kadastra Nr.4050 010 0049 zemes vienību 1,10 ha platībā ar kadastra apzīmējumu 4050 010 0045.

Izskatot iesniegumu, Bauskas novada dome konstatēja:
nekustamais īpašums „Ķīvuļu lauks”, kadastra Nr.4050 010 0049, sastāv no zemes vienības 1,10 ha platībā ar kadastra apzīmējumu 4050 010 0045. Īpašums nav reģistrēts zemesgrāmatā

Ar Ceraukstes pagasta padomes 2008.gada 16.septembra lēmumu „Par lauku apvidus zemes piekritību” noteikts, ka zemes vienība 3,30 ha platībā ar kadastra apzīmējumu 4050 010 0036 piekrīt pašvaldībai.

Ar Bauskas novada administrācijas 2012.gada 7.marta lēmumu „Par nekustamā īpašuma ar kadastra Nr.4050 010 0036 Ceraukstes pagastā sadalīšanu, nosaukuma un adreses piešķiršanu, nekustamā īpašuma lietošanas mērķa noteikšanu” zemes vienība ar 3,30 ha platībā ar kadastra apzīmējumu 4050 010 0036 sadalīta divās daļās – 2,20 ha platībā un 1,10 ha platībā. No atdalītās zemes vienības 1,10 ha platībā izveidots jauns īpašums „Ķīvuļu lauks”.

Saskaņā ar Ministru kabineta 2018.gada 19.jūnija noteikumu Nr.350 „Publiskas personas zemes nomas un apbūves tiesības noteikumi” 35.punktu informācija par iznomājamo zemes vienību laikā no 2021.gada 20.jūlija līdz 2021.gada 3.augustam tika izlikta Bauskas novada pašvaldības ēkā, Ceraukstes pagasta pārvaldē un publicēta Bauskas novada pašvaldības mājaslapas sadaļā „Zemes noma”. Citas personas nav izteikušas vēlēšanos nomāt šo zemes vienību.

Pamatojoties uz Ministru kabineta 2018.gada 19.jūnija noteikumu Nr.350 „Publiskas personas zemes nomas un apbūves tiesības noteikumi” 28.punktu un 29.8. apakšpunktu, Bauskas novada domes 2019.gada 28.novembra saistošo noteikumu Nr.15 „Par neapbūvētu Bauskas novada pašvaldībai piederošu un piekrītošu zemesgabalu iznomāšanas kārtību un nomas maksas apmēru” 4.punktu, 5.3.apakšpunktu un 6.1. apakšpunktu, Bauskas novada domes 2019.gada 28.novembra lēmuma „Par zemes nomas pakalpojuma maksas cenrāža apstiprināšanu”(prot.Nr.16, 19.p) 1.punktu,

Bauskas novada dome nolemj:

1. Iznomāt SIA „CERAUKSTĪTE”, reģistrācijas Nr.53603003491, juridiskā adrese: Klēts iela 18, Ceraukste, Ceraukstes pag., Bauskas nov., LV-3908, nekustamā īpašuma „Ķīvuļu lauks”, kadastra Nr.4050 010 0049, zemes vienību 1,10 ha platībā ar kadastra apzīmējumu 4050 010 0045 lauksaimnieciskai izmantošanai saskaņā ar grafisko pielikumu.
2. Nomas līgumu slēgt uz laiku no 01.11.2021. līdz 31.10.2026.
3. Noteikt nomas maksu 105 *euro* gadā par vienu ha.

4. Uzdot Bauskas novada pašvaldības iestādes „Bauskas novada administrācija” Nekustamo īpašumu nodaļai sadarbībā ar Juridisko nodaļu sagatavot un noslēgt ar SIA „CERAUKSTĪTE” šā lēmuma 1.punktā minētās zemes nomas līgumu.

Pielikumā: grafiskais pielikums uz 1 lp.

Domes priekšsēdētājs



Aivars Okmanis

2021.gada 20.jūlijā

Bauskas novada pašvaldība nodod iznomāšanā uz 5 gadiem pašvaldībai piekrītošo zemi Ķivuļu lauks Ceraukstes pagastā sākot ar 2021.gada 1.novembri.

Zemes vienība ar kadastra apzīmējumu 4050 010 0045 – 1,10 ha

Zemes nomas maksa gadā EUR 115.50 +PVN

Pieteikšanās termiņš no 2021.gada 20.jūlija līdz 2021.gada 3.augustam

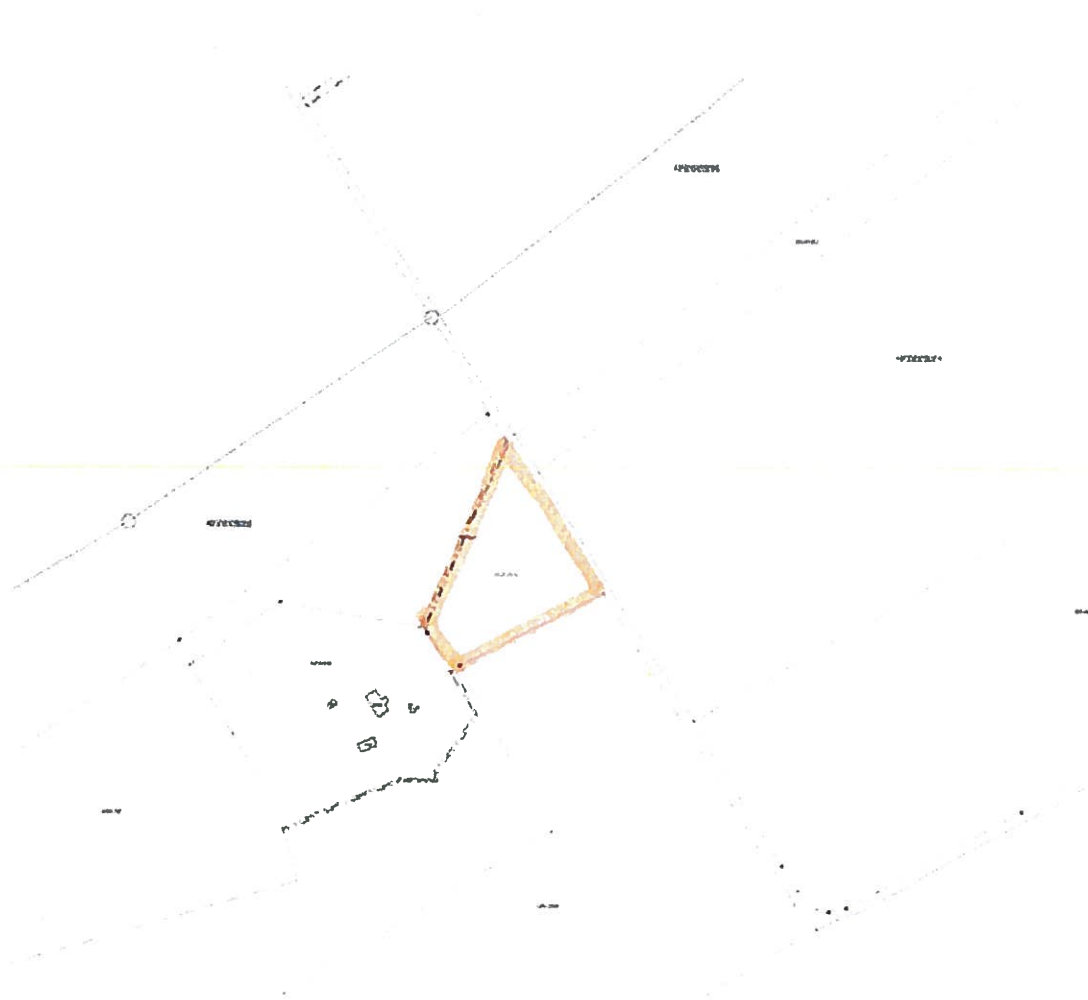

Iznomātās zemes robežas

Bauskas novada pašvaldība
Nekustamo īpašumu nodaļa
Nekustamo īpašumu spārņnieks
M. Sarģis
M. Sarģis

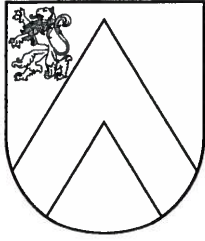

BAUSKAS NOVADA DOME

Uzvaras iela 1, Bauska, Bauskas nov., LV-3901
tāl. 63922238, e-pasts: dome@bauska.lv, www.bauska.lv

DOMES SĒDES LĒMUMS Bauskā

2021.gada 26.augustā

Nr. 131 (prot. Nr.4, 59.p.)

Par zemes vienības ar kadastra apzīmējumu 4050 004 0065 Ceraukstes pagastā iznomāšanu

Bauskas novada pašvaldībā 2021.gada 21.jūlijā saņemts Bauskas novada Skaistkalnes pagasta zemnieku saimniecības „ANDRIŅI” iesniegums (reģistrēts ar Nr.BNA/2021/3-14.24/2161/J), kurā lūgts iznomāt nekustamā īpašuma „Ķīku lauks”, kadastra Nr.4050 004 0065 zemes vienību 3,10 ha platībā ar kadastra apzīmējumu 4050 004 0065.

Izskatot iesniegumu, Bauskas novada dome konstatēja:

nekustamais īpašums „Ķīku lauks”, kadastra Nr.4050 004 0065, sastāv no zemes vienības 3,10 ha platībā ar kadastra apzīmējumu 4050 004 0065. Īpašums nav reģistrēts zemesgrāmatā

Ar Ceraukstes pagasta padomes 2008.gada 16.septembra lēmumu „Par lauku apvidus zemes piekritību” noteikts, ka zemes vienība 3,10 ha platībā ar kadastra apzīmējumu 4050 004 0065 piekrīt pašvaldībai.

Saskaņā ar Ministru kabineta 2018.gada 19.jūnija noteikumu Nr.350 „Publiskas personas zemes nomas un apbūves tiesības noteikumi” 35.punktu informācija par iznomājamo zemes vienību laikā no 2021.gada 20.jūlija līdz 2021.gada 3.augustam tika izlikta Bauskas novada pašvaldības ēkā, Ceraukstes pagasta pārvaldē un publicēta Bauskas novada pašvaldības mājaslapas sadaļā „Zemes noma”. Citas personas nav izteikušas vēlēšanos nomāt šo zemes vienību.

Pamatojoties uz Ministru kabineta 2018.gada 19.jūnija noteikumu Nr.350 „Publiskas personas zemes nomas un apbūves tiesības noteikumi” 28.punktu un 29.8. apakšpunktu, Bauskas novada domes 2019.gada 28.novembra saistošo noteikumu Nr.15 „Par neapbūvētu Bauskas novada pašvaldībai piederošu un piekrietošu zemesgabalu iznomāšanas kārtību un nomas maksas apmēru” 4.punktu, 5.3.apakšpunktu un 6.1. apakšpunktu, Bauskas novada domes 2019.gada 28.novembra lēmuma „Par zemes nomas pakalpojuma maksas cenrāža apstiprināšanu”(prot.Nr.16, 19.p) 1.punktu,

Bauskas novada dome nolemj:

1. Iznomāt Bauskas novada Skaistkalnes pagasta zemnieku saimniecībai „ANDRIŅI”, reģistrācijas Nr.43601005797, juridiskā adrese: „Andriņi”, Skaistkalnes pag., Vecumnieku nov., LV- 3924, nekustamā īpašuma „Ķīku lauks”, kadastra Nr.4050 004 0065, zemes vienību 3,10 ha platībā ar kadastra apzīmējumu 4050 004 0065 lauksaimnieciskai izmantošanai saskaņā ar grafisko pielikumu.

2. Nomas līgumu slēgt uz laiku no 01.11.2021. līdz 31.10.2026.

3. Noteikt nomas maksu 105 *euro* gadā par vienu ha.

4. Uzdot Bauskas novada pašvaldības iestādes „Bauskas novada administrācija” Nekustamo īpašumu nodaļai sadarbībā ar Juridisko nodaļu sagatavot un noslēgt ar Vecumnieku novada Skaistkalnes pagasta zemnieku saimniecību „ANDRIŅI” šā lēmuma 1.punktā minētās zemes nomas līgumu.

Pielikumā: grafiskais pielikums uz 1 lp.

Domes priekšsēdētājs

 Aivars Okmanis

2021.gada 20.jūlijā

Bauskas novada pašvaldība nodod iznomāšanā uz 5 gadiem pašvaldībai piekritošo zemi Ķīku lauks Ceraukstes pagastā sākot ar 2021.gada 1.novembri.

Zemes vienība ar kadastra apzīmējumu 4050 004 0065 – 3,10 ha

Zemes nomas maksa gadā EUR 325.50 +PVN

Pieteikšanās termiņš no 2021.gada 20.jūlija līdz 2021.gada 3.augustam

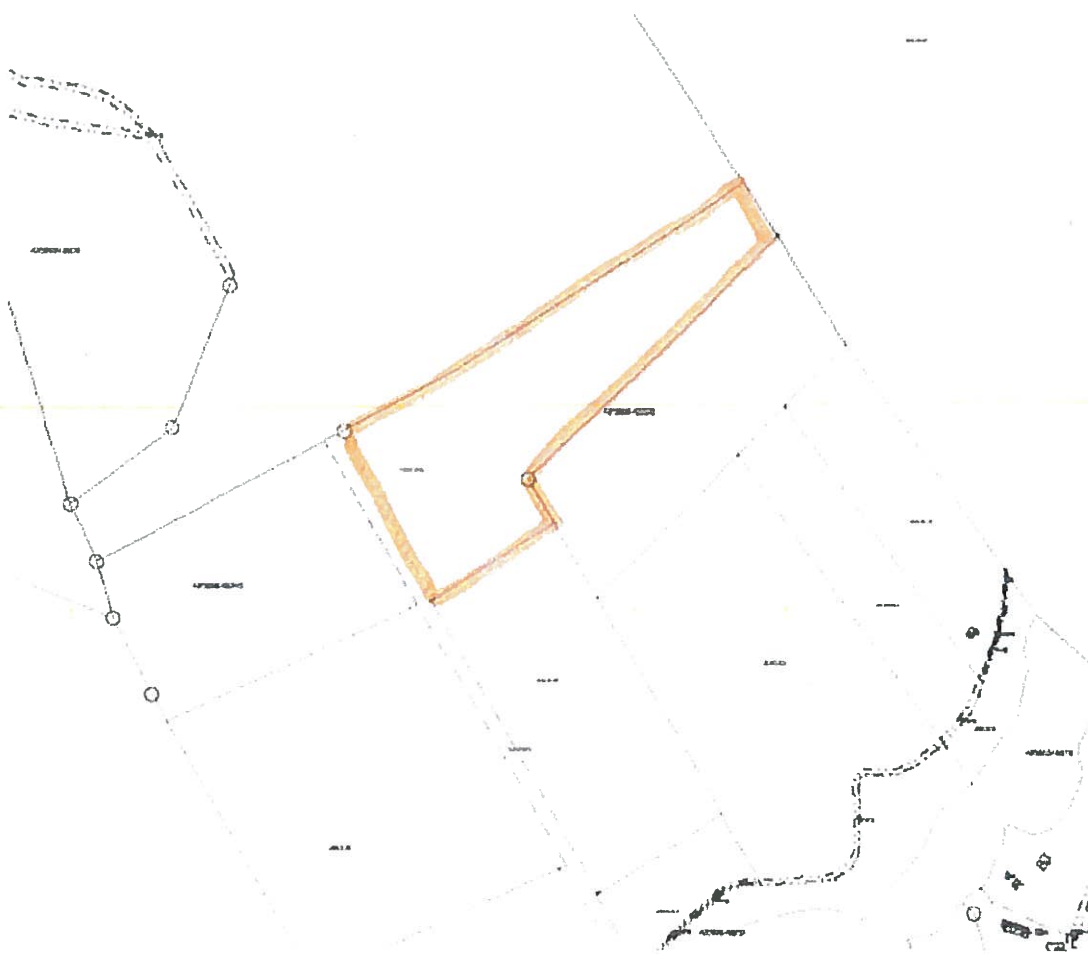

Iznomātās zemes robežas 

Bauskas novada administrācija
Nekustamo pašvaldību nodalums
nekustamo īpašuma speciālists
 M.Šarķis

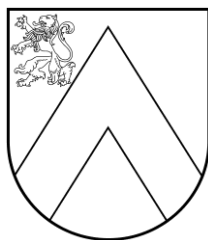

BAUSKAS NOVADA DOME

Uzvaras iela 1, Bauska, Bauskas nov., LV-3901
tālrunis: 63922238, e-pasts: dome@bauska.lv, www.bauska.lv

DOMES SĒDES LĒMUMS Bauskā

2021.gada 26.augustā

Nr. 132 (prot. Nr.4, 60.p.)

Par Bauskas novada pašvaldības iestādes “Misas pamatskola” direktora iecelšanu

Ar Bauskas novada domes 2021. gada 15. jūlija lēmumu Nr.10 (prot. Nr. 2, 3. p.) “Par konkursa nolikuma uz vakanto amatu „Bauskas novada pašvaldības iestādes „Misas pamatskola” direktors” apstiprināšanu” izveidotā konkursa pretendentu vērtēšanas komisija (turpmāk - komisija) 2021. gada 13. augustā par piemērotu (par atklāta amata pretendentu konkursa uzvarētāju) atzinusi Valiju Vainu un rosina domei apstiprināt viņu direktores amatā.

Izglītības iestādes vadītāja atalgojums tiek noteikts saskaņā ar Ministru kabineta 2016. gada 5. jūlija noteikumu Nr. 445 “Pedagogu darba samaksas noteikumi” 1. pielikuma 3. tabulu.

Pamatojoties uz likuma „Par pašvaldībām” 21. panta pirmās daļas 9. un 13. punktu, 69. panta 4. punktu, Izglītības likuma 17. panta trešās daļas 2. punktu, Valsts un pašvaldību institūciju amatpersonu un darbinieku atlīdzības likuma 2. panta pirmās daļas 14. punktu un sesto daļu, Bērnu tiesību aizsardzības likuma 72. panta ceturto daļu, Ministru kabineta 2011. gada 10. maija noteikumiem Nr. 354 „Noteikumi par pedagogu profesiju un amatu sarakstu”, Ministru kabineta 2018. gada 11. septembra noteikumiem Nr. 569 „Noteikumi par pedagogiem nepieciešamo izglītību un profesionālo kvalifikāciju un pedagogu profesionālās kompetences pilnveides kārtību”, Ministru kabineta 2016. gada 5. jūlija noteikumu Nr. 445 “Pedagogu darba samaksas noteikumi” 6.punktu, kā arī ņemot vērā komisijas 2021.gada 13.augusta lēmumu (prot Nr. 14),

Bauskas novada dome nolemj:

1. Iecelt **Valiju Vainu**, personas kods [...], par Bauskas novada pašvaldības iestādes “Misas pamatskola” direktori (profesiju klasifikatora kods 1345 08) ar 2021. gada 1. septembri.
2. Noteikt mēnešalgu 1169 EUR (viens tūkstošis viens simts sešdesmit deviņi *euro*).
3. Pilnvarot pašvaldības izpilddirektoru noslēgt darba līgumu ar Valiju Vainu, personas kods [...], pārstāvēt Misas pamatskolu, reģ. Nr. 90000033335, kā darba devēju.

Domes priekšsēdētājs

Aivars Okmanis



BAUSKAS NOVADA DOME

Uzvaras iela 1, Bauska, Bauskas nov., LV-3901
tālr. 63922238, e-pasts: dome@bauska.lv, www.bauska.lv

DOMES SĒDES LĒMUMS

Bauskā

2021.gada 26.augustā

Nr. 133 (prot. Nr.4, 61.p.)

Par Bauskas novada pašvaldības izpilddirektora vietnieka iecelšanu amatā

Saskaņā ar Administratīvo teritoriju un apdzīvoto vietu likumu Administratīvi teritoriālās reformas ietvaros pēc pašvaldību domes pirmās sēdes 2021.gada 1.jūlijā, pašvaldībām apvienojoties, ir izveidota jauna atvasināta publiska persona – Bauskas novada pašvaldība.

Atbilstoši Administratīvo teritoriju un apdzīvoto vietu likuma Pārejas noteikumu 6.punktam par pašvaldības iestāžu un pašvaldības kapitālsabiedrību darba nepārtrauktības nodrošināšanu līdz dienai, kad 2021.gada pašvaldību vēlēšanās ievēlētās pašvaldības domes lemj par izpilddirektora iecelšanu amatā, ir atbildīgs tās pašvaldības izpilddirektors, kurā līdz vēlēšanām bija lielākais iedzīvotāju skaits atbilstoši aktuālajiem Iedzīvotāju reģistra datiem 2021.gada 1.janvārī.

Ar Bauskas novada domes 2021.gada 15.jūlija lēmumu Nr. 9 (prot. Nr.2, 2.p.) “Par Bauskas novada pašvaldības izpilddirektora amata pretendentu atlases komisijas izveidošanu un konkursa nolikuma apstiprināšanu” tika apstiprināts konkursa nolikums Bauskas novada pašvaldības izpilddirektora amata pretendentu atlasei un atbilstoši konkursa nolikumā noteiktajam uz Bauskas novada pašvaldības izpilddirektora amatu tika izsludināts atklāts konkurss.

Konkursa nolikumā noteiktajā kārtībā daļībai konkursā uz Bauskas novada pašvaldības izpilddirektora amatu tika saņemts līdzšinējā Bauskas novada pašvaldības izpilddirektora Jāņa Kalinkas pieteikums.

Bauskas novada pašvaldības izpilddirektora amata pretendentu atlases komisija 2021.gada 17.augustā apstiprināja Bauskas novada pašvaldības izpilddirektora amata konkursa rezultātus un par atbilstošāko Bauskas novada pašvaldības izpilddirektora amatam atzina Ivara Romānova kandidatūra.

Ņemot vērā konkursa rezultātus, saskaņā ar Darba likuma 101.panta ceturto daļu, Jānim Kalinkam tika izteikts piedāvājums vienoties par grozījumiem 27.09.2013. darba līgumā Nr.4-13/27 un turpināt darba tiesiskās attiecības, ieņemot Bauskas novada pašvaldības izpilddirektora vietnieka amatu.

No Jāņa Kalinkas 2021.gada 23.augustā saņemts apliecinājums, ka piekrīt piedāvātajiem grozījumiem darba līgumā.

Likuma “Par pašvaldībām” 21.panta pirmās daļas 9.punkts nosaka, ka dome var izskatīt jebkuru jautājumu, kas ir attiecīgās pašvaldības pārziņā, turklāt tikai dome var iecelt amatā un atbrīvot no amata pašvaldības iestāžu vadītājus, kā arī citas amatpersonas likumā un pašvaldības nolikumā paredzētajos gadījumos.

Likuma “Par pašvaldībām” 40.panta ceturta daļa paredz, ka par pašvaldības domes priekšsēdētāja, domes priekšsēdētāja vietnieka, izpilddirektora, izpilddirektora vietnieka, pagasta vai pilsētas pārvaldes vadītāja vai pagasta vai pilsētas pārvaldes vadītāja vietnieka amatam izvirzītajām kandidatūrām balso ar vēlēšanu zīmēm vienlaikus par katram amatam izvirzītajiem kandidātiem.

Pamatojoties uz likuma “Par pašvaldībām” 21.panta pirmās daļas 9.punktu, 40.panta ceturto daļu, un ņemot vērā balsu skaitīšanas rezultātus,

Bauskas novada dome nolemj:

1. Atbrīvot 2021.gada 31.augustā Jāni Kalinku, personas kods [...], no Bauskas novada pašvaldības izpilddirektora amata.
2. Iecelt 2021.gada 1.septembrī **Jāni Kalinku**, personas kods [...], Bauskas novada pašvaldības izpilddirektora vietnieka amatā.
3. Noteikt izpilddirektora vietniekam mēnešalgu 2353 EUR (divi tūkstoši trīs simti piecdesmit trīs *euro*).

Domes priekšsēdētājs

Aivars Okmanis



BAUSKAS NOVADA DOME

Uzvaras iela 1, Bauska, Bauskas nov., LV-3901
tālr. 63922238, e-pasts: dome@bauska.lv, www.bauska.lv

DOMES SĒDES LĒMUMS Bauskā

2021.gada 26.augustā

Nr. 134 (prot. Nr.4, 62.p.)

Par Bauskas novada pašvaldības izpilddirektora iecelšanu amatā

Saskaņā ar Administratīvo teritoriju un apdzīvoto vietu likuma Pārejas noteikumu 6.punktu par pašvaldības iestāžu un pašvaldības kapitālsabiedrību darba nepārtrauktības nodrošināšanu līdz dienai, kad 2021.gada pašvaldību vēlēšanās ievēlētās pašvaldības domes lemj par izpilddirektora iecelšanu amatā, ir atbildīgs tās pašvaldības izpilddirektors, kurā līdz vēlēšanām bija lielākais iedzīvotāju skaits atbilstoši aktuālajiem Iedzīvotāju reģistra datiem 2021.gada 1.janvārī.

Ar Bauskas novada domes 2021.gada 15.jūlija lēmumu Nr. 9 (prot. Nr.2, 2.p.) "Par Bauskas novada pašvaldības izpilddirektora amata pretendentu atlases komisijas izveidošanu un konkursa nolikuma apstiprināšanu" tika apstiprināts konkursa nolikums Bauskas novada pašvaldības izpilddirektora amata pretendentu atlasei.

Lai ievērotu Valsts pārvaldes iekārtas likumā ietvertos tiesību principus (t.sk. labas pārvaldības principu), uz Bauskas novada pašvaldības izpilddirektora amatu tika izsludināts atklāts konkurss.

2021.gada 9.augustā noslēdzās pieteikumu iesniegšana konkursā uz Bauskas novada pašvaldības izpilddirektora amatu. Amata pretendentu atlases komisija, konkursa nolikumā noteiktajā kārtībā, izvērtējot amata pretendentu atbilstību izpilddirektora amatam, par atbilstošāko kandidātu atzina Ivaru Romānovu.

Likuma "Par pašvaldībām" 21.panta pirmās daļas 11.punkts nosaka, ka dome var izskatīt jebkuru jautājumu, kas ir attiecīgās pašvaldības pārziņā, turklāt tikai dome var iecelt amatā un atbrīvot no amata izpilddirektoru. Savukārt likuma "Par pašvaldībām" 68.pants nosaka, ka pēc domes priekšsēdētāja priekšlikuma dome iecel izpilddirektoru, kas pašvaldības nolikumā noteiktajā kārtībā ir atbildīgs par pašvaldības iestāžu un pašvaldības kapitālsabiedrību darbu.

Likuma "Par pašvaldībām" 40.panta ceturtais daļa paredz, ka par pašvaldības domes priekšsēdētāja, domes priekšsēdētāja vietnieka, izpilddirektora, izpilddirektora vietnieka, pagasta vai pilsētas pārvaldes vadītāja vai pagasta vai pilsētas pārvaldes vadītāja vietnieka amatam izvirzītajām kandidatūrām balso ar vēlēšanu zīmēm vienlaikus par katram amatam izvirzītajiem kandidātiem.

Pamatojoties uz likuma "Par pašvaldībām" 21.panta pirmās daļas 11.punktu, 40.panta ceturto daļu, 68.pantu, un ņemot vērā balsu skaitīšanas rezultātus,

Bauskas novada dome nolemj:

1. Iecelt Bauskas novada pašvaldības izpilddirektora amatā **Ivaru Romānovu**, p.k. [...].
2. Nodibināt ar Ivaru Romānovu darba tiesiskās attiecības, noslēdzot darba līgumu uz nenoteiktu laiku, nosakot:
 - 2.1. pārbaudes laiku 3 mēneši;
 - 2.2. mēnešalgu pārbaudes laikā 2075 EUR (divi tūkstoši septiņdesmit pieci *euro*), pārbaudes laikam beidzoties 2441 EUR (divi tūkstoši četri simti četrdesmit viens *euro*).

Domes priekšsēdētājs

Aivars Okmanis