

BAUSKAS NOVADA DOME

Reģ.Nr.90009116223, Uzvaras iela 1, Bauska, Bauskas nov., LV-3901
tālr. 63922238, fakss 63924522, e-pasts: dome@bauska.lv, www.bauska.lv

DOMES SĒDES LĒMUMS

Bauskā

M.B.

“[...]”, Teteles c., Cenu pag.,
Ozolnieku nov., LV-3043

A.R.

“[...]”, Jauncode, Codes pag.
Bauskas nov., LV-3901

2021.gada 27.maijā

Nr. 126 (prot. Nr. 6, 1.p.)

Par Bauskas novada Būvvaldes 2020.gada 28.decembra lēmuma Nr. BIS-BV-5.4-2020-134 (14-1.2/276) „Par grozījumiem Bauskas novada Būvvaldes 2020.gada 5.oktobra lēmumā Nr. BIS-BV-5.4-2020-82 “Par būvniecības radīto seku novēršanu nekustamā īpašumā “[...]”, Jauncodē, Codes pag., Bauskas nov.”” apstrīdēšanu

Bauskas novada pašvaldībā 2021.gada 14.janvārī saņemts M.B. (turpmāk – iesniedzējs) iesniegums par Bauskas novada pašvaldības iestādes „Bauskas novada administrācija” Bauskas novada Būvvaldes (turpmāk - Bauskas novada Būvvalde) 2020.gada 28.decembra lēmumā Nr. BIS-BV-5.4-2020-134 (14-1.2/276) “Par grozījumiem Bauskas novada Būvvaldes 2020.gada 5.oktobra lēmumā Nr. BIS-BV-5.4-2020-82 “Par būvniecības radīto seku novēršanu nekustamā īpašumā “[...]”, Jauncode, Codes pag., Bauskas nov.” apstrīdēšanu (turpmāk – apstrīdēšanas iesniegums).

Apstrīdēšanas iesniegumā iesniedzējs lūdz precizēt Bauskas novada Būvvaldes 2020.gada 28.decembra lēmumā Nr. BIS-BV-5.4-2020-134 (14-1.2/276) “Par grozījumiem Bauskas novada Būvvaldes 2020.gada 5.oktobra lēmumā Nr. BIS-BV-5.4-2020-82 “Par būvniecības radīto seku novēršanu nekustamā īpašumā “[...]”, Jauncode, Codes pag., Bauskas nov.” patvaļīgas būvniecības seku novēršanu ne ilgāk kā 6 mēnešu laikā.

Izvērtējot apstrīdēšanas iesniegumā norādīto kopsakarībā ar pašvaldības rīcībā esošo informāciju un normatīvo aktu regulējumu, Bauskas novada dome konstatēja:

- 1) Bauskas novada Būvvaldē 2020.gada 29.maijā saņemts nekustamā īpašuma “[...]” īpašnieka M.B. iesniegums ar lūgumu veikt apsekojumu saistībā ar pirts būvniecību blakus esošajā nekustamā īpašuma ar kadastra Nr. [...] “[...]”, Jauncodē, Codes pagastā, Bauskas novadā zemes vienībā ar kadastra apzīmējumu [...]. Nekustamā īpašuma īpašnieks saskaņā ar Zemgales rajona tiesas Codes pagasta zemesgrāmatas nodalījumu Nr. 455 ir A.R.;
- 2) Bauskas novada Būvvaldes būvinspektors 2020.gada 29.jūlijā apsekoja nekustamo īpašumu „[...]” un sastādīja atzinumu par būves pārbaudi BIS-BV-19.9-2020-7862 (turpmāk – atzinums). Atzinumā norādīts, ka būvniecības gaitā nav ievērots pirts attālums saskaņā ar projekta ģenerālplāna risinājumiem. Bauskas novada Būvvaldē jāiesniedz pirts ēkas vertikālais un horizontālais izpilduzmērījums un paskaidrojums par radušos situāciju. Būvinspektors dabā konstatēja, ka pirts ekspluatācija ir uzsākta pirms tās nodošanas ekspluatācijā, pārkāpjot Būvniecības likuma 21.panta otrās daļas nosacījumus. Atzinumā norādīts, ka izpildes termiņš noteikts līdz 2020.gada 31.augustam. 2020.gada 29.jūlijā atzinums no Būvniecības informācijas sistēmas izsniegts nekustamā īpašuma īpašniekam

A.R. uz e-pasta adresi [...]. Līdz atzinumā norādītajam termiņam Bauskas novada Būvvaldē pieprasītā dokumentācija un paskaidrojums netika saņemts;

- 3) Bauskas novada Būvvalde 2020.gada 5.oktobrī pieņēma lēmumu Nr. BIS-BV-5.4-2020-82 "Par būvniecības radīto seku novēršanu nekustamā īpašumā "[...]", Jauncodē, Codes pag., Bauskas nov." (turpmāk – lēmums), kurā norādīts, ka pirts būvprojekta dokumentācija, būvatļauja, izpilduzmērījuma plāns un nepieciešamības gadījumā būvprojekta izmaiņas Bauskas novada Būvvaldē jāiesniedz līdz 2020.gada 17.novembrim;
- 4) Bauskas novada Būvvaldē 2020.gada 9.novembrī saņemts A.R. iesniegums, kurā sniegta informācija, ka pirts konstrukcijas plānots nojaukt un pārvietot uz nekustamo īpašumu "[...]" Jauncodē, Codes pagastā, Bauskas novadā un lūgts pagarināt lēmuma izpildes termiņu,
Lai veiktu grozījumus Lēmumā par termiņa pagarinājumu, Bauskas novada Būvvalde lūdza iesniegt pirts būvniecības procesa laika grafiku, kurā paredzēt būvatļaujas saņemšanas, būvdarbu uzsākšanas nosacījumu izpildes termiņus, kā arī termiņu līdz kuram nekustamā īpašuma "[...]" zemes vienība tiks atbrīvota no radītā apgrūtinājuma – pirts ēkas patvaļīgas izbūves uz svešas zemes.
Pirms lēmuma pieņemšanas par grozījuma veikšanu saistībā ar termiņa pagarinājumu Bauskas novada Būvvalde telefoniski sazinājās ar M. B. Konkrētas prasības saistībā ar laika periodu netika izvirzītas;
- 5) Bauskas novada Būvvaldē 2020.gada 9.decembrī saņemts A.R. iesniegums, kurā norādīti termiņi kādos tiks novērstas patvaļīgas būvniecības sekas (būvatļaujas saņemšana līdz 2021.gada 30.aprīlim, zemes darbu veikšana no 2021.gada maija līdz 2021.gada novembrim, pirts konstrukciju nojaukšana un pārvešana no 2022.gada aprīļa līdz 2022.gada novembrim). Bauskas novada Būvvalde, pieņemot lēmumu par lēmuma termiņa pagarināšanu, ņēma vērā A.R. iesniegumā minētos termiņus un apstākļus saistībā ar viņa finansiālajām iespējām Covid-19 pandēmijas laikā.

Administratīvā procesa likuma (turpmāk – APL) 28.panta pirmajā daļā noteikts, ka par trešo personu administratīvajā procesā var būt privātpersona, kuras tiesības vai tiesiskās intereses attiecīgais administratīvais akts var ierobežot vai kuru var skart tiesas spriedums lietā, savukārt 28.panta trešajā daļā noteikts, ka trešās personas statusu personai piešķir ar iestādes vai tiesas (tiesneša) lēmumu. Pamatotu lūgumu par trešās personas pieaicināšanu var iesniegt persona, kura uzskata sevi par atbilstošu trešās personas statusam, vai administratīvā procesa dalībnieks. Trešo personu var pieaicināt arī pēc iestādes vai tiesas (tiesneša) iniciatīvas.

Ņemot vērā to, ka nekustamā īpašuma "[...]" īpašniekam M. B. ar Bauskas novada Būvvaldes 2020.gada 28.decembra lēmumu Nr. BIS-BV-5.4-2020-134 (14-1.2/276) „Par grozījumiem Bauskas novada Būvvaldes 2020.gada 5.oktobra lēmumā Nr. BIS-BV-5.4-2020-82 "Par būvniecības radīto seku novēršanu nekustamā īpašumā "[...]", Jauncodē, Codes pag., Bauskas nov." ir aizskartas viņa tiesības, tiesiskās intereses un ierobežo izmantot nekustamo īpašumu, jo uz tās atrodas A.R. piederošā pirts - M.B. ir atzīstams par trešo personu lietā.

Atbilstoši APL 65.panta trešajai daļai, ja piemērojamā tiesību normā noteikts, ka administratīvais akts izdodams, bet nav noteikts tā konkrētais saturs (satura izvēles administratīvais akts), iestāde izdod šo aktu, ievērojot piemērojamā tiesību normā noteiktos ietvarus, un šajos ietvaros, pamatojamās uz lietderības apsvērumiem, nosaka administratīvā akta saturu.

Saskaņā ar APL 65. panta pirmo daļu, ja piemērojamā tiesību normā noteikts, ka izdodams konkrēta satura administratīvais akts (obligātais administratīvais akts), iestāde izdod šādu administratīvo aktu (neapsverot izdošanas lietderību). No minētās piemērojamās tiesību normas izriet, ka iestādei izdodams konkrēta satura administratīvais akts (obligātais administratīvais akts), tādēļ iestādei nav tiesību izvēlēties izdot vai neizdot administratīvo aktu, līdz ar ko secināms, ka arī lietderības apsvērumus nav nepieciešams apsvērt.

Iesniedzēja un A. R. viedoklis atbilstoši APL 62.panta pirmajai daļai ir noskaidrots.

Ievērojot iepriekš minēto un pamatojoties uz Administratīvā procesa likuma 81.panta pirmo daļu un otrās daļas 3.punktu,

Bauskas novada dome nolemj:

1. Atcelt Bauskas novada Būvvaldes 2020.gada 28.decembra lēmuma Nr. BIS-BV-5.4-2020-134 (14-1.2/276) "Par grozījumiem Bauskas novada Būvvaldes 2020.gada 5.oktobra lēmumā Nr. BIS-BV-5.4-2020-82 "Par būvniecības radīto seku novēršanu nekustamā īpašumā „[...]”, Jauncode, Codes pag., Bauskas nov.”” 2.punktu.
2. Nekustamā īpašuma "Rutbahi", kadastra Nr. [...], Codes pag., Bauskas nov., zemes vienības ar kadastra apzīmējumu [...] īpašniekam A. R. veikt pirts būves nojaukšanu un būvvieta sakārtošanu nekustamā īpašumā „[...]” līdz 2021.gada 30.oktobrim.

Lēmumu var pārsūdzēt viena mēneša laikā no tā spēkā stāšanās dienas Administratīvajā rajona tiesā (Atmodas ielā 19, Jelgavā, LV-3007) Administratīvā procesa likumā noteiktajā kārtībā.

Domes priekšsēdētājs

Arnolds Jātnieks

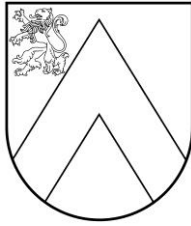

BAUSKAS NOVADA DOME

Reģ.Nr.90009116223, Uzvaras iela 1, Bauska, Bauskas nov., LV-3901
tālr. 63922238, fakss 63924522, e-pasts: dome@bauska.lv, www.bauska.lv

DOMES SĒDES LĒMUMS

Bauskā

2021.gada 27.maijā

Nr. 124 (prot. Nr. 6, 2.p.)

Par aizņēmumu investīciju projekta “Pārupes ielas pārbūve Bauskā” īstenošanai

Bauskas novada dome 2021. gada 29. aprīļa sēdē pieņēma lēmumu “Par atbalstu projektam “Pārupes ielas pārbūve Bauskā”” (turpmāk - projekts), kas saskaņots arī 2021. gada 30. aprīļa Apvienojamo pašvaldību (Bauskas, Iecavas, Rundāles, Vecumnieku) Finanšu komisijā.

Projektā paredzēts pārbūvēt Pārupes ielas posmu 279 m no Īslīces ielas līdz Rožu ielai. Ielas klātne ir ļoti sliktā stāvoklī, segums ir no grants un betona plāksnēm, no ceļa seguma nav nodrošināta ūdens atvade. Brauktuvi izmanto uzņēmēji un iedzīvotāji, tai skaitā mikrozaļumu audzētāji un LPKS “Latraps”.

Projekts iekļauts Bauskas novada Attīstības programmas līdz 2020. gadam Investīciju plānā: VP1: Mobilitāte un satiksmes drošība RV1.2: Ceļu infrastruktūras attīstība IP Nr.17. Satiksmes drošības uzlabošana novada nozīmes centros.

Kopējās projekta izmaksas (ar pievienotās vērtības nodokli) atbilstoši iepirkuma procedūras rezultātam ir 88 743,83 EUR, t.sk. būvdarbi 85 311,18 EUR, būvuzraudzība 3 432,65 EUR. Projekta pieteikums ir iesniegts Vides aizsardzības un reģionālās attīstības ministrijā izvērtēšanai un valsts aizdevuma 72 514,50 EUR izsniegšanai. Pašvaldības budžeta līdzfinansējums ir 16 229,33 EUR.

Pamatojoties uz Covid-19 infekcijas izplatības seku pārvarēšanas likuma 29. panta 1.² daļu, likuma “Par valsts budžetu 2021. gadam” 12. panta trešās daļas 4. punktu, likuma “Par pašvaldībām” 15. panta pirmās daļas 2. punktu, 21. panta pirmās daļas 19. punktu, likuma “Par pašvaldību budžetiem” 22. panta pirmo daļu, Ministru kabineta 2019. gada 10. decembra noteikumu Nr. 590 “Noteikumi par pašvaldību aizņēmumiem un galvojumiem” 5.2. apakšpunktu,

Bauskas novada dome nolemj:

1. Lūgt Pašvaldību aizņēmumu un galvojumu kontroles un pārraudzības padomei atļaut ņemt aizņēmumu 72 514,50 EUR Valsts kasē ar tās noteikto aizņēmuma procentu likmi investīciju projekta “Pārupes ielas pārbūve Bauskā” īstenošanai.
2. Noteikt aizņēmuma atmaksas termiņu – 6 gadi, paredzot, ka aizņēmuma pamatsummas atmaksa uzsākama 2022. gada martā.
3. Aizņēmuma atmaksu garantēt ar Bauskas novada pašvaldības budžetu.

Domes priekšsēdētājs

Arnolds Jātnieks

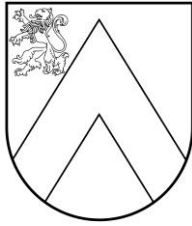

BAUSKAS NOVADA DOME

Reģ.Nr.90009116223, Uzvaras iela 1, Bauska, Bauskas nov., LV-3901
tālr. 63922238, fakss 63924522, e-pasts: dome@bauska.lv, www.bauska.lv

DOMES SĒDES LĒMUMS

Bauskā

2021.gada 27.maijā

Nr. 127 (prot. Nr. 6, 3.p.)

Par valsts budžeta dotācijas sadali mācību līdzekļu un literatūras iegādei

Pamatojoties uz Ministru kabineta 2021.gada 11.marta noteikumu Nr.155 „Kārtība, kādā valsts un pašvaldības finansē mācību līdzekļu iegādi izglītības iestādēm” 5.punktā noteikto un Izglītības un zinātnes ministrijas apakšprogrammā “Mācību literatūras iegāde” sadalījumu, ir apstiprināta dotācija Bauskas novada pašvaldībai 65 022 EUR apmērā.

Mācību līdzekļu iegādei piešķirtie valsts budžeta līdzekļi saskaņā ar Izglītības un zinātnes ministrijas 2021.gada 11.marta rīkojumu Nr.1-2e/21/100 „Par valsts budžeta līdzekļu piešķiršanu mācību līdzekļu un mācību literatūras iegādei pašvaldībām – pašvaldību izglītības iestādēm 2021.gadā” paredzēti pašvaldību pamata un vispārējās vidējās izglītības iestādēm un izglītojamajiem no 5 gadu vecuma.

Ievērojot augstāk minēto,

Bauskas novada dome nolemj:

Apstiprināt valsts budžeta dotācijas 65 022 EUR sadali mācību līdzekļu un literatūras iegādei Bauskas novada pašvaldības pamata un vispārējās vidējās izglītības iestādēm un pirmsskolas izglītības iestādēm.

Pielikumā:

Valsts budžeta dotācija mācību līdzekļu un literatūras iegādei Bauskas novada pašvaldības pamata un vispārējās vidējās izglītības un pirmsskolas izglītības iestādēm sadale 2021.gadam uz 1 lp.

Domes priekšsēdētājs

Arnolds Jātnieks

Pielikums Bauskas novada domes 2021.gada 27.maija lēmumam "Par valsts budžeta dotāciju sadali mācību līdzekļu un literatūras iegādei" (prot.Nr.6, 3 .p.)

Valsts budžeta dotācija mācību līdzekļu un literatūras iegādei Bauskas novada pašvaldības pamata un vispārējās vidējās izglītības un pirmsskolas izglītības iestādēm sadale 2021.gadam

Skola	Bērnu skaits no 5 gadiem 01.09.2020.	Iedalītie līdzekļi bērniem no 5 gadu vecuma (EUR) 2021.g.	Skolēnu skaits 01.09.2020.	Iedalītie līdzekļi 1.- 12.klasei (EUR) 2021.	Atbalsts digitālo un citu mācību līdzekļu iegādei	Iedalītie līdzekļi kopā (EUR) 2021.
Bauskas Valsts ģimnāzija	0	0	781	14085	3360	17445
Bauskas 2.vidusskola	0	0	682	12299	2935	15234
Uzvaras pamatskola	21	379	121	2182	611	3172
Bauskas pilsētas pamatskola	0	0	321	5788	1381	7169
Codes pamatskola	17	307	123	2218	602	3127
Griķu pamatskola	32	577	104	1876	585	3038
Īslīces pamatskola	48	866	113	2038	693	3597
Mežotnes sākumskola	14	252	30	541	189	982
Vecsaulis pamatskola	27	487	163	2940	818	4245
PII Pasaulīte	127	2290	0	0	546	2836
PII Zīlīte	187	3372	0	0	805	4177
Kopā:	473	8530	2438	43967	12525	65022

Domes priekšsēdētājs

A.Jātnieks

Pielikums Bauskas novada domes 2021.gada 27.maija lēmumam "Par valsts budžeta dotāciju sadali mācību līdzekļu un literatūras iegādei" (prot.Nr.6, 3 .p.)

Valsts budžeta dotācija mācību līdzekļu un literatūras iegādei Bauskas novada pašvaldības pamata un vispārējās vidējās izglītības un pirmsskolas izglītības iestādēm sadale 2021.gadam

Skola	Bērnu skaits no 5 gadiem 01.09.2020.	Iedalītie līdzekļi bērniem no 5 gadu vecuma (EUR) 2021.g.	Skolēnu skaits 01.09.2020.	Iedalītie līdzekļi 1.-12.klasei (EUR) 2021.	Atbalsts digitālo un citu mācību līdzekļu iegādei	Iedalītie līdzekļi kopā (EUR) 2021.
Bauskas Valsts ģimnāzija	0	0	781	14085	3360	17445
Bauskas 2.vidusskola	0	0	682	12299	2935	15234
Uzvaras pamatskola	21	379	121	2182	611	3172
Bauskas pilsētas pamatskola	0	0	321	5788	1381	7169
Codes pamatskola	17	307	123	2218	602	3127
Griķu pamatskola	32	577	104	1876	585	3038
Īslīces pamatskola	48	866	113	2038	693	3597
Mežotnes sākumskola	14	252	30	541	189	982
Vecsaules pamatskola	27	487	163	2940	818	4245
PII Pasaulīte	127	2290	0	0	546	2836
PII Zilīte	187	3372	0	0	805	4177
Kopā:	473	8530	2438	43967	12525	65022

Domes priekšsēdētājs

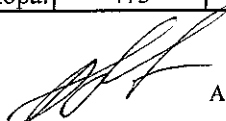

A.Jātņicks

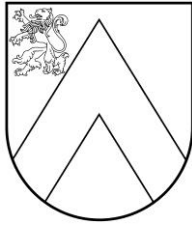

BAUSKAS NOVADA DOME

Reģ.Nr.90009116223, Uzvaras iela 1, Bauska, Bauskas nov., LV-3901
tālr. 63922238, fakss 63924522, e-pasts: dome@bauska.lv, www.bauska.lv

DOMES SĒDES LĒMUMS

Bauskā

2021.gada 27.maijā

Nr. 128 (prot. Nr. 6, 4.p.)

Par grozījumu Bauskas 2.vidusskolas nolikumā

Saskaņā ar īstenotajām jaunā izglītības satura izglītības programmām veicamas izmaiņas Bauskas 2.vidusskolas nolikumā.

Pamatojoties uz likuma „Par pašvaldībām” 15.panta pirmās daļas 4.punktu, 21.panta pirmās daļas 8.punktu, 41.panta pirmās daļas 2.punktu, Izglītības likuma 22.panta pirmo daļu un Vispārējās izglītības likuma 9.panta otro daļu,

Bauskas novada dome nolemj:

Apstiprināt nolikumu Nr. 8 „Grozījums Bauskas novada pašvaldības vispārējās izglītības iestādes „Bauskas 2.vidusskola” 2020.gada 26.marta nolikumā Nr.5 ”

Pielikumā: 2021.gada 27.maija nolikums Nr. 8 uz 1 lp.

Domes priekšsēdētājs

Arnolds Jātnieks

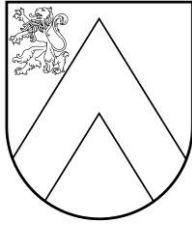

BAUSKAS NOVADA PAŠVALDĪBA BAUSKAS 2.VIDUSSKOLA

Reģ.Nr.4513901295, Dārza iela 9, Bauska, Bauskas nov., LV-3901
tālrunis/fakss 63922473, e-pasts: 2.vidusskola@bauska.lv, www.bauska.lv

NOLIKUMS

Bauskā

2021.gada 27.maijā

Nr. 8

(protokols Nr. 6, 5.punkts)

Grozījums Bauskas novada pašvaldības vispārējās izglītības iestādes „Bauskas 2.vidusskola” 2020.gada 26.marta nolikumā Nr.5

*Izdots saskaņā ar izglītības likuma
22.panta pirmo daļu, Vispārējās
izglītības likuma 8. un 9.pantu*

Izdarīt Bauskas novada pašvaldības vispārējās izglītības iestādes „Bauskas 2.vidusskola” 2020.gada 26.marta nolikumā Nr.5 šādus grozījumus:

1. Papildināt nolikumu ar 10.6. apakšpunktu šādā redakcijā:
„10.6. vispārējās vidējās izglītības programmu (kods 31016011)”.

Bauskas 2.vidusskolas direktore

Vera Grigorjeva

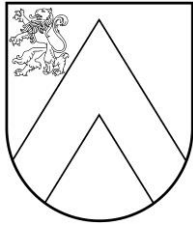

BAUSKAS NOVADA PAŠVALDĪBA BAUSKAS 2.VIDUSSKOLA

Reģ.Nr.4513901295, Dārza iela 9, Bauska, Bauskas nov., LV-3901
tālrunis/fakss 63922473, e-pasts: 2.vidusskola@bauska.lv, www.bauska.lv

APSTIPRINĀTS
Bauskas novada domes sēdē
2020.gada 26.martā
(protokols Nr. 7, 9.punkts)

Bauskas novada pašvaldības vispārējās izglītības iestādes „Bauskas 2.vidusskola”

NOLIKUMS

(Grozījums 27.05.2021.)

Bauskā

2020.gada 26.martā

Nr. 5

*Izdots saskaņā ar Izglītības likuma
15.panta 12.punktu un 22.panta pirmo
daļu, Vispārējās izglītības likuma 8. un
9.pantu*

I. Vispārīgie noteikumi

1. Bauskas novada pašvaldības vispārējās izglītības iestāde „Bauskas 2.vidusskola” (turpmāk – iestāde) ir Bauskas novada domes (turpmāk - dibinātājs) dibināta un pārraudzībā esoša vispārējās izglītības iestāde pamatizglītības un vidējās izglītības programmu īstenošanai.
2. Dibinātāja juridiskā adrese: Bauskas novada dome, Uzvaras iela 1, Bauska, Bauskas nov., LV-3901.
3. Iestādes juridiskā adrese: Dārza iela 9, Bauska, Bauskas nov., LV-3901.
4. Iestādes izglītības programmu īstenošanas vietu adreses:
Dārza iela 9, Bauska, Bauskas nov., LV-3901;
Salātu iela 5A, Bauska, Bauskas nov., LV- 3901.
5. Iestāde ir pastarpinātās pārvaldes iestāde, ir savs zīmogs ar Bauskas novada ģerboņa attēlu, noteikta parauga veidlapa, norēķinu konti un sava simbolika.
6. Iestādes darbības tiesiskais pamats ir Izglītības likums, Vispārējās izglītības likums, citi normatīvie akti, kā arī iestādes dibinātāja izdotie tiesību akti un šis nolikums.

II. Iestādes darbības mērķi, pamatvirzieni un uzdevumi

7. Iestādes mērķis ir veidot izglītības vidi, organizēt un īstenot mācību un audzināšanas procesu, lai nodrošinātu pamatizglītības valsts standartā un vispārējās vidējās izglītības valsts standartā noteikto mērķu sasniegšanu.
8. Iestādes darbības pamatvirziens ir izglītojošā darbība.
9. Iestādes uzdevumi ir:
 - 9.1. īstenot izglītības programmas, veikt mācību un audzināšanas darbu, izvēlēties izglītošanas darba metodes un formas;

- 9.2. nodrošināt izglītojamo ar iespējām apgūt zināšanas un prasmes, kas ir nepieciešamas personiskai izaugsmei un attīstībai, pilsoniskai līdzdalībai, nodarbinātībai, sociālajai integrācijai un izglītības turpināšanai;
- 9.3. izkopt izglītojamā prasmi patstāvīgi mācīties un pilnveidoties, nodrošinot izglītojamo karjeras vadības prasmju apguvi un attīstīšanu, kas ietver savu interešu, spēju un iespēju apzināšanos tālākās izglītības un profesionālās karjeras virziena izvēlei, vienlaikus motivējot mūžizglītībai;
- 9.4. veicināt izglītojamā pilnveidošanos par garīgi, emocionāli un fiziski attīstītu personību un izkopt veselīga dzīvesveida paradumus;
- 9.5. sekmēt izglītojamā sociāli aktīvu un atbildīgu attieksmi pret sevi, ģimeni, sabiedrību, vidi un valsti, saglabājot un attīstot savu valodu, etnisko un kultūras savdabību. Vienlaicīgi pilnveidot izpratni par Latvijas Republikas Satversmē un citos tiesību aktos ietvertajiem cilvēktiesību pamatprincipiem un audzināt krietnus, godprātīgus, atbildīgus cilvēkus – Latvijas patriotus;
- 9.6. sadarboties ar izglītojamā vecākiem vai personu, kas realizē aizgādību (turpmāk-vecāki), lai nodrošinātu izglītības ieguvu;
- 9.7. nodrošināt izglītības programmas īstenošanā un izglītības satura apgūvē nepieciešamos mācību līdzekļus, tai skaitā elektroniskajā vidē;
- 9.8. racionāli un efektīvi izmantot izglītībai atvēlētos finanšu resursus.

III. Iestādē īstenojamās izglītības programmas

10. Iestāde īsteno šādas licencētas izglītības programmas:
 - 10.1. Pamatizglītības programmu (kods 21011111);
 - 10.2. Vispārējās vidējās izglītības vispārizglītojošā virziena programmu (kods 31011011);
 - 10.3. Vispārējās vidējās izglītības matemātikas, dabaszinību un tehnikas virziena programmu (kods 31013011);
 - 10.4. Speciālās pamatizglītības programmu izglītojamajiem ar mācīšanās traucējumiem (kods 21015611);
 - 10.5. Speciālās pamatizglītības programmu izglītojamiem ar valodas traucējumiem (kods 21015511);
 - 10.6. Vispārējās vidējās izglītības programmu (kods 31016011). *(papildināts ar 27.05.2021. nolikumu Nr.8)*
11. Iestāde var patstāvīgi īstenot interešu izglītības, tālākizglītības un citas izglītības programmas, saskaņojot ar dibinātāju.

IV. Izglītības procesa organizācija

12. Izglītības procesa organizāciju iestādē nosaka Izglītības likums, Vispārējās izglītības likums, citi ārējie normatīvie akti, šis nolikums, Darba kārtības noteikumi, Iekšējās kārtības noteikumi un citi iestādes iekšējie normatīvie akti.
13. Mācību ilgumu nosaka Vispārējās izglītības likums. Mācību gada sākuma un beigu datumu, kā arī izglītojamo brīvdienas nosaka Ministru kabinets. Mācību darba organizācijas pamatforma ir mācību stunda, tās ilgumu nosaka direktors. Mācību stundu slodzes sadalījumu pa dienām atspoguļo mācību priekšmetu stundu saraksts.
14. Izglītojamo uzņemšana, pārceļšana nākamajā klasē un atskaitīšana no iestādes notiek Ministru kabineta noteiktā kārtībā.
15. Iestāde nosaka vienotu izglītojamo sasniegumu vērtēšanas kārtību, ievērojot valsts izglītības standartā noteikto. Katra mācību priekšmeta pārbaudījumu apjomu, skaitu, izpildes laiku un vērtēšanas kritērijus nosaka attiecīgā mācību priekšmeta pedagogs. Pārbaudījumu grafiks tiek saskaņots ar iestādes direktoru katra semestra sākumā.

16. Iestādē ir pagarinātās dienas grupas, kuri darbojas saskaņā ar iestādes izstrādātajiem iekšējiem noteikumiem.
17. Pamatizglītības vai vidējās izglītības programmas apguvi apliecina liecība, ko izglītojamajiem izsniedz divas reizes gadā – pirmā semestra beigās un mācību gada beigās.
18. Izglītības procesā un saziņai ar vecākiem skola izmanto skolvadības sistēmu e-klase. Skolēnu mācību sasniegumi tiek atspoguļoti izglītojamo e-dienasgrāmātā.

V. Izglītojamo tiesības un pienākumi

19. Izglītojamā tiesības, pienākumi un atbildība noteikta Izglītības likumā, Bērnu tiesību aizsardzības likumā, citos ārējos normatīvajos aktus un iestādes iekšējos normatīvajos aktos.

VI. Pedagogu un citu darbinieku pienākumi un tiesības

20. Iestādi vada direktors, kuru pieņem darbā un atbrīvo no darba dibinātājs normatīvos aktos noteiktā kārtībā.
21. Iestādes direktora tiesības, pienākumi un atbildība noteikta Izglītības likumā, Vispārējās izglītības likumā, Bērnu tiesību aizsardzības likumā, Fizisko personu datu apstrādes likumā un citos normatīvajos aktos. Direktora tiesības, pienākumus un atbildību precizē darba līgums. Direktors vada iestādes attīstības plānošanu un ir tieši atbildīgs par izglītības programmu īstenošanu, finanšu un materiālo resursu pārvaldību.
22. Pedagogus un citus darbiniekus darbā pieņem un atbrīvo iestādes direktors normatīvajos aktos noteiktā kārtībā. Direktors ir tiesīgs deleģēt pedagogiem un citiem iestādes darbiniekiem konkrētu uzdevumu veikšanu. Direktora vietnieku skaitu nosaka direktors, saskaņojot ar dibinātāju.
23. Direktora ilgstošas prombūtnes (atvaļinājumi, pārejoša darba nespēja u.tml.) laikā direktora pienākumus veic direktora pienākumu izpildītājs, kuru saskaņā ar izglītības iestādes direktora ieteikumu norīko Bauskas novada pašvaldības izpilddirektors. Direktora īslaicīgas prombūtnes laikā direktora pienākumus veic direktora norīkots direktora vietnieks.
24. Iestādes pedagogu tiesības, pienākumi un atbildība noteikta Izglītības likumā, Bērnu tiesību aizsardzības likumā, Fizisko personu datu apstrādes likumā, Darba likumā un citos normatīvajos aktos. Pedagoga tiesības, pienākumus un atbildību precizē darba līgums un amata apraksts.
25. Iestādes tehnisko personālu citu darbinieku tiesības, pienākumi un atbildība noteikta Darba likumā, Bērnu tiesību aizsardzības likumā un citos normatīvajos aktos. Iestādes citu darbinieku tiesības, pienākumus un atbildību precizē darba līgums un amata apraksts.

VII. Iestādes pašpārvaldes izveidošanas kārtība un kompetence

26. Iestādes direktoram ir pienākums nodrošināt iestādes padomes izveidošanu un darbību.
27. Iestādes padomes kompetenci nosaka Izglītības likums, un tā darbojas saskaņā ar iestādes padomes darbību reglamentējošu normatīvo aktu, ko, saskaņojot ar direktoru, izdod padome.

VIII. Iestādes pedagogiskās padomes izveidošanas kārtība un kompetence

28. Iestādes pedagogiskās padomes izveidošanas kārtību, darbību un kompetenci nosaka Vispārējās izglītības likums un citi normatīvie akti.
29. Pedagoģisko padomi vada iestādes direktors.

IX. Iestādes izglītojamo pašpārvalde

30. Lai risinātu jautājumus, kas saistīti ar izglītojamo interesēm iestādē un līdzdarbotos iestādes darba organizēšanā un mācību procesa pilnveidē, iestādes padome ir tiesīga veidot izglītojamo pašpārvaldi. Izglītojamo pašpārvaldes darbību atbalsta iestādes direktors un pedagogi.
31. Izglītojamo pašpārvalde ir koleģiāla izglītojamo institūcija. Tās darbību nosaka izglītojamo pašpārvaldes reglamentējošs normatīvais akts, ko, saskaņojot ar direktoru, izdod izglītojamo pašpārvalde.

X. Iestādes iekšējo reglamentējošo dokumentu pieņemšanas kārtība

32. Iestāde saskaņā ar Izglītības likumā, Vispārējās izglītības likumā un citos normatīvos aktos, kā arī iestādes nolikumā noteikto patstāvīgi izstrādā un izdod iestādes iekšējos normatīvos aktus: kārtības, noteikumus, reglamentus. Direktors izdod iekšējos normatīvos aktus saskaņā ar Valsts pārvaldes iekārtas likumu.
33. Iestādes izdotu administratīvo aktu vai faktisko rīcību privātpersona var apstrīdēt, iesniedzot attiecīgu iesniegumu iestādes dibinātājam - Bauskas novada domei, Uzvaras iela 1, Bauska, Bauskas nov., LV-3901.

XI. Iestādes saimnieciskā darbība

34. Iestāde ir patstāvīga finanšu, saimnieciskajā un citā darbībā saskaņā ar Izglītības likumā un citos normatīvajos aktos, kā arī iestādes nolikumā noteikto. Iestādei ir pienākums ievērot dibinātāja noteikto kārtību līgumu slēgšanā un iepirkumu veikšanā.
35. Atbilstoši normatīvajos aktos noteiktajam iestādes direktors, saskaņojot ar dibinātāju, ir tiesīgs slēgt ar juridiskām un fiziskām personām līgumus par dažādu iestādei nepieciešamo darbu veikšanu un pakalpojumu sniegšanu: līgumus par piegādēm un pakalpojumiem, nepārsniedzot 9999,99 *euro* un par būvdarbiem nepārsniedzot 19 999,99 *euro*.
36. Atbilstoši normatīvajos aktos noteiktajam iestādes direktors, saskaņojot ar dibinātāju, ir tiesīgs slēgt ar juridiskām un fiziskām personām līgumus par dažādu iestādei nepieciešamo darbu veikšanu un citiem pakalpojumiem (piemēram, telpu noma, u.c.), ja tas netraucē izglītības programmu īstenošanai.

XII. Iestādes finansēšana avoti un kārtība

37. Iestādes finansēšanas avotus un kārtību nosaka Izglītības likums, Vispārējās izglītības likums un citi normatīvie akti.
38. Iestādi finansē tās dibinātājs. Valsts un pašvaldība piedalās iestādes finansēšanā normatīvajos aktos noteiktā kārtībā.
39. Iestāde var saņemt papildu finanšu līdzekļus:
 - 39.1. ziedojumu un dāvinājumu veidā;
 - 39.2. sniedzot maksas pakalpojumus iestādes nolikumā noteiktajos gadījumos;
 - 39.3. no citiem ieņēmumiem.
40. Papildu finanšu līdzekļi ieskaitāmi iestādes attiecīgajā budžeta kontā un izmantojami tikai:
 - 40.1. iestādes attīstībai;
 - 40.2. mācību līdzekļu iegādei;
 - 40.3. iestādes aprīkojuma iegādei;
 - 40.4. pedagogu un izglītojamo materiālajai stimulēšanai.
41. Pēc vecāku iniciatīvas veiktie iestādes telpu remontu ar vecāku materiāliem uzskatāmi kā ziedojums, kas saņemts mantas vai pakalpojuma veidā.

42. Papildu finanšu līdzekļu izmantošanas kārtību nosaka direktors, saskaņojot ar dibinātāju.

XIII. Iestādes reorganizācijas un likvidācijas kārtība

43. Iestādi reorganizē vai likvidē dibinātājs normatīvajos aktos noteiktā kārtībā, paziņojot par to Izglītības iestāžu reģistram.

XIV. Iestādes nolikuma un tā grozījumu pieņemšanas kārtība

44. Iestāde, pamatojoties uz Izglītības likumu, Vispārējās izglītības likumu, izstrādā iestādes nolikumu. Iestādes nolikumu apstiprina dibinātājs.

45. Grozījumus iestādes nolikumā var izdarīt pēc iestādes dibinātāja iniciatīvas, direktora vai iestādes padomes, Pedagoģiskās padomes priekšlikuma.

46. Grozījumus nolikumā izstrādā iestāde un apstiprina iestādes dibinātājs.

XV. Citi būtiski noteikumi, kas nav pretrunā ar Vispārējās izglītības likumu, Izglītības likumu un citiem normatīvajiem aktiem

47. Saskaņā ar normatīvajos aktos un dibinātāja noteikto kārtību iestāde veic dokumentu un arhīvu pārvaldību.

48. Iestāde normatīvajos aktos noteiktā kārtībā sagatavo valsts statistikas pārskatu un pašnovērtējuma ziņojumu.

49. Iestāde normatīvajos aktos noteiktā kārtībā informē kompetentu institūciju par akreditācijas ekspertu komisijas ziņojumos norādīto ieteikumu ieviešanu.

50. Iestāde normatīvajos aktos noteiktā kārtībā nodrošina piekļuvi bibliotekāriem, informācijas un karjeras attīstības atbalsta pakalpojumiem.

51. Iestāde normatīvajos aktos noteiktā kārtībā nodrošina izglītojamo profilaktisko veselības aprūpi un pirmās palīdzības pieejamību iestādē.

52. Iestāde sadarbībā ar dibinātāju nodrošina izglītojamo drošību iestādē un tās organizētajos pasākumos atbilstoši normatīvajos aktos noteiktajām prasībām, tostarp:

52.1. attiecībā uz higiēnas noteikumu ievērošanu;

52.2. civilās aizsardzības, ugunsdrošības, elektrodrošības un darba aizsardzības noteikumu ievērošanu.

53. Iestādes grāmatvedības kārtošanu veic Bauskas novada pašvaldības iestādes „Bauskas novada administrācija” Centralizētās grāmatvedības nodaļa.

Bauskas 2.vidusskolas direktore (paraksts)

V.Grigorjeva

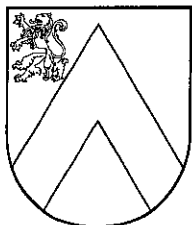

BAUSKAS NOVADA PAŠVALDĪBA BAUSKAS 2.VIDUSSKOLA

Reģ.Nr.4513901295, Dārza iela 9, Bauska, Bauskas nov., LV-3901
tālrunis/fakss 63922473, e-pasts: 2.vidusskola@bauska.lv, www.bauska.lv

APSTIPRINĀTS
Bauskas novada domes sēdē
2020.gada 26.martā
(protokols Nr. 7, 9.punkts)

Bauskas novada pašvaldības vispārējās izglītības iestādes „Bauskas 2.vidusskola”

NOLIKUMS

(Grozījums 27.05.2021.)

Bauskā

2020.gada 26.martā

Nr. 5

Izdots saskaņā ar Izglītības likuma 15.panta 12.punktu un 22.panta pirmo daļu, Vispārējās izglītības likuma 8. un 9.pantu

I. Vispārīgie noteikumi

1. Bauskas novada pašvaldības vispārējās izglītības iestāde „Bauskas 2.vidusskola” (turpmāk – iestāde) ir Bauskas novada domes (turpmāk - dibinātājs) dibināta un pārraudzībā esoša vispārējās izglītības iestāde pamatizglītības un vidējās izglītības programmu īstenošanai.
2. Dibinātāja juridiskā adrese: Bauskas novada dome, Uzvaras iela 1, Bauska, Bauskas nov., LV-3901.
3. Iestādes juridiskā adrese: Dārza iela 9, Bauska, Bauskas nov., LV-3901.
4. Iestādes izglītības programmu īstenošanas vietu adreses:
Dārza iela 9, Bauska, Bauskas nov., LV-3901;
Salātu iela 5A, Bauska, Bauskas nov., LV- 3901.
5. Iestāde ir pastarpinātās pārvaldes iestāde, ir savs zīmogs ar Bauskas novada ģerboņa attēlu, noteikta parauga veidlapa, norēķinu konti un sava simbolika.
6. Iestādes darbības tiesiskais pamats ir Izglītības likums, Vispārējās izglītības likums, citi normatīvie akti, kā arī iestādes dibinātāja izdotie tiesību akti un šis nolikums.

II. Iestādes darbības mērķi, pamatvirzieni un uzdevumi

7. Iestādes mērķis ir veidot izglītības vidi, organizēt un īstenot mācību un audzināšanas procesu, lai nodrošinātu pamatizglītības valsts standartā un vispārējās vidējās izglītības valsts standartā noteikto mērķu sasniegšanu.
8. Iestādes darbības pamatvirziens ir izglītojošā darbība.
9. Iestādes uzdevumi ir:
 - 9.1. īstenot izglītības programmas, veikt mācību un audzināšanas darbu, izvēlēties izglītošanas darba metodes un formas;

9.2. nodrošināt izglītojamo ar iespējām apgūt zināšanas un prasmes, kas ir nepieciešamas personiskai izaugsmei un attīstībai, pilsoniskai līdzdalībai, nodarbinātībai, sociālajai integrācijai un izglītības turpināšanai;

9.3. izkopt izglītojamā prasmi patstāvīgi mācīties un pilnveidoties, nodrošinot izglītojamo karjeras vadības prasmju apguvi un attīstīšanu, kas ietver savu interešu, spēju un iespēju apzināšanos tālākās izglītības un profesionālās karjeras virziena izvēlei, vienlaikus motivējot mūžizglītībai;

9.4. veicināt izglītojamā pilnveidošanos par garīgi, emocionāli un fiziski attīstītu personību un izkopt veselīga dzīvesveida paradumus;

9.5. sekmēt izglītojamā sociāli aktīvu un atbildīgu attieksmi pret sevi, ģimeni, sabiedrību, vidi un valsti, saglabājot un attīstot savu valodu, etnisko un kultūras savdabību. Vienlaicīgi pilnveidot izpratni par Latvijas Republikas Satversmē un citos tiesību aktos ietvertajiem cilvēktiesību pamatprincipiem un audzināt krietnus, godprātīgus, atbildīgus cilvēkus – Latvijas patriotus;

9.6. sadarboties ar izglītojamā vecākiem vai personu, kas realizē aizgādību (turpmāk-vecāki), lai nodrošinātu izglītības ieguvu;

9.7. nodrošināt izglītības programmas īstenošanā un izglītības satura apgūvē nepieciešamos mācību līdzekļus, tai skaitā elektroniskajā vidē;

9.8. racionāli un efektīvi izmantot izglītībai atvēlētos finanšu resursus.

III. Iestādē īstenojamās izglītības programmas

10. Iestāde īsteno šādas licencētas izglītības programmas:

10.1. Pamatizglītības programmu (kods 21011111);

10.2. Vispārējās vidējās izglītības vispārizglītojošā virziena programmu (kods 31011011);

10.3. Vispārējās vidējās izglītības matemātikas, dabaszinību un tehnikas virziena programmu (kods 31013011);

10.4. Speciālās pamatizglītības programmu izglītojamajiem ar mācīšanās traucējumiem (kods 21015611);

10.5. Speciālās pamatizglītības programmu izglītojamiem ar valodas traucējumiem (kods 21015511);

10.6. Vispārējās vidējās izglītības programmu (kods 31016011). *(papildināts ar 27.05.2021. nolikumu Nr.8)*

11. Iestāde var patstāvīgi īstenot interešu izglītības, tālākizglītības un citas izglītības programmas, saskaņojot ar dibinātāju.

IV. Izglītības procesa organizācija

12. Izglītības procesa organizāciju iestādē nosaka Izglītības likums, Vispārējās izglītības likums, citi ārējie normatīvie akti, šis nolikums, Darba kārtības noteikumi, Iekšējās kārtības noteikumi un citi iestādes iekšējie normatīvie akti.

13. Mācību ilgumu nosaka Vispārējās izglītības likums. Mācību gada sākuma un beigu datumu, kā arī izglītojamo brīvdienas nosaka Ministru kabinets. Mācību darba organizācijas pamatforma ir mācību stunda, tās ilgumu nosaka direktors. Mācību stundu slodzes sadalījumu pa dienām atspoguļo mācību priekšmetu stundu saraksts.

14. Izglītojamo uzņemšana, pārceļšana nākamajā klasē un atskaitīšana no iestādes notiek Ministru kabineta noteiktā kārtībā.

15. Iestāde nosaka vienotu izglītojamo sasniegumu vērtēšanas kārtību, ievērojot valsts izglītības standartā noteikto. Katra mācību priekšmeta pārbaudījumu apjomu, skaitu, izpildes laiku un vērtēšanas kritērijus nosaka attiecīgā mācību priekšmeta pedagogs. Pārbaudījumu grafiks tiek saskaņots ar iestādes direktoru katra semestra sākumā.

16. Iestādē ir pagarinātās dienas grupas, kuri darbojas saskaņā ar iestādes izstrādātajiem iekšējiem noteikumiem.
17. Pamatizglītības vai vidējās izglītības programmas apguvi apliecina liecība, ko izglītojamajiem izsniedz divas reizes gadā – pirmā semestra beigās un mācību gada beigās.
18. Izglītības procesā un saziņai ar vecākiem skola izmanto skolvadības sistēmu e-klase. Skolēnu mācību sasniegumi tiek atspoguļoti izglītojamo e-dienasgrāmatā.

V. Izglītojamo tiesības un pienākumi

19. Izglītojamā tiesības, pienākumi un atbildība noteikta Izglītības likumā, Bērnu tiesību aizsardzības likumā, citos ārējos normatīvajos aktus un iestādes iekšējos normatīvajos aktos.

VI. Pedagogu un citu darbinieku pienākumi un tiesības

20. Iestādi vada direktors, kuru pieņem darbā un atbrīvo no darba dibinātājs normatīvos aktos noteiktā kārtībā.
21. Iestādes direktora tiesības, pienākumi un atbildība noteikta Izglītības likumā, Vispārējās izglītības likumā, Bērnu tiesību aizsardzības likumā, Fizisko personu datu apstrādes likumā un citos normatīvajos aktos. Direktora tiesības, pienākumus un atbildību precizē darba līgums. Direktors vada iestādes attīstības plānošanu un ir tieši atbildīgs par izglītības programmu īstenošanu, finanšu un materiālo resursu pārvaldību.
22. Pedagogus un citus darbiniekus darbā pieņem un atbrīvo iestādes direktors normatīvajos aktos noteiktā kārtībā. Direktors ir tiesīgs deleģēt pedagogiem un citiem iestādes darbiniekiem konkrētu uzdevumu veikšanu. Direktora vietnieku skaitu nosaka direktors, saskaņojot ar dibinātāju.
23. Direktora ilgstošas prombūtnes (atvaļinājumi, pārejoša darba nespēja u.tml.) laikā direktora pienākumus veic direktora pienākumu izpildītājs, kuru saskaņā ar izglītības iestādes direktora ieteikumu norīko Bauskas novada pašvaldības izpilddirektors. Direktora īslaicīgas prombūtnes laikā direktora pienākumus veic direktora norīkots direktora vietnieks.
24. Iestādes pedagogu tiesības, pienākumi un atbildība noteikta Izglītības likumā, Bērnu tiesību aizsardzības likumā, Fizisko personu datu apstrādes likumā, Darba likumā un citos normatīvajos aktos. Pedagoga tiesības, pienākumus un atbildību precizē darba līgums un amata apraksts.
25. Iestādes tehnisko personālu citu darbinieku tiesības, pienākumi un atbildība noteikta Darba likumā, Bērnu tiesību aizsardzības likumā un citos normatīvajos aktos. Iestādes citu darbinieku tiesības, pienākumus un atbildību precizē darba līgums un amata apraksts.

VII. Iestādes pašpārvaldes izveidošanas kārtība un kompetence

26. Iestādes direktoram ir pienākums nodrošināt iestādes padomes izveidošanu un darbību.
27. Iestādes padomes kompetenci nosaka Izglītības likums, un tā darbojas saskaņā ar iestādes padomes darbību reglamentējošu normatīvo aktu, ko, saskaņojot ar direktoru, izdod padome.

VIII. Iestādes pedagogiskās padomes izveidošanas kārtība un kompetence

28. Iestādes pedagogiskās padomes izveidošanas kārtību, darbību un kompetenci nosaka Vispārējās izglītības likums un citi normatīvie akti.
29. Pedagoģisko padomi vada iestādes direktors.

IX. Iestādes izglītojamo pašpārvalde

30. Lai risinātu jautājumus, kas saistīti ar izglītojamo interesēm iestādē un līdzdarbotos iestādes darba organizēšanā un mācību procesa pilnveidē, iestādes padome ir tiesīga veidot izglītojamo pašpārvaldi. Izglītojamo pašpārvaldes darbību atbalsta iestādes direktors un pedagogi.
31. Izglītojamo pašpārvalde ir koleģiāla izglītojamo institūcija. Tās darbību nosaka izglītojamo pašpārvaldes reglamentējošs normatīvais akts, ko, saskaņojot ar direktoru, izdod izglītojamo pašpārvalde.

X. Iestādes iekšējo reglamentējošo dokumentu pieņemšanas kārtība

32. Iestāde saskaņā ar Izglītības likumā, Vispārējās izglītības likumā un citos normatīvos aktos, kā arī iestādes nolikumā noteikto patstāvīgi izstrādā un izdod iestādes iekšējos normatīvos aktus: kārtības, noteikumus, reglamentus. Direktors izdod iekšējos normatīvos aktus saskaņā ar Valsts pārvaldes iekārtas likumu.
33. Iestādes izdotu administratīvo aktu vai faktisko rīcību privātpersona var apstrīdēt, iesniedzot attiecīgu iesniegumu iestādes dibinātājam - Bauskas novada domei, Uzvaras iela 1, Bauska, Bauskas nov., LV-3901.

XI. Iestādes saimnieciskā darbība

34. Iestāde ir patstāvīga finanšu, saimnieciskajā un citā darbībā saskaņā ar Izglītības likumā un citos normatīvajos aktos, kā arī iestādes nolikumā noteikto. Iestādei ir pienākums ievērot dibinātāja noteikto kārtību līgumu slēgšanā un iepirkumu veikšanā.
35. Atbilstoši normatīvajos aktos noteiktajam iestādes direktors, saskaņojot ar dibinātāju, ir tiesīgs slēgt ar juridiskām un fiziskām personām līgumus par dažādu iestādei nepieciešamo darbu veikšanu un pakalpojumu sniegšanu: līgumus par piegādēm un pakalpojumiem, nepārsniedzot 9999,99 *euro* un par būvdarbiem nepārsniedzot 19 999,99 *euro*.
36. Atbilstoši normatīvajos aktos noteiktajam iestādes direktors, saskaņojot ar dibinātāju, ir tiesīgs slēgt ar juridiskām un fiziskām personām līgumus par dažādu iestādei nepieciešamo darbu veikšanu un citiem pakalpojumiem (piemēram, telpu noma, u.c.), ja tas netraucē izglītības programmu īstenošanai.

XII. Iestādes finansēšana avoti un kārtība

37. Iestādes finansēšanas avotus un kārtību nosaka Izglītības likums, Vispārējās izglītības likums un citi normatīvie akti.
38. Iestādi finansē tās dibinātājs. Valsts un pašvaldība piedalās iestādes finansēšanā normatīvajos aktos noteiktā kārtībā.
39. Iestāde var saņemt papildu finanšu līdzekļus:
 - 39.1. ziedojumu un dāvinājumu veidā;
 - 39.2. sniedzot maksas pakalpojumus iestādes nolikumā noteiktajos gadījumos;
 - 39.3. no citiem ieņēmumiem.
40. Papildu finanšu līdzekļi ieskaitāmi iestādes attiecīgajā budžeta kontā un izmantojami tikai:
 - 40.1. iestādes attīstībai;
 - 40.2. mācību līdzekļu iegādei;
 - 40.3. iestādes aprīkojuma iegādei;
 - 40.4. pedagogu un izglītojamo materiālajai stimulēšanai.
41. Pēc vecāku iniciatīvas veiktie iestādes telpu remontu ar vecāku materiāliem uzskatāmi kā ziedojums, kas saņemts mantas vai pakalpojuma veidā.

42. Papildu finanšu līdzekļu izmantošanas kārtību nosaka direktors, saskaņojot ar dibinātāju.

XIII. Iestādes reorganizācijas un likvidācijas kārtība

43. Iestādi reorganizē vai likvidē dibinātājs normatīvajos aktos noteiktā kārtībā, paziņojot par to Izglītības iestāžu reģistram.

XIV. Iestādes nolikuma un tā grozījumu pieņemšanas kārtība

44. Iestāde, pamatojoties uz Izglītības likumu, Vispārējās izglītības likumu, izstrādā iestādes nolikumu. Iestādes nolikumu apstiprina dibinātājs.
45. Grozījumus iestādes nolikumā var izdarīt pēc iestādes dibinātāja iniciatīvas, direktora vai iestādes padomes, Pedagoģiskās padomes priekšlikuma.
46. Grozījumus nolikumā izstrādā iestāde un apstiprina iestādes dibinātājs.

XV. Citi būtiski noteikumi, kas nav pretrunā ar Vispārējās izglītības likumu, Izglītības likumu un citiem normatīvajiem aktiem

47. Saskaņā ar normatīvajos aktos un dibinātāja noteikto kārtību iestāde veic dokumentu un arhīvu pārvaldību.
48. Iestāde normatīvajos aktos noteiktā kārtībā sagatavo valsts statistikas pārskatu un pašnovērtējuma ziņojumu.
49. Iestāde normatīvajos aktos noteiktā kārtībā informē kompetentu institūciju par akreditācijas ekspertu komisijas ziņojumos norādīto ieteikumu ieviešanu.
50. Iestāde normatīvajos aktos noteiktā kārtībā nodrošina piekļuvi bibliotekāriem, informācijas un karjeras attīstības atbalsta pakalpojumiem.
51. Iestāde normatīvajos aktos noteiktā kārtībā nodrošina izglītojamo profilaktisko veselības aprūpi un pirmās palīdzības pieejamību iestādē.
52. Iestāde sadarbībā ar dibinātāju nodrošina izglītojamo drošību iestādē un tās organizētajos pasākumos atbilstoši normatīvajos aktos noteiktajām prasībām, tostarp:
- 52.1. attiecībā uz higiēnas noteikumu ievērošanu;
 - 52.2. civilās aizsardzības, ugunsdrošības, elektrodrošības un darba aizsardzības noteikumu ievērošanu.
53. Iestādes grāmatvedības kārtošanu veic Bauskas novada pašvaldības iestādes „Bauskas novada administrācija” Centralizētās grāmatvedības nodaļa.

Bauskas 2.vidusskolas direktore (paraksts)

V.Grigorjeva

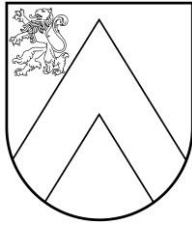

BAUSKAS NOVADA DOME

Reģ.Nr.90009116223, Uzvaras iela 1, Bauska, Bauskas nov., LV-3901
tāl. 63922238, fakss 63924522, e-pasts: dome@bauska.lv, www.bauska.lv

DOMES SĒDES LĒMUMS

Bauskā

2021.gada 27.maijā

Nr. 129 (prot. Nr. 6, 5.p.)

Par finansējuma piešķiršanu Emīlam Starodubcevam

Bauskas novada pašvaldībā 2021. gada 20. aprīlī saņemts Emīla Starodubceva iesniegums (reģistrēts ar Nr. BNA/2021/3-14.17/542/F), kurā izteikts lūgums sniegt finansiālu atbalstu dalībai Eiropas čempionātā stenda šaušanā, kas no 2021. gada 18. līdz 30.maijam norisināsies Horvātijā, Osijekā. Atbilstoši 2021. gada 20. aprīļa iesniegumam Eiropas čempionāta izmaksas ir 2090 *euro*, t.sk. dalības maksa, viesnīcas izdevumi, ēdināšanas izdevumi, patronu pirkšana, treniņu izmaksas pirms sacensībām un transporta izdevumi.

Saskaņā ar Bauskas novada domes 2013.gada 26.septembra nolikuma Nr.2 „Kārtība, kādā piešķir finansējumu Bauskas novada sportistiem dalībai sporta pasākumos” 4.punktu finansiālu atbalstu pretendents var saņemt ne biežāk, kā vienu reizi kalendārajā gadā 430 *euro* dalībai pasākumā un 430 *euro* ceļa izdevumiem uz pasākuma vietu un atpakaļ.

Pamatojoties uz likuma „Par pašvaldībām” 15.punkta pirmās daļas 6.punktu un ievērojot Bauskas novada domes 2013.gada 26.septembra nolikuma Nr.2 „Kārtība, kādā piešķir finansējumu Bauskas novada sportistiem dalībai sporta pasākumos” 4.6.apakšpunktu un Sporta lietu sabiedriskās padomes ieteikumu,

Bauskas novada dome nolemj:

1. Piešķirt Bauskas novada sportistam Emīlam Starodubcevam finansējumu 860 *euro* apmērā, tai skaitā 430 *euro* dalības maksai, viesnīcas izdevumu un ēdināšanas izdevumu samaksai, 430 *euro* transporta izdevumiem Eiropas čempionātā stenda šaušanā.
2. Piešķirto finansējumu 860 *euro* apmērā pārskaitīt no Bauskas novada pašvaldības iestādes „Sporta centrs „Mēmele”” budžeta finanšu līdzekļiem uz Emīla Starodubceva norēķinu kontu.

Domes priekšsēdētājs

Arnolds Jātnieks

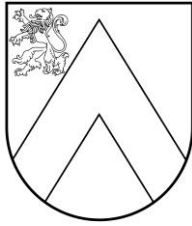

BAUSKAS NOVADA DOME

Reģ.Nr.90009116223, Uzvaras iela 1, Bauska, Bauskas nov., LV-3901
tālr. 63922238, fakss 63924522, e-pasts: dome@bauska.lv, www.bauska.lv

DOMES SĒDES LĒMUMS

Bauskā

2021.gada 27.maijā

Nr. 130 (prot. Nr. 6, 6.p.)

Par finansējuma piešķiršanu veterānu florbola komandai "Bauska"

Bauskas novada pašvaldībā 2021. gada 23. aprīlī saņemts Normunda Gruncka iesniegums (reģistrēts ar Nr. SCM/2021/1-9/12/J), kurā izteikts lūgums sniegt finansiālu atbalstu Bauskas florbola veterānu komandas dalībai starptautiskajā turnīrā Prāgā, Čehijā. Turnīrs norisinās no 11.-13. novembrim. Turnīrā piedalīsies Bauskas novada florbolisti.

Atbilstoši Normunda Gruncka 2021. gada 23. aprīļa iesniegumam turnīra izmaksas ir 3900 *euro*, t.sk. komandas dalības maksa, viesnīcas, ēdināšanas un transporta izdevumi.

Saskaņā ar Bauskas novada domes 2013.gada 26.septembra nolikuma Nr.2 „Kārtība, kādā piešķir finansējumu Bauskas novada sportistiem dalībai sporta pasākumos” 4.punktu finansiālu atbalstu pretendents var saņemt ne biežāk, kā vienu reizi kalendārajā gadā 280 *euro* dalībai pasākumā un 280 *euro* ceļa izdevumiem uz pasākuma vietu un atpakaļ.

Pamatojoties uz likuma „Par pašvaldībām” 15.punkta pirmās daļas 6.punktu un ievērojot Bauskas novada domes 2013.gada 26.septembra nolikuma Nr.2 „Kārtība, kādā piešķir finansējumu Bauskas novada sportistiem dalībai sporta pasākumos” 4.6.apakšpunktu un Sporta lietu sabiedriskās padomes ieteikumu,

Bauskas novada dome nolemj:

1. Piešķirt veterānu florbola komandai Bauska finansējumu 1900 *euro* apmērā, tai skaitā 900 *euro* dalības maksai un 1000 *euro* viesnīcas izdevumu samaksai.
2. Piešķirto finansējumu 1900 *euro* apmērā pārskaitīt no Bauskas novada pašvaldības iestādes „Sporta centrs „Mēmele”” budžeta finanšu līdzekļiem uz Normunda Gruncka norādīto norēķinu kontu.

Domes priekšsēdētājs

Arnolds Jātnieks

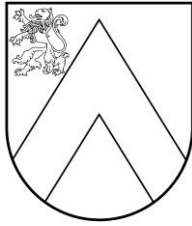

BAUSKAS NOVADA DOME

Reģ.Nr.90009116223, Uzvaras iela 1, Bauska, Bauskas nov., LV-3901
tālr. 63922238, fakss 63924522, e-pasts: dome@bauska.lv, www.bauska.lv

DOMES SĒDES LĒMUMS

Bauskā

2021.gada 27.maijā

Nr. 131 (prot. Nr. 6, 7.p.)

Par finansējuma piešķiršanu mūzikas un mākslas festivāla "Vivat Curlandia!" organizēšanai

Bauskas novada pašvaldībā 2021.gada 20.janvārī saņemts SIA "Rīgas Senās Mūzikas centrs" direktora Māra Kupča finansējuma pieprasījums par Kurzemes-Zemgales hercogu Ketleru laika mūzikas un mākslas festivāla "Vivat Curlandia!" organizēšanu Bauskā no 2021.gada 17. līdz 18.jūlijam, kurā izteikts lūgums finansiāli atbalstīt festivāla organizēšanu.

Pamatojoties uz likuma „Par pašvaldībām” 15.panta 5.punktu,

Bauskas novada dome nolemj:

1. Atbalstīt mūzikas un mākslas festivāla "Vivat Curlandia!" organizēšanu Bauskā no 2021.gada 17. līdz 18.jūlijam.
2. No Bauskas novada pašvaldības iestādes "Bauskas Kultūras centrs" 2021.gada budžetā plānotajiem līdzekļiem piešķirt finansējumu 6000 EUR (seši tūkstoši *euro*) apmērā mūzikas un mākslas festivāla "Vivat Curlandia!" organizēšanai.
3. Uzdot iestādes "Bauskas novada administrācija" Juridiskajai nodaļai sagatavot līgumu starp Bauskas novada domi, SIA "Rīgas Senās Mūzikas centrs" un Bauskas novada pašvaldības iestādi "Bauskas Kultūras centrs" par finansējuma piešķiršanas un izlietošanas kārtību, paredzot, ka pašvaldības piešķirtais finansējums izlietojams ārvalstu dalībnieku ceļa izdevumu, uzturēšanās un honorāru segšanai.
4. Kontroli pār lēmuma izpildi uzdot Bauskas novada pašvaldības izpilddirektoram.

Domes priekšsēdētājs

Arnolds Jātnieks

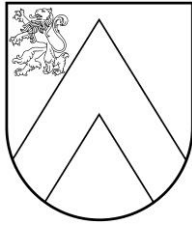

BAUSKAS NOVADA DOME

Reģ.Nr.90009116223, Uzvaras iela 1, Bauska, Bauskas nov., LV-3901
tāl. 63922238, fakss 63924522, e-pasts: dome@bauska.lv, www.bauska.lv

DOMES SĒDES LĒMUMS

Bauskā

2021.gada 27.maijā

Nr. 132 (prot. Nr. 6, 8.p.)

Par atļauju slēgt līgumu Bauskas novada pašvaldības iestādes “Bauskas muzejs” vadītājam

Bauskas novada pašvaldībā 2021.gada 13.maijā saņemts Bauskas muzeja direktores B.Šulces iesniegums, kurā izteikts lūgums atļaut slēgt līgumu par pagraba pārseguma pārbūvi Bauskas muzeja ēkas daļā Kalna ielā 6, Bauskā.

Ir noslēgusies iepirkuma procedūra – iepirkuma identifikācijas ID Nr.BNA 2021/7. „Pagraba pārseguma pārbūve Bauskas muzeja ēkas daļā Kalna ielā 6, Bauskā”. Saskaņā ar Iepirkuma komisijas 2021.gada 26.aprīļa lēmumu līguma slēgšanas tiesības piešķirtas SIA „Cascade mining” ar piedāvāto līgumcenu 23 813,34 EUR (divdesmit trīs tūkstoši astoņi simti trīspadsmit *euro* un 34 centi) bez pievienotās vērtības nodokļa.

Iestādes nolikuma 19.12.apakšpunkts noteic, ka direktoram, atbilstoši normatīvajos aktos noteiktajam, ir tiesības slēgt ar juridiskām un fiziskām personām līgumus par būvdarbiem, kas nepārsniedz 19 999,99 *euro* (bez PVN).

Ievērojot iepriekš minētos apstākļus un pamatojoties uz likuma „Par pašvaldībām” 15.panta pirmās daļas 5.punktu,

Bauskas novada dome nolemj:

Atļaut Bauskas novada pašvaldības iestādes ” Bauskas muzejs” direktorei Baibai Šulcei slēgt līgumu par pagraba pārseguma pārbūvi Bauskas muzeja ēkas daļā Kalna ielā 6, Bauskā ar iepirkuma procedūrā ID Nr.BNA 2021/7. ID Nr.BNA 2021/7 izraudzīto pretendentu SIA „Cascade mining” par līguma summu 23 813,34 EUR (divdesmit trīs tūkstoši astoņi simti trīspadsmit *euro* un 34 centi) bez pievienotās vērtības nodokļa.

Domes priekšsēdētājs

Arnolds Jātnieks

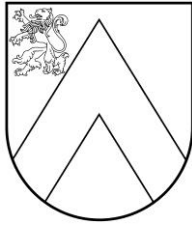

BAUSKAS NOVADA DOME

Reģ.Nr.90009116223, Uzvaras iela 1, Bauska, Bauskas nov., LV-3901
tālr. 63922238, fakss 63924522, e-pasts: dome@bauska.lv, www.bauska.lv

DOMES SĒDES LĒMUMS

Bauskā

2021.gada 27.maijā

Nr. 133 (prot. Nr. 6, 9.p.)

Par saskaņojumu pašvaldības kapitālsabiedrībai “Zemgales mutes veselības centrs” noslēgt būvprojekta izstrādes līgumu

Deinstitutionalizācijas plāna īstenošanas Bauskas novadā ietvaros (projekta programma/SAM 9.3.1.1.specifiskais atbalsta mērķis „Pakalpojumu infrastruktūras attīstība deinstitutionalizācijas plānu īstenošanai 2. kārtā”) Bauskas novada pašvaldības īpašumā esošajai ēkai Slimnīcas iela 4, Bauskā tiek izstrādāts pārbūves būvprojekts “Nedzīvojamās ēkas pārbūve Slimnīcas ielā 4, Bauskā, Bauskas novadā”.

Atbilstoši būvprojekta projektēšanas uzdevumam būvprojekta apjoms ietver 3 būves: būve Nr.1 ar kadastra apzīmējumu 4001 004 0102 003, pašreizējā pansionāta ēka, būve Nr.2 ar kadastra apzīmējumu Nr.4001 004 0102 004, kas iznomāta pašvaldības kapitālsabiedrībai SIA “Zemgales mutes veselības centrs” (turpmāk – ZMVC), un būve Nr.3 ar kadastra apzīmējumu Nr.4001 004 0102 005, morgs, kuru plānots nojaukt.

Atbilstoši būvprojektam būvē Nr.1 ar kadastra apzīmējumu 4001 004 0102 003 telpas tiks pārbūvētas sociālo pakalpojumu nodrošināšanai. Pašlaik ēkā telpas 24 m² platībā izmanto arī ZMVC. Iepriekš minētās telpas pēc ēkas pārbūves turpmāk nebūs iespējams iznomāt ZMVC.

Būvprojekta ietvaros tiek paredzētas arī funkcionāli saistītās būves Nr.2 ar kadastra apzīmējumu Nr.4001 004 0102 004 pārbūve un vienkāršota fasādes atjaunošana. Ņemot vērā, ka ēkai paredzēta pārbūve, ZMVC ir izteikusi priekšlikumu veikt iekštelpu pārbūvi un noslēgt atsevišķu projektēšanas līgumu par būves Nr. 2 telpu pārplānošanu un pārbūvi.

Ministru kabineta 2018.gada 20.februāra noteikumu Nr.97 “Publiskas personas mantas iznomāšanas noteikumi” 104.punkts nosaka, ja kapitālieguldījumu veikšanas pienākums nomniekam paredzēts publicētajos nomas nosacījumos vai arī nomas līguma darbības laikā to veikšanu rakstiski saskaņo iznomātājs.

2021.gada 1.martā ar ZMVC noslēgtais nedzīvojamo telpu nomas līguma Nr.BNA/2021/3-50/1, 3.3.apakšpunkts nosaka, ka līguma darbības laikā kapitālieguldījumu veikšana telpās var tikt uzsākta tikai iznomātājam un nomniekam noslēdzot rakstisku vienošanos par kapitālieguldījumu veikšanas pienākumu noteikšanu nomniekam.

Pamatojoties uz likuma “Par pašvaldībām” 14.panta otrās daļas 3.punktu, 21.panta 27.punktu, Ministru kabineta 2018.gada 20.februāra noteikumu Nr.97 “Publiskas personas mantas iznomāšanas noteikumi” 104.punktu,

Bauskas novada dome nolemj:

1. Atļaut pašvaldības kapitālsabiedrībai “Zemgales mutes veselības centrs” noslēgt būvprojekta izstrādes līgumu par nedzīvojamās ēkas Slimnīcas ielā 4, Bauskā, Bauskas novadā ar kadastra apzīmējumu Nr.4001 004 0102 004 (būve Nr.2) telpu pārbūvi.
2. Kontroli par lēmuma izpildi uzdot Bauskas novada pašvaldības izpilddirektora vietniekam.

Domes priekšsēdētājs

Arnolds Jātnieks

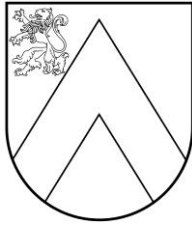

BAUSKAS NOVADA DOME

Reģ.Nr.90009116223, Uzvaras iela 1, Bauska, Bauskas nov., LV-3901
tāl. 63922238, fakss 63924522, e-pasts: dome@bauska.lv, www.bauska.lv

DOMES SĒDES LĒMUMS

Bauskā

2021.gada 27.maijā

Nr. 125 (prot. Nr. 6, 10.p.)

Par finansējuma piešķiršanu projektam “Sadzīves notekūdeņu kanalizācijas sistēmas pārbūve Strēlnieku ciemā, Mežotnes pag., Bauskas nov.”

Valsts vides dienests Zemgales reģionālā vides pārvalde, veicot integrēto pārbaudi par notekūdeņu attīrīšanas iekārtu (NAI) “Strēlnieks”, Bauskas novada Mežotnes pagastā sadzīves notekūdeņu attīrīšanas darbības efektivitāti, konstatēja izplūdē piesārņojošo vielu (BSP, ŅSP un suspendēto vielu) koncentrācijas pārsniegumus. Attīrīšanas iekārtu tehnoloģiskais process Strēlnieku NAI, kas sastāv no septiņiem (nosēdakas) 7 gab., ir novecojušas, tās nenodrošina pietiekošu un pastāvīgu sadzīves notekūdeņu attīrīšanu.

Lai veicinātu sadzīves notekūdeņu kanalizācijas pakalpojumu attīstību Bauskas novada Mežotnes pagasta Strēlnieku ciemā, ir sagatavots būvprojekts “Sadzīves notekūdeņu kanalizācijas sistēmas pārbūve Strēlnieku ciemā, Mežotnes pag., Bauskas nov.”, kā alternatīvu risinājums izstrādāts Strēlnieku ciemā savākto notekūdeņu attīrīšanu novadīt uz Anckaišu NAI, kur ir izbūvetas pietiekošas jautas notekūdeņu attīrīšanas iekārtas. Būvprojektam 2020.gada 6.oktobrī ir izsniegta Bauskas novada būvvaldes būvatļauja Nr.BIS-BV-4.2-2020-618 un veikta iepirkuma procedūra:

- 1) Bauskas novada pašvaldības iestāde “Mežotnes pagasta pārvalde” ir veikusi zemsliedzīgo iepirkumu ID Nr.MPP/ZI/2021/001 “Sadzīves notekūdeņu kanalizācijas sistēmas pārbūve Strēlnieku ciemā, (elektrības pieslēguma izbūve) Mežotnes pag., Bauskas nov. būvuzraudzība”, kurā lētākais piedāvājums ir SIA “RS Būvnieks”, piedāvājuma summa ir 2350 EUR bez pievienotās vērtības nodokļa (turpmāk - PVN), kopējā paredzamā līguma summa ar PVN ir 2843,50 EUR; pakalpojuma līguma priekšmets ir – būvuzraudzība būvdarbu laikā,
- 2) Bauskas novada administrācijas Iepirkumu nodaļa ir veikusi iepirkumu ID Nr.BNA2021/5 “Sadzīves notekūdeņu kanalizācijas sistēmas pārbūve Strēlnieku ciemā, Mežotnes pag., Bauskas nov.”, kurā lētākais piedāvājums ir SIA “Siltumkomforts”, piedāvājuma summa ir 73 443,36 EUR bez PVN; pakalpojuma līguma priekšmets ir – būvdarbu veikšana,
- 3) būvprojektā “Sadzīves notekūdeņu kanalizācijas sistēmas pārbūve Strēlnieku ciemā, Mežotnes pag., Bauskas nov.” ir paredzēta autoruzraudzība (SIA “Inženierprojekti videi”) 1290,22 EUR bez PVN, kopējā paredzamā līguma summa ar PVN 1561,15 EUR, pakalpojuma līguma priekšmets ir – autoruzraudzība.

Projekta kopējās izmaksas ir 77 083,58 EUR bez PVN, jeb 77 848,03 EUR ar PVN.

Ievērojot iepriekš minēto un pamatojoties uz likuma „Par pašvaldībām” 15.panta pirmās daļas 1.punktu,

Bauskas novada dome nolemj:

1. Piešķirt pašvaldības iestādei “Mežotnes pagasta pārvalde” no Bauskas novada pašvaldības 2021.gada budžeta rezerves fonda līdzekļiem 77 848 EUR septiņdesmit septiņi tūkstoši astoņi simti četrdesmit euro) projektam “Sadzīves notekūdeņu kanalizācijas sistēmas pārbūvi Strēlnieku ciemā, Mežotnes pag., Bauskas nov.”.

Šis dokuments ir parakstīts ar drošu elektronisko parakstu un satur laika zīmogu

2. Uzdot iestādes “Bauskas novada administrācija” Ekonomikas un finanšu nodaļai veikt attiecīgus grozījumus Bauskas novada pašvaldības 2021. gada budžetā.
3. Atļaut Mežotnes pagasta pārvaldes vadītājam slēgt līgumu atbilstoši iepirkuma procedūras rezultātam.
4. Kontroli par lēmuma izpildi uzdot pašvaldības izpilddirektoram.

Domes priekšsēdētājs

Arnolds Jātnieks

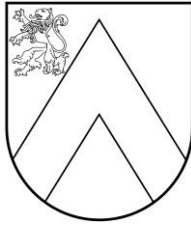

BAUSKAS NOVADA DOME

Reģ.Nr.90009116223, Uzvaras iela 1, Bauska, Bauskas nov., LV-3901
tālr. 63922238, fakss 63924522, e-pasts: dome@bauska.lv, www.bauska.lv

DOMES SĒDES LĒMUMS

Bauskā

2021.gada 27.maijā

Nr. 134 (prot. Nr.6, 11.p.)

Par Mežotnes pils gājēju pontonu tilta pār Lielupi pieņemšanu bezatlīdzības lietošanā

Izskatot valsts akciju sabiedrības “Valsts nekustamie īpašumi” 2021.gada 20. aprīļa vēstuli Nr.4/2-7/4231 „Par Mežotnes pils parka un pontonu tilta apsaimniekošanu” un 2021.gada 27.aprīļa valdes sēdes lēmumu, saskaņā ar kuru Bauskas novada pašvaldībai tiek piedāvāts pieņemt bezatlīdzības lietošanā kustamo mantu - Mežotnes pils gājēju pontonu tiltu pār Lielupi, kas atrodas Bauskas nov., Mežotnes pag., Mežotnes pils, Bauskas novada dome ir izvērtējusi tiltiņa nozīmi Bauskas novada iedzīvotāju un tūristu vajadzību apmierināšanai un secinājusi, ka pontonu tilts ir nepieciešams likuma “Par pašvaldībām” 15. panta pirmās daļas 2. punktā noteiktās funkcijas realizēšanai.

Ievērojot likuma “Par pašvaldībām” 15. panta pirmās daļas 2. punktu, 21.panta pirmās daļas 27.punktu,

Bauskas novada dome nolemj:

1. Slēgt vienošanos ar valsts akciju sabiedrība “Valsts nekustamie īpašumi”, reģ. Nr. 40003294758 par VAS “Valsts nekustamie īpašumi” Mežotnes pils gājēju pontonu tilta pār Lielupi pieņemšanu bezatlīdzības lietošanā” saskaņā ar pielikumu.
2. Kontroli par lēmuma izpildi nodrošināt pašvaldības izpilddirektoram Jānim Kalinkam.

Pielikumā: vienošanās projekts ar pielikumiem uz 18 lp.

Domes priekšsēdētājs

Arnolds Jātņieks

VAS "Valsts nekustamie īpašumi"
AKTS
Par pontonu tilta nodošanu/pienēmšanu

(vieta) _____
(datums)

Saskaņā ar starp Bauskas novada pašvaldību, reģistrācijas Nr. 90009116223 (turpmāk – Pašvaldība), un valsts akciju sabiedrību "Valsts nekustamie īpašumi", reģistrācijas Nr.40003294758 (turpmāk – VNĪ), noslēgtās _____.____.2021. Vienošanās *Par VAS "Valsts nekustamie īpašumi" Mežotnes pils pontonu tilta pār Lielupi nodošanu bezatlīdzības lietošanā* Nr. _____ 1. punktu VNĪ nodod Pašvaldībai bezatlīdzības lietošanā Mežotnes pils pontona tiltu pār Lielupi.

Nodeva: _____
(iestāde, struktūrvienība, amats, vārds, uzvārds, paraksts)

Pieņēma: _____
(iestāde, struktūrvienība, amats, vārds, uzvārds, paraksts)



„GĀJĒJU PONTONU TILTS PĀR LIELUPI”

/Bauskas novads, Mežotnes pagasts, Mežotnes pils/

UZSTĀDĪŠANAS UN APKALPOŠANAS INSTRUKCIJA

Sagatavoja:
Mārtiņš Ošs
SIA „Ponton”
Tel: +371 29406359
E-pasts: mo@ponton.lv

No pasūtītāja puses apstiprina:

*Ar šo parakstu pasūtītājs apliecina
ka ir iepazinies ar dokumenta saturu.*

Rīga
2011. gada 16. septembris

Dokumenta numurs un versija:
PON11002SP_2011.09.16

1 Saturs

1	Saturs.....	2
2	Objekta raksturojums.....	3
3	Tilta ekspluatācijas noteikumi.....	5
4	Uzstādīšana.....	7
4.1	Krasta balstu novietošana.....	7
4.2	Pārejas laipas novietošana.....	8
4.3	Enkuru novietošana.....	10
4.4	Tilta sekciju savienošana.....	10
4.5	Arkveida tiltiņa uzstādīšana.....	11
4.6	Linijas savienošana.....	12
4.7	Enkuru nostiprināšana.....	12
4.8	Margu troses ievilkšana.....	13
5	Demontāža.....	13
5.1	Margu troses izvilkšana.....	13
5.2	Enkuru atvienošana.....	13
5.3	Tilta linijas atvienošana.....	14
6	Kvalitāte un garantijas.....	14

2 Objekta raksturojums

Gājēju pontonu tilts pār Lielupi izgatavots SIA „Ponton” pēc SIA „BT projekts” izstrādātā un 2011. Gada 31. Augustā Bauskas novada būvvaldē apstiprinātā projekta. Tilts novietots iepretim Mežotnes pilij pēc adreses Bauskas novads, Mežotnes pagasts, Mežotnes pils. Tilts savieno divus pagastus – Mežotnes un Rundāles. Tilta kopējais garums ir 130m, platums 2m ar gājēju ietves platumu 1m. Tilta abās pusēs piestiprinātas sintētiskās trošu margas. Tilts sastāv no 20 gab. peldošām 6m garām sekcijām, viena 5m peldoša balsta, arkveida tiltiņa un diviem krasta balstiem kas katrs sastāv no diviem betona blokiem. Tilta sastāvdaļu uzskaitījums attēlots tabulā Nr. 1.

Tabula 1

Nosaukums	Raksturlielums	Svars	Skaits
Peldošā sekcija	2x6m	354 kg.	20 gab.
Peldošais balsts	2x5m	354 kg.	1 gab.
Arkveida tiltiņš	1x5	185 kg	1 gab.
Uzejas laipa	1x6m	150 kg.	2 gab.
Krasta balsts	2gab. betona balsti 1,2x1,2m	2T.	2 gab.
Betona enkurs	15 gab.	1T	15 gab.
Enkurķēde	10mm	352 kg.	150m
Sintētiskā margu trose	D=28mm, D=32mm	234 kg.	780m

Tabulā Nr. 1 uzrādīts aprēķinātais nevis faktiskais svars.

Tilts novietots Lielupē starp diviem krastiem. Piestiprināts pie diviem krasta balstiem un nostiprināts pie upes gultnē izvietotiem betona enkuriem. Pontonu tilts ir sezonāla būve. Tilta iesalšana ledū nav pieļaujama.

Tilta izvietojuma shēma.

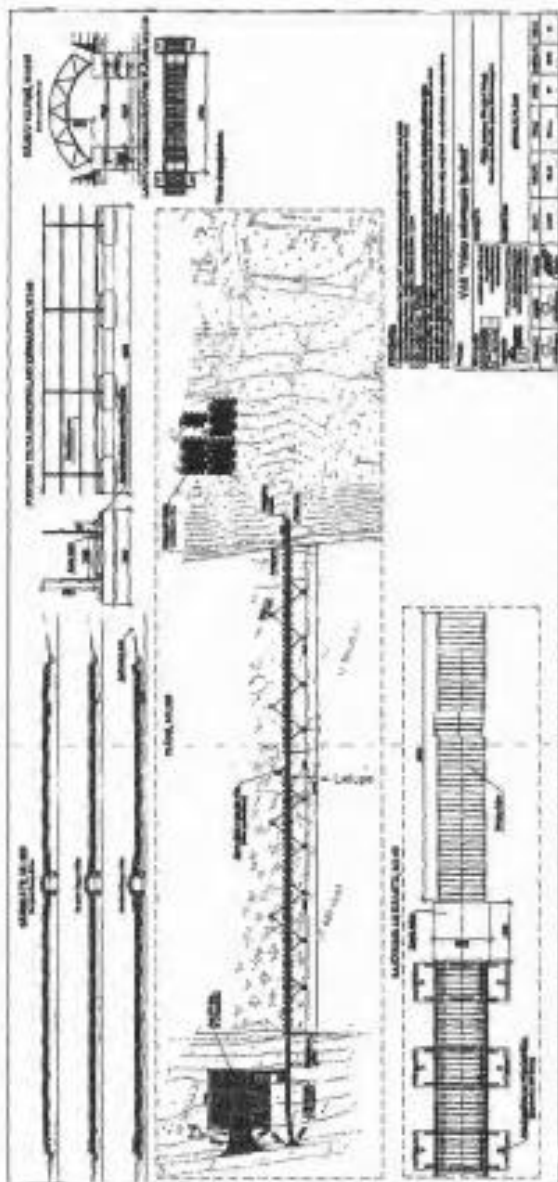

SIA „PONTON”

Nr.: PON11002SP_2010.10.18
Lapa 4 no 15

3 Tilta ekspluatācijas noteikumi.

Gājēju pontonu tilts pār Lielupi ir sezonāla būve. Tilta iesalšana ledū nav pieļaujama. Rudens sezonā tilts demontējams pirms veco ūdenszāļu iešanas, kas parasti notiek pēc pirmās salnas, bet ne vēlāk kā līdz 31. Oktobrim. Pavasara sezonā tiltu uzstāda pēc ledus iziešanas un upes ūdenslīmeņa normalizēšanās.

Tilta uzturētājam visa tilta kalpošanas laikā ir jāņem vērā sekojošas pamatnostādnes:

- 1) pontonu tilta aprēķina slodze ir 100 kg/m², tādējādi uz vienas tilta sekcijas (ietves daļa 6.0x1.0m) vienlaicīgi nedrīkst atrasties vairāk kā 2 cilvēki;
- 2) pontonu tiltam ir jāveic regulāra apkope (bojāto koka detaļu remonts, nomaina, impregnēšana);
- 3) visas savienojumu vietas regulāri jāapseko, bojātie savienojumi nekavējoties jāsavied kartībā;
- 4) nekavējoties ir jāattīra upe no aizsērējumiem, ja tādi rodas pie tilta sekcijām (piemēram, koku aizsprosts), tilta apsekošanas grafika paraugs pievienots šī dokumenta pielikumā Nr. 1. Tilta uzturētājam jānosaka atbildīgā persona, kas veic regulāru tilta uzraudzību.
- 5) maksimālais pieļaujamais ūdens līmenis tilta funkcionēšanai ir 5.50m (absolūtā augstuma atzīme). Tiltu pieļaujams montēt tikai tad, ja ūdens līmenis ir mazāks par šo ūdens atzīmi. Ja tilts ir samontēta stāvoklī un ūdens līmenis ceļas virs atzīmes 5.50m, tad tiltu jādemonē;
- 6) pontonu tilts nav projektēts ledus slodzes uznešanai, ledus iedarbība uz tiltu nav pieļaujama. Tādēļ rudenī savlaicīgi pirms ledus veidošanas tilts ir jādemonē;

7) tilta sekciju montāža / demontāža veicama ļoti rūpīgi, darbus veicot tādā veidā, lai nepieļautu ne tilta sekciju, ne arī atsevišķu to elementu bojāšanu;

8) pontona tilta montāžu/demontāžu var veikt gan ar celtni, gan ar vinču. Tilta montāžas / demontāžas laikā nav pieļaujama upes nogāžu, kā arī piegulošas apkārtnes bojāšana. Sevišķi svarīgi tas ir gadījumā, ja montāžai un demontāžai tiks izmantota vinča. Šajā gadījumā ir jāparedz izvilkšanas ceļa izveidošana (jālieto piem., apaļkoka brusas), lai tilta sekcijas nebojātu upes nogāzes un arī tilta sekciju uzglabāšanas zonu. Jebkura gadījumā pēc darbu veikšanas esoša apkārtnē ir jāatstāj sakopta veidā;

9) demontēta stāvokli tiltu paredzēts uzglabāt upes labajā krasta tam paredzētajā vietā (Shēma Nr. 1.). Labāks risinājums būtu tilta sekcijas uzglabāt nevis upes krasta, bet piem., kādā angārā, kur tās neietekmētu nokrišņi;

10) demontētā stāvokli ir jānodrošina tilta sekciju apsardze;

11) Ņemot vērā to, ka pontoni ir izgatavoti no plastmasas, īpaša uzmanība ir jāpievērš pontonu uzglabāšanai. Pontonu tiltu tieša tuvuma ir aizliegts ierīkot ugunsķurāš;

12) nepieciešamības gadījumā ir jāuzstāda informācijas zīmes;

13) Ņemot vērā to, ka pontonu tilta konstrukcijas konstruētas kā pagaidu risinājums, katru pavasari pirms tilta montāžas ir jāprecizē krasta un upes balstu nostiprinājumu un enkuru (upes gultnē) stāvoklis, nepieciešamības gadījumā tos ir jāuzstāda projekta paredzētajā stāvoklī;

14) Līdz ar tilta demontāžu rudenī demontēt brīdinājuma plakātus, savukārt pavasari atkal uzstādīt.

4 Uzstādīšana

Pirms tilta uzstādīšanas rūpīgi jāapseko tilta elementu stāvoklis.

Konstatējot bojājumus tos obligāti jānovērš.

Šajā sadaļā aprakstīta piestātnes uzstādīšana soli pa solim, pieņemot, ka sākotnējo piestātnes uzstādīšanu ir veicis ražotājs. Soli pa solim veicamā uzstādīšana un demontāža veicama divreiz gadā – rudenī pirms upes aizsalšanas un pavasarī pēc palu ūdeņiem. **Piestātnes iesalšana ledū nav pieļaujama.** Lai uzstādītu vai demontētu piestātni veicamas sekojošas darbības.

4.1 Krasta balstu novietošana

Novieto krasta balstus tiem paredzētajās vietās. Paredzētās vietas norādītas attēlā tilta shēmā.

Krasta balsti sastāv no diviem viens uz otra novietotiem betona blokiem.
Pirms betonu novietošanas izlīdzina grunts pamatni.

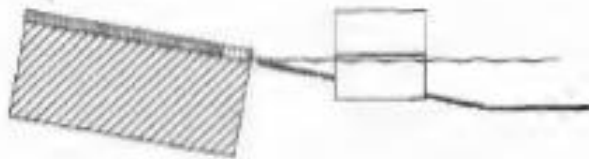
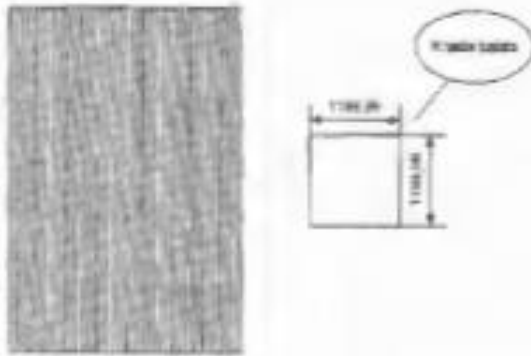

Attēls 1

4.2 Pārejas laipas novietošana

Pie krasta balsta, tam paredzētajās vietās piestiprina pārejas laipu.

Pielikums Nr. 1 pie _____.2021.Vienošanās
*Par VAS "Valsts nekustamie īpašumi" Mežotnes pils pontonu tilta pār Lielupi
nodošanu bezatlīdzības lietošanā*

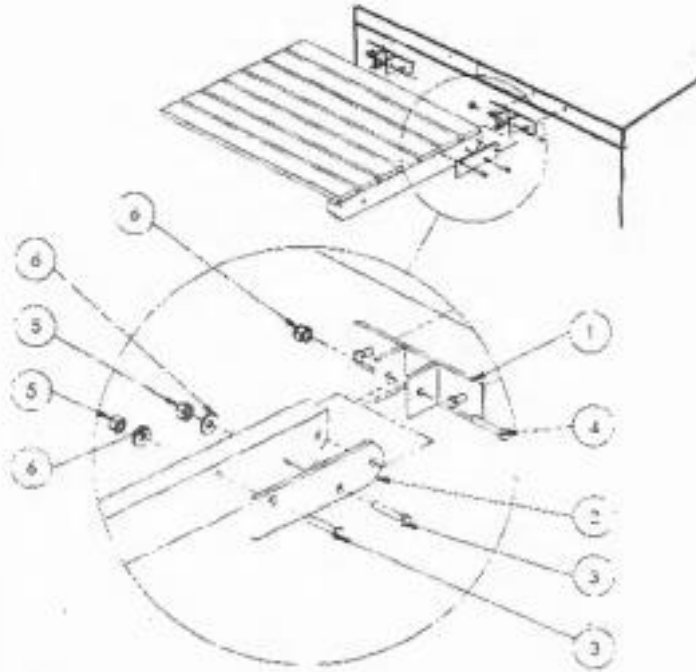

Attēls 2

SLA „PONTON”

Nr.: PON11002SP_2010.10.18
Lapa 9 no 15

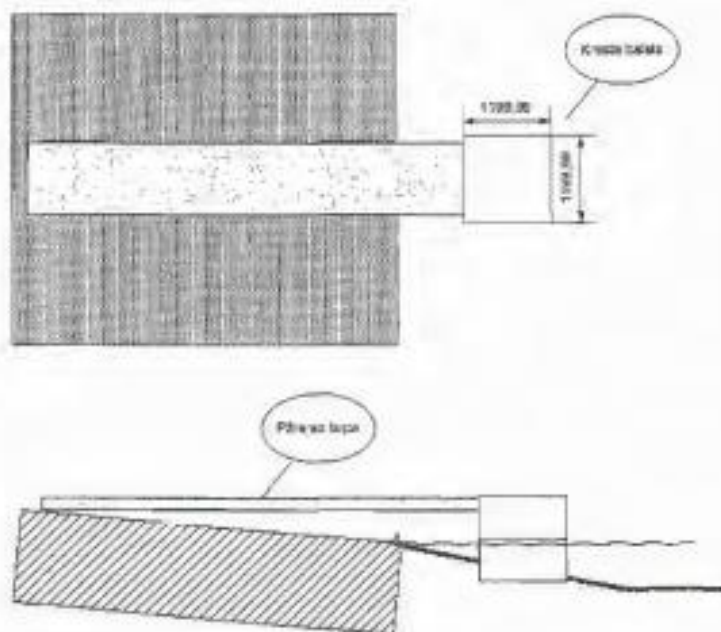

Attēls 3

4.3 Enkuru novietošana

Betona enkurus novieto upes gultnē tiem paredzētajās vietās. Paredzētās vietas norādītas tilta shēmā. Enkurus novieto tā lai enkura „spicais” gals būtu paredzamās slodzes virzienā.

4.4 Tilta sekciju savienošana

Atsevišķās tilta sekcijas (6m) pa vienai nolaiž ūdenī un savieno savā starpā. Savienošanai izmanto divas bultskrūves, pa vienai uz katru eņģi. Eņģes konstrukcija uzrādīta attēlā Nr. 4.

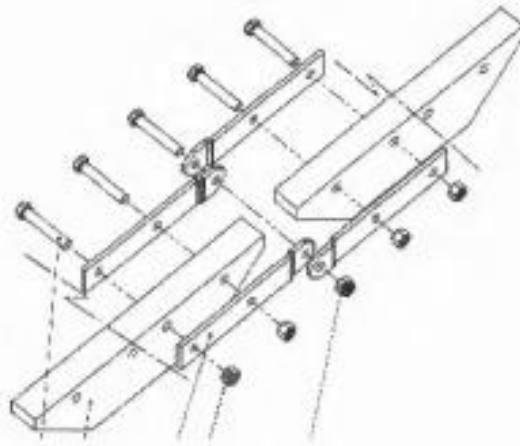

Attēls 4

Ērtākai tilta uzstādīšanai sekcijas montē divās līnijās, pa 10 gab. sekciju katrā. Savienotās sekcijas pagaidām nostiprina un novieto paralēli upes tecējumam.

4.5 Arkveida tiltiņa uzstādīšana

Arkveida tiltiņu uzstāda Mežotnes pils pusē starp krasta balstu un peldošo balstu.



Attēls 5

Vispirms upē ievieto un pagaidām nostiprina peldošo balstu. Uz peldošā balsta, tam paredzētajās vietās nostiprina vienu arkveida tiltiņa galu, otrs gals pagaidām atrodas uz zemes. Kad viens gals nostiprināts uz peldošā

balsta to virza tam paredzētajā vietā un nostiprina otru arkveida tiltiņa galu pie krasta balsta.

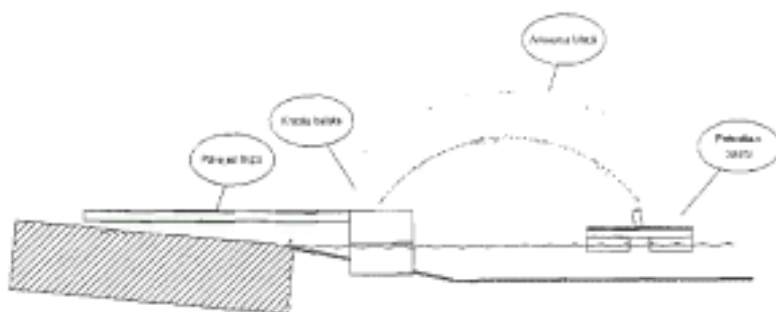

Attēls 6

Peldošo balstu ar ķēdi piestiprina pie upes gultnē novietotā enkura.

4.6 Līnijas savienošana

Kad peldošais balsts ar arkveida tiltiņu nostiprināts tam paredzētajā vietā veic līnijas savienošana savienojot divas iepriekš savienotas sekciju līnijas (pa 10 sekcijām katrā). Līnijas savieno ar peldošo balstu un Rundāles pusē esošo krasta balstu.

4.7 Enkuru nostiprināšana

Kad tilts pilnībā savienots un piestiprināts pie krasta balstiem veic tilta nostiprināšanu pie upes gultnē izvietotajiem betona enkuriem. Tīla sekcijās šim nolūkam piestiprinātas cilpas. Pie cilpas stiprina ķēdi, savienojot to ar šenkeli. Otru ķēdes galu stiprina pie upes gultnē novietotā betona enkura. Ķēdi vispirms piestiprina pie betona enkuru un pēc tam nosprīgojot piestiprina pie tilta sekcijas cilpas. Tādā kārtībā veicama visu upes gultnē izvietoto enkuru stiprināšana pie tilta.

4.8 Margu troses ievilkšana

Sintētisko margu trosi izvelk caur margu stabos izurbtajiem caurumiem. Troses galus katrā galā nostiprina uzsienot mezglus.

5 Demontāža

Pirms tilta demontāžas sagatavo palīgmateriālus, tauvas un striķus tilta elementu pagaidu stiprināšanai pie krasta vai upē. **Uzmanību! Upē var būt spēcīga straume, pirms atvienot elementus nepieciešams pārliecināties, ka atvienotais elements ir pagaidām nostiprināts un netiks aiznests pa straumi.**

Tilta demontāža veicama apgrieztā secībā tilta montāžai.

5.1 Margu troses izvilšana

Atsien troses galos uzsietos mezglus un izvelk trosi. Izvilko trosi rūpīgi satin un novieto glabāšanai iekštelpās.

5.2 Enkuru atvienošana

Atvieno enkuru ķēdes no tilta līnijas. Ķēdes atvieno no stiprinājuma atskrūvējot skavas (šerņķus). Pēc skavu atskrūvēšanas un noņemšanas no ķēdes stiprinājuma, to atkal pieskrūvē ķēdei tajā pašā posmā kur iepriekš un atbrīvo ķēdes. Enkuru ķēdes savieno savā starpā tā lai visi enkuri būtu savienoti savā starpā vienā līnijā. Vienu ķēdes galu katrā krastā nostiprina pie krasta. Tādējādi, nākamajā gadā, enkuru ķēdes varēs viegli atrast un nebūs jāstrādā ūdenī.

5.3 Tilta līnijas atvienošana

Tilta līniju atvieno no krasta balsta un peldošā balsta. Līniju pievelk pie krasta un pa vienam atvieno 6m sekcijas. Katru sekciju izvelk krastā un novieto tam paredzētajā vietā.

Pārējo tilta sastāvdaļu demontāžu veic apgrieztā kārtībā kā tika veikta montāža.

6 Kvalitāte un garantijas

Izstrādājuma kvalitāti garantē tam pievienotais atbilstības deklarācija.

Atbilstības deklarācija ir ražotāja rakstisks apliecinājums un garantija ka izstrādājums atbilst norādītajām prasībām.

Ražotājs garantē izstrādājuma kvalitāti un tā attiecas uz konstrukciju un savienojumiem kā tādiem.

Garantija nav spēkā un nevar tikt piemērota ja tiek konstatēts, ka pircējs nav veicis pienācīgu izstrādājuma apkopi. Ja pircējs veicis jebkādas pārbūves vai pietātnes modernizāciju to rakstiski nesaskaņojot ar pārdevēju.

Pielikums Nr. 1 pie _____.2021.Vienošanās
*Par VAS "Valsts nekustamie īpašumi" Mežotnes pils pontonu tilta pār Lielupi
nodošanu bezatlīdzības lietošanā*

Pielikums Nr.1.
Tilta apsekošanas uzskaites

Apsekošanas datums	Apsekošanas vieta	Apsekošanas rezultāts	Apsekošanas veids	Apsekošanas veicējs
2010.10.18	Mežotnes pils pontonu tilts	tilts ir drošs	vizuāls	Ilmārs Rūpulis
2010.10.18	Mežotnes pils pontonu tilts	tilts ir drošs	vizuāls	Ilmārs Rūpulis
2010.10.18	Mežotnes pils pontonu tilts	tilts ir drošs	vizuāls	Ilmārs Rūpulis
2010.10.18	Mežotnes pils pontonu tilts	tilts ir drošs	vizuāls	Ilmārs Rūpulis
2010.10.18	Mežotnes pils pontonu tilts	tilts ir drošs	vizuāls	Ilmārs Rūpulis
2010.10.18	Mežotnes pils pontonu tilts	tilts ir drošs	vizuāls	Ilmārs Rūpulis
2010.10.18	Mežotnes pils pontonu tilts	tilts ir drošs	vizuāls	Ilmārs Rūpulis
2010.10.18	Mežotnes pils pontonu tilts	tilts ir drošs	vizuāls	Ilmārs Rūpulis
2010.10.18	Mežotnes pils pontonu tilts	tilts ir drošs	vizuāls	Ilmārs Rūpulis
2010.10.18	Mežotnes pils pontonu tilts	tilts ir drošs	vizuāls	Ilmārs Rūpulis

Atbildīgā persona ir sertifikāts nosauktā tā ir redzama gājot pa tilta šķērslīniju.

Vienošanās

Par VAS "Valsts nekustamie īpašumi" Mežotnes pils gājēju pontonu tilta pār Lielupi nodošanu bezatlīdzības lietošanā

Rīgā

Dokumenta datums ir tā
elektroniskās parakstīšanas datums

Bauskas novada pašvaldība, reģistrācijas Nr. **90009116223** (turpmāk – Pašvaldība),
ko saskaņā ar _____ pārstāv _____,
no vienas puses, un

valsts akciju sabiedrība "Valsts nekustamie īpašumi", reģistrācijas Nr.40003294758
(turpmāk – VNĪ), ko saskaņā ar 2020. gada 18. maija pilnvaru Nr. PILNV/2020/111 pārstāv
valdes loceklis Andris Vārna, no otras puses, turpmāk kopā sauktas Puses, bet katra atsevišķi –
Puse,

ņemot vērā:

- 1) Bauskas novada domes ____05.2020. lēmumu Nr. _____;
- 2) likuma "Par pašvaldībām" 15. panta pirmās daļas 2. punktu, kas noteic, ka viena no Pašvaldību autonomām funkcijām ir gādāt par savas administratīvās teritorijas labiekārtošanu un sanitāro tīrību (ielu, ceļu un laukumu būvniecība, rekonstruēšana un uzturēšana; ielu, laukumu un citu publiskai lietošanai paredzēto teritoriju apgaismošana; parku, skvēru un zaļo zonu ierīkošana un uzturēšana; atkritumu savākšanas un izvešanas kontrole; pretplūdu pasākumi; kapsētu un beigto dzīvnieku apbedīšanas vietu izveidošana un uzturēšana);
- 3) Mežotnes pils gājēju pontonu tilts pār Lielupi (atrodas Bauskas novadā, Mežotnes pagasts, Mežotnes pils) (turpmāk – Pontonu tilts) ir ņemts grāmatvedības uzskaitē kā VNĪ kustamā manta ar bilances vērtību EUR 5476,00;
- 4) VNĪ valdes 27.04.2021. lēmumu Nr. _____ par Pontonu tilta nodošanu bezatlīdzības lietošanā Pašvaldībai;
- 5) Publiskas personas finanšu līdzekļu un mantas izšķērdēšanas novēršanas likuma 5¹. panta pirmo, trešo, ceturto un piekto daļu,

Puses savā starpā noslēdz šāda satura vienošanos (turpmāk – Vienošanas):

1. Puses vienojas nodot bezatlīdzības lietošanā Pašvaldībai likuma "Par pašvaldībām" 15. panta pirmās daļas 2. punktā noteiktās pašvaldības autonomās funkcijas nodrošināšanai līdz 2026.gada 30. novembrim, Pontonu tiltu (VNĪ bilancē ar vērtību EUR 5476,00). Pontonu tilta nodošanu apliecina Pušu parakstīts Akts.
2. Pašvaldība uzņemas:
 - 2.1. Pontonu tiltu izmantot Pašvaldības autonomās funkcijas nodrošināšanai;
 - 2.2. pilnu materiālo atbildību par Pontonu tilta uzturēšanu un saglabāšanu to lietošanas laikā, nodrošinot saudzīgu lietošanu un saglabāšanu, t.sk., ievērojot Vienošanas pielikumā Nr. 1 pievienoto Pontonu tilta uzstādīšanas un apkalpošanas instrukciju;
 - 2.3. segt izdevumus, kas saistīti ar Pontonu tilta ekspluatāciju, uzturēšanu un apkopi, tostarp, bet ne tikai Pontonu tilta remontu, no Akta parakstīšanas brīža līdz tā faktiskai nodošanai VNĪ;
 - 2.4. ievērot visu saistošo normatīvo aktu prasības;
 - 2.5. nodot VNĪ atpakaļ Pontona tiltu ne sliktākā stāvoklī, kādā tas tika nodots Pašvaldības lietošanā, pieļaujot dabisko nolietojumu, 5 (piecu) darba dienu laikā pēc Vienošanas termiņa izbeigšanās vai Vienošanas pirmstermiņa izbeigšanas, Pusēm parakstot attiecīgu aktu.
3. Vienošanas ietvaros Puses ieceļ šādas kontaktpersonas:

Šis dokuments ir parakstīts ar drošu elektronisko parakstu un satur laika zīmogu

- 3.1. VNĪ kontaktpersona par Vienošanās izpildi ir: _____, tālr. _____, e-pasts: _____;
- 3.2. Pašvaldības kontaktpersona par Vienošanās izpildi ir: _____, tālr. _____, e-pasts: _____.
4. Puses var nomainīt Vienošanās norādītās kontaktpersonas, par to rakstiski informējot otru Pusi 3 (trīs) darba dienas iepriekš. Šādā gadījumā nav nepieciešams veikt Vienošanās grozījumus.
5. Vienošanās stājas spēkā dienā, kad to ir parakstījušas abas Puses un ir noslēgta uz _____ gadiem.
6. Vienošanās ir spēkā līdz tajā noteikto saistību pilnīgai izpildei.
7. Pašvaldība ir tiesīga vienpusēji izbeigt šo Vienošanos jebkurā laikā, rakstiski par to paziņojot VNĪ 30 (trīsdesmit) dienas iepriekš un nododot Pontonu tiltu VNĪ Vienošanās 2.5. punktā noteiktajā kārtībā un termiņā.
8. VNĪ ir tiesīga vienpusēji atkāpties no Vienošanās, rakstiski par to paziņojot Pašvaldībai vismaz 30 (trīsdesmit) dienas iepriekš, ja:
- 8.1. bezatlīdzības lietošanā nodotais Pontonu tilts netiek izmantots atbilstoši nodošanas mērķim;
- 8.2. Pontonu tilts ir nepieciešams VNĪ darbības nodrošināšanai.
9. Visi Vienošanās grozījumi un tās papildinājumi tiek noformēti rakstiski, Pusēm noslēdzot attiecīgu vienošanos, kas kļūst par šīs Vienošanās neatņemamu sastāvdaļu.
10. Katra Puse garantē, ka personai, kura slēdz šo Vienošanos, ir visas likumiskās tiesības, juridiskais pamats un attiecīgs pilnvarojums, lai slēgtu Vienošanos un uzņemtos tajā noteiktās saistības.
11. Visi paziņojumi Vienošanās sakarā izdarāmi rakstiski un nosūtāmi otrai Pusei uz Vienošanās 15.punktā norādīto elektroniskā pasta adresi vai pa pastu. Elektroniskā pasta vēstulēm jābūt parakstītām ar elektronisko parakstu un apstiprinātām ar laika zīmogu atbilstoši normatīvo aktu prasībām. Elektroniskā pasta paziņojumi, kas nosūtīti uz Vienošanās kontaktpersonu elektroniskā pasta adresēm, domāti vienīgi saziņas ērtībai un nav uzskatāmi par pienācīgi veiktu, oficiālu paziņojumu.
12. Strīdi, kas rodas Vienošanās izpildes gaitā starp Pusēm, sākotnēji risināmi pārrunu ceļā, bet, ja vienošanās nav panākta, tad Latvijas Republikas normatīvajos aktos noteiktajā kārtībā.
13. Vienošanās ir sagatavota latviešu valodā uz 2 (divām) lapām, elektroniska dokumenta veidā un parakstīta ar drošu elektronisko parakstu.
14. Vienošanās tiek pievienoti šādi pielikumi, kuri ir tās neatņemama sastāvdaļa:
- 14.1. "Gājēju pontonu tilts pār Lielupi" uzstādīšanas un apkalpošanas instrukcijas kopija uz 15 (piecpadsmit) lappusēm;
- 14.2. Pieņemšanas – nodošanas akta projekts uz 1 (vienas) lapas.
15. Pušu rekvizīti un paraksti:

VAS "Valsts nekustamie īpašumi"
reģistrācijas Nr. 40003294758
Talejas iela 1, Rīga, LV-1026
tālr. 80002000
e-pasts: vni@vni.lv

(paraksts*)

Valdes loceklis Andris Vārna

**DOKUMENTS PARAKSTĪTS ELEKTRONISKI AR DROŠU ELEKTRONISKO PARAKSTU, KAS SATUR LAIKA ZĪMOGU.*

DOKUMENTA PARAKSTĪŠANAS DATUMS IR PĒDĒJĀ PARAKSTĪTĀJA LAIKA ZĪMOGA DATUMS

Bauskas novada pašvaldība
reģistrācijas Nr. 90009116223
Uzvaras iela 1, Bauska, Bauskas nov., LV-3901
tālr. 63922238
e-pasts: dome@bauska.lv

(paraksts*)

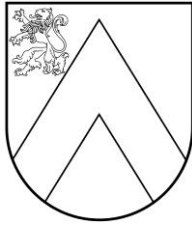

BAUSKAS NOVADA DOME

Reģ.Nr.90009116223, Uzvaras iela 1, Bauska, Bauskas nov., LV-3901
tāl. 63922238, fakss 63924522, e-pasts: dome@bauska.lv, www.bauska.lv

DOMES SĒDES LĒMUMS

Bauskā

2021.gada 27.maijā

Nr. 135 (prot. Nr. 6, 12.p.)

Par apbūves tiesību piešķiršanu zemesgabala daļai Biržu ielā 86, Bauskā

Bauskas novada domē saņemts Slovēnijas uzņēmuma "Postaljanje kovinskih konstrukcij" iesniegums ar lūgumu piešķirt apbūves tiesību uz pašvaldības nekustamā īpašuma Biržu ielā 86, Bauskā. Uzņēmums plāno uzbūvēt Bauskas industriālajā parkā angāru 2500 m² platībā. Angāra telpas tiks iznomātas uzņēmējiem noliktavu un ražošanas telpu vajadzībām.

Nekustamais īpašums Biržu iela 86, Bauska, kadastra Nr. 4001 005 0193, sastāv no zemesgabala 43,7561 ha platībā, kadastra apzīmējums 4001 005 0342, un pieder Bauskas novada pašvaldībai saskaņā ar Zemgales rajona tiesas zemesgrāmatu nodaļas Bauskas pilsētas zemesgrāmatas nodalījumu Nr. 708.

Atbilstoši Bauskas novada teritorijas plānojuma sastāvā esošajiem Teritorijas izmantošanas un apbūves noteikumiem, kā viens no nekustamā īpašuma Biržu ielā 86, Bauskā teritorijas izmantošanas mērķiem ir rūpnieciskās ražošanas objektu apbūves zeme.

Civillikuma 1129.¹ pants nosaka, ka apbūves tiesība ir ar lūgumu piešķirta mantojuma un atsavināma lietu tiesība celt un lietot uz sveša zemesgabala nedzīvojamu ēku vai inženierbūvi, kā īpašniekam šīs tiesības spēkā esamības laikā. Civillikuma 1129.² panta nosaka, ka piešķirot apbūves tiesību, jānoteic zemesgabals, uz kuru attiecas apbūves tiesība, noteikts apbūves tiesības termiņš, kas nedrīkst būt mazāks par desmit gadiem, kā arī maksa par apbūves tiesību un tās maksāšanas termiņi, ja apbūves tiesība piešķirta par atlīdzību. Maksa par apbūves tiesību jānoteic naudā.

Saskaņā ar Publiskas personas finanšu līdzekļu un mantas izšķērdēšanas novēršanas likuma 6.⁵ panta pirmo daļu publiskas personas neapbūvētas zemesgabala apbūves tiesību var piešķirt par atlīdzību uz laiku, kas nav mazāks par desmit gadiem un ne garāks par 30 gadiem. Šā likuma 6.⁵ otrā daļa nosaka, ka lēmumu par publiskas personas neapbūvēta zemesgabala apbūves tiesību piešķiršanu pieņem tā publiskas personas institūcija, kuras valdījumā atrodas attiecīgais neapbūvētas zemesgabals.

Ievērojot iepriekš minēto un pamatojoties uz likuma „Par pašvaldībām” 14.panta pirmās daļas 2.punktu un 14.panta otrās daļas 3.punktu, Civillikuma 1129.² pantu un 1129.³ pantu, Publiskas personas finanšu līdzekļu un mantas izšķērdēšanas novēršanas likuma 6.⁵ panta pirmo daļu, Ministru kabineta 2018.gada 19.jūnija noteikumu Nr.350 „Publiskas personas zemes nomas un apbūves tiesības noteikumi” 76. un 77.punktu,

Bauskas novada dome nolemj:

1. Rīkot apbūves tiesību mutisku izsoli komercdarbības attīstībai Biržu ielā 86, Bauskā zemes vienības ar kadastra apzīmējumu 4001 005 0334 daļai 1 ha platībā saskaņā ar pielikumu.
2. Uzdot Bauskas novada pašvaldības iestādes "Bauskas novada administrācija" Nekustamo īpašumu nodaļai:

- 2.1. sagatavot zemesgabala daļas grafisko pielikumu atbilstoši Nekustamā īpašuma valsts kadastra likuma 18.pantam un Ministru kabineta 2012.gada 10.aprīļa noteikumu Nr.263 „Kadastra objekta reģistrācijas un datu aktu aktualizācijas noteikumi” 23.punktam;
- 2.2. veikt apbūves tiesību maksas noteikšanu saskaņā ar Ministru kabineta 2018.gada 19.jūnija noteikumu Nr.350 „Publiskas personas zemes nomas un apbūves tiesības noteikumi” nosacījumiem un pieaicināt sertificētu nekustamā īpašuma tirgus vērtētāju.
3. Apstiprināt apbūves tiesību izsoles noteikumus un apbūves tiesību līguma projektu kārtējā domes sēdē.
4. Kontroli par lēmuma izpildi uzdot pašvaldības izpilddirektoram.

Pielikumā: zemes vienības daļas grafiskais attēlojums uz 1 lp.

Domes priekšsēdētājs

Arnolds Jātnieks





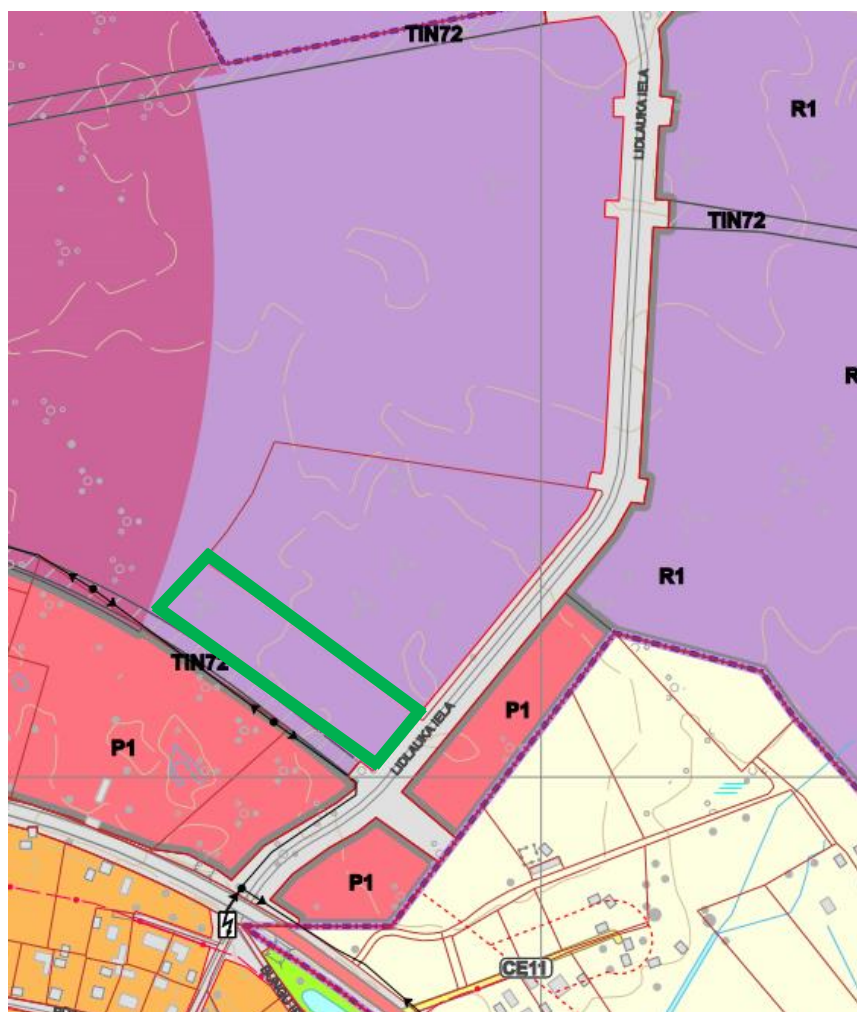

Pielikums
Bauskas novada domes 2021.gada 27.maija
lēmumam (protokols Nr.6, 12. p.)

Apbūves tiesību teritorija
zemes vienības daļai Biržu ielā 86, Bauskā,
(kadastra apzīmējums 4001 005 0334)

Fragments no Bauskas novada Bauskas pilsētas funkcionālā zonējuma kartes



Apzīmējumi:

-  Apbūves teritorija
-  Rūpnieciskā apbūves teritorija (R)
-  Lauksaimniecības teritorija (L)
-  Pilsētas robeža
-  Zemes vienības robeža
-  Valsts galvenais autoceļš

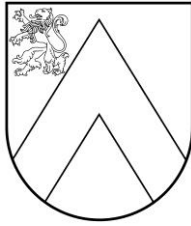

BAUSKAS NOVADA DOME

Reģ.Nr.90009116223, Uzvaras iela 1, Bauska, Bauskas nov., LV-3901
tālr. 63922238, fakss 63924522, e-pasts: dome@bauska.lv, www.bauska.lv

DOMES SĒDES LĒMUMS

Bauskā

2021.gada 27.maijā

Nr. 136 (prot. Nr. 6, 13.p.)

Par līdzfinansējuma piešķiršanu daudzdzīvokļu mājas Lāčplēša iela 1, Bauskā energoaudita sagatavošanai

Daudzdzīvokļu dzīvojamās mājas Lāčplēša ielā 1, Bauskā iedzīvotāji vēlas dzīvot sakoptā un vizuāli pievilcīgā vidē, tāpēc ir nolēmuši veikt pilnu mājas renovāciju, kas uzlabos dzīves apstākļus un ietaupīs energoresursus. Pirms mājas renovācijas un būvprojekta izstrādes ir jāveic ēkas tehniskā stāvokļa novērtēšana, ēkas enegoaudita un energosertifikāta sagatavošana. Dzīvokļu apsaimniekotājs Pēteris Maziks, pamatojoties uz daudzdzīvokļu mājas kopības lēmumu, ir noslēdzis līgumu ar AS “Latvijas Zaļais punkts”, reģ. Nr.40003475890, par ēkas energosertifikāta sagatavošanu. Pēteris Maziks 2020.gada 21.decembrī iesniedza pieteikumu „Par līdzfinansējuma piešķiršanu daudzdzīvokļu dzīvojamai mājai Lāčplēša iela 1, Bauskā, energoaudita veikšanai un energosertifikāta sagatavošanai”. Pieteikumam mājas apsaimniekotājs pievienojis 2019.gada 20.maijā ar AS “Latvijas Zaļais punkts” parakstītu datu nodošanas un pieņemšanas aktu un maksāšanas uzdevumu par 505,78 EUR (pieci simti pieci *euro* un 78 centi).

Iestāde “Bauskas novada administrācija” ir sagatavojusi lēmuma projektu par pieteikumā paredzēto aktivitāšu atbilstību Bauskas novada domes 2016.gada 28.janvāra saistošajiem noteikumiem Nr.2 “Par Bauskas novada pašvaldības līdzfinansējuma apmēru un tā piešķiršanas kārtību daudzdzīvokļu dzīvojamo māju energoefektivitātes pasākumu veikšanai un māju atjaunošanai”.

Ievērojot iepriekš minēto un pamatojoties uz likuma „Par pašvaldībām” 15.panta pirmās daļas 2.punktu, likuma „Par palīdzību dzīvokļa jautājumu risināšanā” 27.² panta otrās daļas 5.punktu un piekto daļu, Bauskas novada domes 2016.gada 28.janvāra saistošo noteikumu Nr.2 „Par Bauskas novada pašvaldības līdzfinansējuma apmēru un tā piešķiršanas kārtību daudzdzīvokļu dzīvojamo māju energoefektivitātes pasākumu veikšanai un māju atjaunošanai” 4.1. apakšpunktu,

Bauskas novada dome nolemj:

1. Piešķirt daudzdzīvokļu dzīvojamās mājas Lāčplēša iela 1, Bauskā īpašniekiem, kuru vārdā rīkojas to pilnvarotā persona Pēteris Maziks, finansējumu no budžeta programmas “Mājokļu un teritoriju apsaimniekošanas darbības atbalsta pasākumi” 404,62 EUR (četri simti četri *euro*, 62 centi) energoaudita samaksai.
2. Kontroli par lēmuma izpildi uzdot pašvaldības izpilddirektoram.

Domes priekšsēdētājs

Arnolds Jātnieks

ATZINUMS

Pamatojoties uz Bauskas novada domes 2016.gada 28.janvārī pieņemto lēmumu prot.Nr.2,43.p. „Saistošie noteikumi par Bauskas novada pašvaldības līdzfinansējuma apmēru un tā piešķiršanas kārtību daudzdzīvokļu dzīvojamo māju energoefektivitātes pasākumu veikšanai un māju atjaunošanai”, 2020.gada 21.decembrī ir saņemts Projekta iesniegums **”Par līdzfinansējuma piešķiršanu daudzdzīvokļu dzīvojamai mājai Lāčplēša ielā 1, Bauskā, Bauskas novadā energoaudita veikšanai”**, Lāčplēša ielā 1, Bauska, Bauskas novads, LV-3901.

1. Iesniegtais projekta iesniegums un pievienotā dokumentācija, atbilst saistošo noteikumu 9.punktā noteiktajām prasībām.
2. Nekustamā īpašuma nodokļa parāds (pamatparāds un nokavējuma nauda) par attiecīgajā daudzdzīvokļu dzīvojamā mājā esošajām telpu grupām, daudzdzīvokļu dzīvojamai mājai piesaistītajām palīgēkām un daudzdzīvokļu dzīvojamai mājai piesaistīto zemesgabalu:

Aprēķināts <i>EUR</i>	Parāda summa <i>EUR</i>	Parāda summa %
164,13	1,05	0,01%

3. Daudzdzīvokļu dzīvojamās mājas dzīvokļu īpašnieku apsaimniekošanas maksas un pārējo ar dzīvokļa lietošanu saistīto pamatpakalpojumu parāda summa:

Saņemtie pakalpojumi	Aprēķināts <i>EUR</i>	Parāds <i>EUR</i>	Parāda summa %
Apsaimniekošanas maksa		<i>Apsaimnieko paši</i>	
Ūdens, kanalizācija		<i>Parādu nav</i>	
Siltums			
Atkritumi SIA Vides serviss		<i>Parādu nav</i>	

4. Iesniegtie izmaksu veidi atbilst saistošo noteikumu atbalstāmajām aktivitātēm:

N.p. k.	Veicamie darbi	Kopējā summa ar PVN 21% <i>EUR</i>	Līdzfinansējuma apmērs %	Maksimālā līdzfinansējuma summa <i>EUR</i>
1.	Energoaudita un tehniskās apsekošanas informācijas sagatavošana	505,78	80%	404,62
	KOPĀ:	505,78		404,62

Pamatojoties uz saistošo noteikumu 4.1. apakšpunktu, pašvaldības kopējā līdzfinansējuma summa ir:

EUR 404,62 (četri simti četri euro 62 centi)

2021.gada 9.aprīlī

Saimnieciskās nodaļas būvinženiere

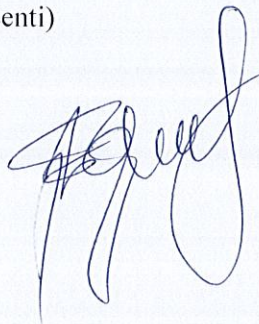

Agita Eglinska

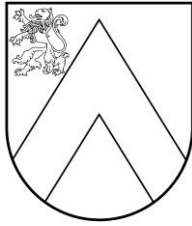

BAUSKAS NOVADA DOME

Reģ.Nr.90009116223, Uzvaras iela 1, Bauska, Bauskas nov., LV-3901
tāl. 63922238, fakss 63924522, e-pasts: dome@bauska.lv, www.bauska.lv

DOMES SĒDES LĒMUMS

Bauskā

2021.gada 27.maijā

Nr. 137 (prot. Nr. 6, 14.p.)

Par grozījumu Bauskas novada domes 2020.gada 27.februāra lēmumā “Par kustamās mantas un nekustamo īpašumu nodošanu bezatlīdzības lietošanā biedrībai „Latvijas Sarkanais Krusts””

Biedrība “Latvijas Sarkanais Krusts” 2019.gada 15.oktobra vēstulē izteica priekšlikumu noslēgt līgumu par ilgstošas sociālās aprūpes pakalpojuma deleģēšanu un vispārēja tipa pansionāta “Derpele” nodošanu biedrībai saistībā ar aprūpes iestādes izveidošanu nekustamā īpašumā “Anckaiši 5” un “Anckaiši 4” Mežotnes pagastā, Bauskas novadā.

Bauskas novada dome 2019.gada 28.novembrī pieņēma lēmumu “Par deleģēšanas līguma slēgšanu ar biedrību “Latvijas Sarkanais Krusts”, nosakot noslēgt deleģēšanas līgumu par sociālā pakalpojuma – ilgstošas aprūpes un sociālās rehabilitācijas institūcijā pilngadīgām personām – nodrošināšanu Bauskas novada pašvaldības iedzīvotājiem ar 2020.gada 1.maiju.

Saskaņā ar Bauskas novada domes 2020.gada 27. februāra lēmumu “Par kustamās mantas un nekustamo īpašumu nodošanu bezatlīdzības lietošanā biedrībai „Latvijas Sarkanais Krusts”, biedrībai tika noteikts līdz 2021.gada 31.maijam nodrošināt ilgstošas sociālās aprūpes un rehabilitācijas institūcijas pakalpojumus pansionāta struktūrvienībā Slimnīcas ielā 4, Bauskā Bauskas nov. un šajā termiņā par saviem līdzekļiem pansionāta klientus pārvietot uz telpām nekustamā īpašumā “Anckaiši 5” Garozā, Mežotnes pag., Bauskas nov.

Bauskas novada pašvaldībā 2021.gada 29.aprīļa saņemta biedrības “Latvijas Sarkanais Krusts” vēstuli Nr. 01.1-7/141 “Par līguma termiņa pagarinājumu”, kurā norādīts, ka remontdarbi un telpu pielāgošanas procesi nekustamā īpašumā “Anckaiši 5” Garoza, Mežotnes pag., Bauskas nov. ir aizkavējušies un klientu pārcelšana uz jaunām telpām būs iespējama 2021.gada septembrī, oktobrī.

Ievērojot iepriekš minēto un pamatojoties uz Publiskas personas finanšu līdzekļu un mantas izšķērdēšanas novēršanas likuma 5.panta otrās daļas 4.¹ punktu, piekto daļu un sesto daļu un likuma „Par pašvaldībām” 15.panta pirmās daļas 7.punktu, 21.panta 27.punktu,

Bauskas novada dome nolemj:

Izdarīt Bauskas novada domes 2020.gada 27.februāra lēmumā “Par kustamās mantas un nekustamo īpašumu nodošanu bezatlīdzības lietošanā biedrībai „Latvijas Sarkanais Krusts”” šādu grozījumu:

aizstāt 4.1. apakšpunktā skaitļus un vārdus “2021.gada 31.maijam” ar skaitļiem un vārdiem “2021.gada 30.septembrim”.

Domes priekšsēdētājs

Arnolds Jātnieks

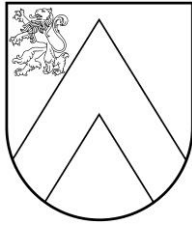

BAUSKAS NOVADA DOME

Reģ.Nr.90009116223, Uzvaras iela 1, Bauska, Bauskas nov., LV-3901
tāl. 63922238, fakss 63924522, e-pasts: dome@bauska.lv, www.bauska.lv

DOMES SĒDES LĒMUMS

Bauskā

2020. gada 27.februārī

prot. Nr. 5, 26. p.

Par kustamās mantas un nekustamo īpašumu nodošanu bezatlīdzības lietošanā biedrībai „Latvijas Sarkanais Krusts”

Biedrība „Latvijas Sarkanais Krusts” 2019.gada 14.februāra vēstulē izteica priekšlikumu nekustamā īpašumā „Anckaiši 5” un „Anckaiši 4” Mežotnes pagastā, Bauskas novadā izveidot ilgstošu sociālās aprūpes iestādi uz Bauskas novada pašvaldības iestādes „Vispārējā tipa pansionāts „Derpele”” bāzes.

Bauskas novada dome 2019.gada 27.jūnijā pieņēma lēmumu „Par nekustamā īpašuma „Anckaiši 5” un „Anckaiši 4” Mežotnes pagastā, Bauskas novadā nodošanu bezatlīdzības lietošanā biedrībai „Latvijas Sarkanais Krusts”, nosakot, ka nekustamie īpašumi tiek nodoti bezatlīdzības lietošanā, lai izveidotu un nodrošinātu ilgstošas sociālās aprūpes institūcijas darbu.

Biedrībai „Latvijas Sarkanais Krusts” ir pieredze un darba prakse līdzīgu objektu apsaimniekošanā, uzturēšanā un pakalpojumu sniegšanā. Turklāt, lai pielāgotu un aprīkotu nekustamajos īpašumos telpas ilgstošas sociālās aprūpes sniegšanai, nepieciešami ieguldījumi un biedrība ir gatava tos investēt/ieguldīt.

Biedrība „Latvijas Sarkanais Krusts” 2019.gada 15.oktobra vēstulē izteica priekšlikumu noslēgt līgumu par ilgstošas sociālās aprūpes pakalpojuma deleģēšanu un vispārējā tipa pansionāta „Derpele” nodošanu biedrībai saistībā ar aprūpes iestādes izveidošanu „Anckaiši 5” un „Anckaiši 4” Mežotnes pagastā, Bauskas novadā.

Bauskas novada dome 2019.gada 28.novembrī pieņēma lēmumu „Par deleģēšanas līguma slēgšanu ar biedrību „Latvijas Sarkanais Krusts”, nosakot noslēgt deleģēšanas līgumu par sociālā pakalpojuma – ilgstošas sociālās aprūpes un sociālās rehabilitācijas institūcijā pilngadīgām personām – nodrošināšanu Bauskas novada pašvaldības iedzīvotājiem ar 2020.gada 1.maiju.

Deleģēšanas līguma 1.punktā noteikts, ka pašvaldība deleģē biedrībai „Latvijas Sarkanais Krusts” saskaņā ar spēkā esošo normatīvo aktu prasībām veikt šādu no likuma „Par pašvaldībām” 15.panta pirmās daļas 7.punktā noteikto pašvaldības autonomo funkciju – nodrošināt Bauskas novada administratīvajā teritorijā deklarētajiem iedzīvotājiem sociālo palīdzību (sociālo aprūpi), ilgstošas sociālās aprūpes un sociālās rehabilitācijas institūcijā pilngadīgām personām - izrietošu pārvaldes uzdevumu.

Lai biedrība „Latvijas Sarkanais Krusts” nodrošinātu ilgstošas sociālās aprūpes institūcijā darbu, pamatojoties uz Bauskas novada domes 2019.gada 28.novembra lēmumu „Par deleģēšanas līguma slēgšanu ar biedrību „Latvijas Sarkanais Krusts”, jānodod Bauskas novada pašvaldības iestādes „Vispārējā tipa pansionāta „Derpele”” ēkas ar tām piekritošajām teritorijām: „Derpele”, Elektriķi, Codes pag., Bauskas nov.; Slimnīcas iela 4, Bauska, Bauskas nov.; „Pagasts”, Īslīces pag., Bauskas nov., pamatlīdzekļi un inventārs.

Likuma „Par pašvaldībām” (turpmāk – likums) 14.panta pirmās daļas 2.punkts nosaka, ka, pildot savas funkcijas, pašvaldībai likumā noteiktajā kārtībā ir tiesības iegūt un atsavināt kustamo un nekustamo mantu, privatizēt pašvaldību īpašuma objektus, slēgt darījumus, kā arī veikt citas privāttiesiska rakstura darbības, savukārt likuma 14.panta otrās daļas 3.punkts nosaka, lai izpildītu

savas funkcijas, pašvaldībām likumā noteiktajā kārtībā ir pienākums racionāli un lietderīgi apsaimniekot pašvaldības kustamo un nekustamo mantu.

Likuma 15.panta pirmās daļas 7.punkts nosaka, ka viena no pašvaldības autonomām funkcijām ir nodrošināt iedzīvotājiem sociālo palīdzību (sociālo aprūpi) (sociālā palīdzība maznodrošinātām ģimenēm un sociāli mazaizsargātām personām, veco ļaužu nodrošināšana ar vietām pansionātos, bāreņu un bez vecāku gādības palikušo bērnu nodrošināšana ar vietām mācību un audzināšanas iestādēs, bezpajumtnieku nodrošināšana ar naktsmītni u.c.).

Biedrībai „Latvijas Sarkanais Krusts” ir sabiedriskā labuma organizācijas statuss, tāpēc saskaņā ar Publiskas personas finanšu līdzekļu un mantas izšķērdēšanas novēršanas likuma 5.panta otrās daļas 4.¹ punkts pieļauj atsavinātas publiskas personas mantu nodot bezatlīdzības lietošanā sabiedriskā labuma organizācijai un šī panta piektā daļa nosaka, ka lēmumu par publiskas personas mantas nodošanu bezatlīdzības lietošanā sabiedriskā labuma organizācijai vai sociālajam uzņēmumam pieņem attiecīgi Ministru kabinets vai atvasinātas publiskas personas orgāns. Publiskas personas mantu bezatlīdzības lietošanā sabiedriskā labuma organizācijai vai sociālajam uzņēmumam nodod uz laiku, kamēr tiem ir spēkā attiecīgais statuss, bet ne ilgāku par 10 gadiem. Publiskas personas mantu bezatlīdzības lietošanā sabiedriskā labuma organizācijai vai sociālajam uzņēmumam var nodot atkārtoti.

Ievērojot iepriekš minēto un pamatojoties uz Publiskas personas finanšu līdzekļu un mantas izšķērdēšanas novēršanas likuma 5.panta otrās daļas 4.¹ punktu, piekto daļu un sesto daļu un likuma „Par pašvaldībām” 15.panta pirmās daļas 7.punktu, 21.panta 27.punktu, Bauskas novada dome nolemj:

1. Nodot bezatlīdzības lietošanā sabiedriskā labuma organizācijai – biedrībai “Latvijas Sarkanais Krusts”, vienotais reģistrācijas Nr.40008002279, juridiskā adrese: Šarlotes iela 1D, Rīga, LV-1001 nekustamos īpašumus ar 2020.gada 1.maiju:
 - 1.1. „Derpele”, Elektriķi, Codes pag., Bauskas nov., kadastra Nr.4052 009 0160, zemes vienības daļu aptuveni 6,05 ha platībā ar kadastra apzīmējumu 4052 009 0160 un ēkas uz tās - pansionāts (būves kadastra apzīmējums 4052 009 0160 001), saimniecības ēka (būves kadastra apzīmējums 4052 009 0160 002), saimniecības ēka (būves kadastra apzīmējums 4052 009 0160 003), šķūnis (būves kadastra apzīmējums 4052 009 0160 004), pagrabs (būves kadastra apzīmējums 4052 009 0160 005), sūkņu māja (būves kadastra apzīmējums 4052 009 0160 006), pagrabs (būves kadastra apzīmējums 4052 009 0160 007) un noliktava (būves kadastra apzīmējums 4052 009 0160 008) saskaņā ar 1.pielikumu;
 - 1.2. Slimnīcas iela 4, Bauskas, Bauska nov. kadastra Nr.4001 004 0264, zemes vienības daļu 0,47 ha platībā ar kadastra apzīmējumu 4001 004 0004 un ēku uz tās – būve (būves kadastra apzīmējumu 4001 004 0102 003) saskaņā ar 2.pielikumu;
 - 1.3. „Pansionāts”, Īslīces pag., Bauskas nov., kadastra Nr. 4068 002 0426 zemes vienības daļu aptuveni 0,67 ha platībā ar kadastra apzīmējumu 4068 007 0052 un ēkas uz tās - pansionāts (būves kadastra apzīmējums 4068 007 0052 001) un pirts (būves kadastra apzīmējums 4068 007 0052 002) saskaņā ar 3.pielikumu.
2. Lēmuma 1.punktā minēto nekustamo īpašumu atlikusī bilances vērtība 31.12.2019. ir 127 554,47 EUR (viens simts divdesmit septiņi tūkstoši pieci simti piecdesmit četri *euro* un 47 cents).
3. Uzdot Bauskas novada pašvaldības iestādes „Vispārēja tipa pansionāts „Derpele”” vadītājam nodot pamatlīdzekļus un inventāru saskaņā ar 4.pielikumu „Pamatlīdzekļu saraksts uz 25.02.2020.” un 5.pielikumu „Inventāra saraksts uz 25.02.2020.”
4. Uzdot Bauskas novada pašvaldības iestādes “Bauskas novada administrācija” Juridiskajai nodaļai viena mēneša laikā pēc lēmuma spēkā stāšanās sagatavot līgumu par lēmuma 1.punktā minēto nekustamo īpašumu nodošanu bezatlīdzības lietošanā biedrībai “Latvijas Sarkanais Krusts”, paredzot līgumā šādus nosacījumus:
 - 4.1. Slimnīcas iela 4, Bauska, Bauskas nov., ar līguma darbības laiku no 2020.gada 1.maija līdz 2021.gada 31.maijam, nosakot, ka biedrība apņemas līdz 2021.gada 31.maijam

nodrošināt ilgstošās sociālās aprūpes un rehabilitācijas institūcijas pakalpojumus pensionāta struktūrvienībā Slimnīcas ielā 4, Bauskā Bauskas nov., klientiem nekustamā īpašumā „Anckaiši 5”, Garozā, Mežotnes pag., Bauskas nov. un par saviem līdzekļiem pensionāta klientus pārvietot uz telpām nekustamā īpašumā „Anckaiši 5”, Garozā, Mežotnes pag., Bauskas nov.

- 4.2. „Derpele”, Elektriķi, Codes pag., Bauskas nov. un „Pansionāts”, Īslīces pag., Bauskas nov. līguma darbības termiņš no 2020.gada 1.maija līdz 2025.gada 31.decembrim, nosakot biedrībai līdz 2025.gada 31.decembrim nodrošināt ilgstošās sociālās aprūpes un rehabilitācijas institūcijas pakalpojumus pensionāta struktūrvienībā “Derpele”, Elektriķi, Codes pag., Bauskas nov. un “Pansionāts”, Īslīces pag., Bauskas nov. klientiem nekustamā īpašumā „Anckaiši 5”, Garozā, Mežotnes pag., Bauskas nov. un par saviem līdzekļiem pensionāta klientus pārvietot uz telpām nekustamā īpašumā „Anckaiši 5”, Garozā, Mežotnes pag.;
- 4.3. mērķis - nekustamie īpašumi tiek nodoti bezatlīdzības lietošanā biedrībai “Latvijas Sarkanais Krusts”, lai nodrošinātu ilgstošās sociālās aprūpes institūcijas darbu;
- 4.4. termiņš - 10 (desmit) gadi paredzot, ka to var nodot bezatlīdzības lietošanā atkārtoti pie nosacījuma, ja nekustamos īpašumos tiek nodrošināta ilgstoša sociālās aprūpes pakalpojuma sniegšana;
- 4.5. ilgstošu sociālās aprūpes pakalpojumu prioritāri nodrošināt Bauskas novada administratīvajā teritorijā deklarētajiem iedzīvotājiem;
- 4.6. biedrībai “Latvijas Sarkanais Krusts” bezatlīdzībā nodotie nekustamie īpašumi jāapdrošina uz visu bezatlīdzības lietošanas laiku;
- 4.7. biedrība “Latvijas Sarkanais Krusts” sedz izdevumus par komunālajiem pakalpojumiem, kā arī citus izdevumus, kādi var rasties saistībā ar nekustamo īpašumu lietošanu;
- 4.8. līgums tiek izbeigts, un nekustamie īpašumi nododami atpakaļ Bauskas novada pašvaldībai, ja:
 - 4.8.1. nekustamie īpašumi tiek izmantoti šajā lēmumā neparedzētiem mērķiem vai neatbilstoši normatīvo aktu prasībām;
 - 4.8.2. biedrībai “Latvijas Sarkanais Krusts” tiek anulēts sabiedriskā labuma organizācijas statuss;
 - 4.8.3. nekustamie īpašumi ir nepieciešami Bauskas novada pašvaldībai, lai pildītu likumā „Par pašvaldībām” noteikto autonomo funkciju nodrošināšanu;
- 4.9. paredzēt, ka tiek saglabātas telpas ārstu praksēm Slimnīcas ielā 4, Bauskā, nosakot biedrībai “Latvijas Sarkanais Krusts”, ka par tām tiek segti komunālie izdevumi (apkure, elektrība, ūdensapgāde un kanalizācija).
5. Uzdot Bauskas novada pašvaldības iestādes „Vispārēja tipa pensionāta „Derpele”” direktoram veikt ēku un telpu fotofiksāžu un sastādīt apsekošanas aktu.
6. Uzdot Bauskas novada pašvaldības izpilddirectoram atbilstoši normatīvo aktu kārtībai organizēt un nodrošināt pieņemšanas un nodošanas procedūru.
7. Uzdot Bauskas novada pašvaldības iestādes “Bauskas novada administrācija” Kancelejai trīs darba dienu laikā pēc lēmuma spēkā stāšanās informēt biedrību “Latvijas Sarkanais Krusts” par pieņemto lēmumu.
8. Kontroli par lēmuma izpildi uzdot domes priekšsēdētājam.

Pielikumā:

1. 1.pielikums: “Derpele”, Elektriķi, Codes pag., Bauskas nov. uz 1 lp.
2. 2.pielikums: Slimnīcas iela 4, Bauska, Bauskas nov. uz 1 lp.
3. 3.pielikums: “Pansionāts”, Īslīces pag., Bauskas nov. uz 1 lp.
4. 4.pielikums: pamatlīdzekļu saraksts 5 lp.
5. 5.pielikums: Inventāra saraksts uz 15 lp.

Domes priekšsēdētājs

A.Jātnieks

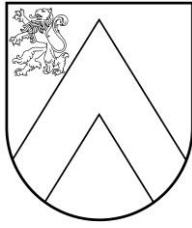

BAUSKAS NOVADA DOME

Reģ.Nr.90009116223, Uzvaras iela 1, Bauska, Bauskas nov., LV-3901
tāl. 63922238, fakss 63924522, e-pasts: dome@bauska.lv, www.bauska.lv

DOMES SĒDES LĒMUMS

Bauskā

2021.gada 27.maijā

Nr. 138 (prot. Nr. 6, 15.p.)

Par grozījumiem Bauskas novada domes 2017.gada 30.novembra lēmumā „Par valsts meža zemes nodošanu pašvaldības īpašumā”

Bauskas novada pašvaldība (turpmāk – pašvaldība) 2017.gada 30.novembrī pieņēma lēmumu rosināt Latvijas Republikas Zemkopības ministrijai nodot pašvaldībai nekustamā īpašuma „Īslīces meži”, Īslīces pag., Bauskas nov., kadastra Nr.4068 001 0055, zemes vienību 3,44 ha platībā ar kadastra apzīmējumu 4068 003 0237 un zemes vienību 2,5705 ha platībā ar kadastra apzīmējumu 4068 003 0238 pašvaldības funkciju nodrošināšanai. Zemes vienības atradās Bauskas novada Īslīces pagasta Bērzkalnu ciema teritorijā.

Ar Bauskas novada domes 2020.gada 26.marta lēmumu (prot. Nr.7, 20.p.) apstiprināti saistošie noteikumi Nr.6 „Par Bauskas novada teritoriālā iedalījuma vienību – Bauskas pilsētas, Codes pagasta, Ceraukstes pagasta un Īslīces pagasta robežu noteikšanu”, saskaņā ar kuriem Īslīces pagasta Bērzkalnu ciems iekļauts Bauskas pilsētas teritorijā.

Bauskas novada dome 2020.gada 30.aprīļa sēdē pieņēma lēmumu (prot. Nr.11, 7.p.) „Par Bauskas novada teritorijas plānojuma un Vides pārskata gala redakcijas apstiprināšanu” un izdeva Bauskas novada domes 2020.gada 30.aprīļa saistošos noteikumus Nr.11 (prot. Nr.11, 7.p.) „Bauskas novada teritorijas plānojuma grafiskā daļa un teritorijas izmantošanas un apbūves noteikumi”.

Saskaņā ar Bauskas novada domes 2020.gada 30.aprīļa saistošajiem noteikumiem Nr.11 „Bauskas novada teritorijas plānojuma grafiskā daļa un teritorijas izmantošanas un apbūves noteikumi” valstij Zemkopības ministrijas personā piederošās zemes vienības ar kadastra apzīmējumiem 4068 003 0237 un 4068 003 0238 atrodas dabas un apstādījumu teritorijā (DA3), to galvenie izmantošanas veidi ir labiekārtota publiskā ārtelpa (24001) un publiskā ārtelpa bez labiekārtojuma (24002), un tās ir lietderīgi pārņemt Bauskas novada pašvaldības īpašumā autonomo funkciju veikšanai:

- 1) nekustamais īpašums „Mūsas krasts”, kadastra Nr.4068 003 0447, kas sastāv no zemes vienības 2,5705 ha platībā ar kadastra apzīmējumu 4068 003 0238, adrese: Tilta iela 6, Bauska, Bauskas nov., reģistrēts Īslīces pagasta zemesgrāmatas nodaļumā Nr.100000585481,
- 2) nekustamais īpašums „Mūsas ieleja”, kadastra Nr.4068 003 0476, kas sastāv no zemes vienības 3,4400 ha platībā ar kadastra apzīmējumu 4068 003 0237, adrese: Tilta iela 11, Bauska, Bauskas nov., reģistrēts Īslīces pagasta zemesgrāmatas nodaļumā Nr.100000585470.

Saskaņā ar Valsts zemes dienesta Nekustamā īpašuma valsts kadastra informācijas sistēmas teksta datiem zemes vienībās ar kadastra apzīmējumiem 4068 003 0237 un 4068 003 0238 mežs nav reģistrēts.

Zemes vienībās ar kadastra apzīmējumiem 4068 003 0237 un 4068 003 0238 pašvaldība plāno izbūvēt gājēju ceļu no dzīvojamām mājām līdz gājēju tiltam pār Mūsas upi.

Minēto zemes vienību teritorija kalpo kā rekreācijas zona, pašvaldība plāno šajā teritorijā ierīkot aktīvās atpūtas zonu: bērnu rotaļu un sporta laukumus, ielu trenāžieru laukumu.

Šis dokuments ir parakstīts ar drošu elektronisko parakstu un satur laika zīmogu

Saskaņā ar Valsts zemes dienesta Nekustamā īpašuma valsts kadastra informācijas sistēmas teksta datiem uz zemes vienības ar kadastra apzīmējumu 4068 003 0238 atrodas būves ar kadastra apzīmējumiem 4068 003 0238 001 (koka šķūnis), 4068 003 0238 002 (koka šķūnis), 4068 003 0238 003 (mūra pagrabs apbērts), 4068 003 0238 004 (koka šķūnis), 4068 003 0238 005 (koka šķūnis), 4068 003 0238 006 (koka šķūnis) un 4068 003 0238 007 (koka šķūnis), kuras neietilpst neviena nekustamā īpašuma sastāvā un tām reģistrēts piederības statuss „piederība nav noskaidrota”. Atbilstoši pašvaldības rīcībā esošajai informācijai minētās būves izmanto apkārtējo namu iedzīvotāji malkas un cita kurināmā materiāla glabāšanai, jo šajā pilsētas daļā daudzdzīvokļu mājās nav centralizēta siltumapgāde. Pašvaldībai pēc nekustamo īpašumu pārņemšanas būs jānodrošina normatīvajos aktos noteiktajā kārtībā būvju un atbilstoši zemes tiesiska sakārtošana un uzturēšana.

Zemes vienībām ar kadastra apzīmējumiem 4068 003 0237 un 4068 003 0238 noteikts nekustamā īpašuma lietošanas mērķis – zeme, uz kuras galvenā saimnieciskā darbība ir lauksaimniecība, kods 0101.

Atbilstoši likuma „Par pašvaldībām” 15.panta pirmajai daļai pašvaldības autonomās funkcijas, kuru īstenošanai nepieciešams atsavināt valstij piederošas Zemkopības ministrijas valdījumā esošās zemes vienības ar kadastra apzīmējumiem 4068 003 0237 un 4068 003 0238 ir:

- 1) organizēt iedzīvotājiem komunālos pakalpojumus (ūdensapgāde un kanalizācija; siltumapgāde; sadzīves atkritumu apsaimniekošana; notekūdeņu savākšana, novadīšana un attīrīšana) neatkarīgi no tā, kā īpašumā atrodas dzīvojamais fonds (1.p),
- 2) gādāt par savas administratīvās teritorijas labiekārtošanu un sanitāro tīrību (ielu, ceļu un laukumu būvniecība, rekonstruēšana un uzturēšana; ielu, laukumu un citu publiskai lietošanai paredzēto teritoriju apgaismošana; parku, skvēru un zaļo zonu ierīkošana un uzturēšana; atkritumu savākšanas un izvešanas kontrole; pretplūdu pasākumi; kapsētu un beigto dzīvnieku apbedīšanas vietu izveidošana un uzturēšana) (2.p.),
- 3) nodrošināt veselības aprūpes pieejamību, kā arī veicināt iedzīvotāju veselīgu dzīvesveidu un sportu (6.p.).

Pamatojoties uz likuma „Par pašvaldībām” 15.panta pirmās daļas 1., 2., 6.punktu, 21.panta pirmās daļas 17.punktu, Publiskas personas mantas atsavināšanas likuma 42.panta otro daļu,

Bauskas novada dome nolemj:

Izdarīt Bauskas novada domes 2017.gada 30.novembra lēmumā „Par valsts meža zemes nodošanu pašvaldības īpašumā” šādus grozījumus:

1. Izteikt lēmuma nosaukumu šādā redakcijā:
„Par valsts nekustamo īpašumu „Mūsas krasts”, kadastra Nr.4068 003 0447, un „Mūsas ieleja”, kadastra Nr.4068 003 0476, Bauskā nodošanu bez atlīdzības Bauskas novada pašvaldības īpašumā”.
2. Izteikt lēmuma lemjošās daļas 1.punktu šādā redakcijā:
„1. Ierosināt Latvijas Republikas Zemkopības ministrijai nodot bez atlīdzības Bauskas novada pašvaldībai nekustamo īpašumu „Mūsas krasts”, Bauskā, kadastra Nr.4068 003 0447, kas sastāv no zemes vienības 2,5705 ha platībā ar kadastra apzīmējumu 4068 003 0238, likuma „Par pašvaldībām” 15.panta pirmās daļas 2. un 6. punktā minēto funkciju veikšanai un nekustamo īpašumu „Mūsas ieleja”, Bauskā, kadastra Nr.4068 003 0476, kas sastāv no zemes vienības 3,4400 ha platībā ar kadastra apzīmējumu 4068 003 0237, likuma „Par pašvaldībām” 15.panta pirmās daļas 1., 2., 6.punktā minēto funkciju veikšanai.”.
3. Papildināt lēmumu ar 2.punktu šādā redakcijā:
„2. Pēc 1. punktā minēto nekustamo īpašumu pārņemšanas pašvaldības īpašumā nodrošināt būvju, kas atrodas zemes vienībā ar kadastra apzīmējumu 4068 003 0238 un atbilstoši zemes tiesisku sakārtošanu un uzturēšanu atbilstoši normatīvo aktu prasībām.”.

4. Lēmumu nosūtīt Latvijas Republikas Zemkopības ministrijai un AS "Latvijas Valsts meži".
5. Kontroli par lēmuma izpildi uzdot pašvaldības izpilddirektoram.

Domes priekšsēdētājs

Arnolds Jātnieks

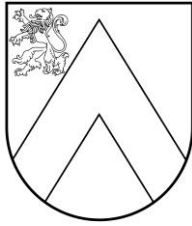

BAUSKAS NOVADA DOME

Reģ.Nr.90009116223, Uzvaras iela 1, Bauska, Bauskas nov., LV-3901
tāl. 63922238, fakss 63924522, e-pasts: dome@bauska.lv, www.bauska.lv

DOMES SĒDES LĒMUMS

Bauskā

2021.gada 27.maijā

Nr. 139 (prot. Nr. 6, 16.p.)

Par nedzīvojamo telpu Uzvaras ielā 6 un Uzvaras ielā 1, Bauskā nomu

Saskaņā ar Ministru kabineta 2021.gada 23.februāra rīkojuma Nr.105 „Par valsts nekustamā īpašuma Uzvaras ielā 3, Bauskā nodošanu Bauskas novada pašvaldības īpašumā”(turpmāk tekstā – rīkojums) 5.punktu Bauskas novada pašvaldībai nekustamais īpašums ar kadastra Nr. 4001 501 0001, Uzvaras ielā 3, Bauskā, Bauskas novadā (turpmāk – nekustamais īpašums) tiek nodots pēc tam, kad ir noslēgti telpu nomas līgumi ar valsts pārvaldes iestādēm, kas izvietotas nekustamajā īpašumā, par līdzvērtīgu telpu nomu pašvaldībai piederošajos īpašumos Uzvaras ielā 1 un Uzvaras ielā 6, Bauskā.

Ņemot vērā, ka šī lēmuma pieņemšanas brīdī nav paredzams konkrēts laiks, kad notiks faktiskā nomnieku pārvietošana uz līdzvērtīgām telpām Uzvaras ielā 1 un Uzvaras ielā 6, bet lai izpildītu rīkojumā noteikto un reģistrētu Bauskas novada pašvaldības īpašuma tiesības uz nekustamo īpašumu, ir nepieciešams noslēgt nomas līgumus ar nomniekiem par telpu nomu Uzvaras ielā 1 un Uzvaras ielā 6, paredzot noteikumu, ka nomas līgumi stāsies spēkā no brīža, kad iznomātās telpas tiks nodotas nomnieku lietošanā, parakstot pieņemšanas un nodošanas aktu, nosakot nomas termiņu – pieci gadi no nomas līguma spēkā stāšanās dienas, kā arī paredzot, ka nomas maksa tiks aprēķināta atbilstoši Ministru kabineta 2018. gada 20. februāra noteikumu Nr. 97 "Publiskas personas mantas iznomāšanas noteikumi" 3.nodaļā noteiktajai metodikai.

Laika periodā no nekustamā īpašuma reģistrēšanas Zemesgrāmatā uz Bauskas novada pašvaldības vārda līdz brīdim, kad stāsies spēkā nomas līgumi par telpu nomu Uzvaras ielā 1 un Uzvaras ielā 6, Bauskas novada pašvaldībai ir jāslēdz nomas līgumi ar esošajiem nomniekiem par telpu nomu Uzvaras ielā 3, Bauska.

Pamatojoties uz likuma „Par pašvaldībām” 14.panta otrās daļas 3.punktu, Ministru kabineta 2018.gada 20.februāra noteikumu Nr.97 „Publiskas personas mantas iznomāšanas noteikumi” 12.punktu, 7. punktu, Ministru kabineta 2021.gada 23.februāra rīkojuma Nr.105 „Par valsts nekustamā īpašuma Uzvaras ielā 3, Bauskā nodošanu Bauskas novada pašvaldības īpašumā”,

Bauskas novada dome nolemj:

1. Noslēgt ar Pilsonības un migrācijas lietu pārvaldi nedzīvojamo telpu 109,4 m² platībā nomas līgumu Uzvaras ielā 6, Bauskā saskaņā ar 1.pielikumu.
2. Noslēgt ar Pārtikas un veterināro dienestu nedzīvojamo telpu 35,9 m² platībā nomas līgumu Uzvaras ielā 6, Bauskā saskaņā ar 2.pielikumu.
3. Noslēgt ar Pārtikas drošības, dzīvnieku veselības un vides zinātnisko institūtu „BIOR” nedzīvojamo telpu 16,2 m² platībā nomas līgumu Uzvaras ielā 6, Bauskā saskaņā ar 3.pielikumu.
4. Noslēgt ar Lauksaimniecības datu centru nedzīvojamo telpu 27,6 m² platībā nomas līgumu Uzvaras ielā 6, Bauskā saskaņā ar 4.pielikumu.
5. Noslēgt ar Lauku atbalsta dienestu nedzīvojamo telpu 17,9 m² platībā nomas līgumu Uzvaras ielā 6, Bauskā saskaņā ar 5.pielikumu.

6. Noslēgt ar Jelgavas zonālo Valsts arhīvu nedzīvojamās telpas 13,8 m² platībā nomas līgumu Uzvaras ielā 1, Bauskā saskaņā ar 6.pielikumu.
7. Noteikt, ka šī lēmuma 1-6. punktā minētie telpu nomas līgumi stājas spēkā telpu nodošanas un pieņemšanas aktu parakstīšanas brīdī, tie ir noslēgti uz pieciem gadiem, nomas maksa tiek aprēķināta atbilstoši Ministru kabineta 2018. gada 20. februāra noteikumu Nr. 97 "Publiskas personas mantas iznomāšanas noteikumi" 3.nodaļā noteiktajai metodikai.
8. Pēc nekustamā īpašuma Uzvaras ielā 3, Bauskā reģistrēšanas Zemesgrāmatā uz Bauskas novada pašvaldības vārda noslēgt telpu nomas līgumus ar esošajiem nomniekiem par faktiskajā lietošanā esošajām telpām Uzvaras ielā 3, Bauska, nomas maksu nosakot atbilstoši Ministru kabineta 2018. gada 20. februāra noteikumu Nr. 97 "Publiskas personas mantas iznomāšanas noteikumi" 3. nodaļā noteiktajai metodikai.
9. Uzdot Bauskas novada pašvaldības iestādes „Bauskas novada administrācija” Nekustamo īpašumu un Juridiskajai nodaļai sagatavot un noslēgt ar nedzīvojamo telpu nomas līgumus atbilstoši šā lēmuma 1.- 8. punktam.
10. Uzdot Bauskas novada pašvaldības iestādes „Bauskas novada administrācija” Nekustamo īpašumu nodaļai nosūtīt noslēgtos nomas līgumu kopijas nosūtīt VAS „Valsts nekustamie īpašumi”.

Domes priekšsēdētājs

Arnolds Jātnieks

1. pielikums

Bauskas novada domes 2021. gada 27. maija lēmumam
„Par nedzīvojamo telpu Uzvaras ielā 6 un Uzvaras ielā 1, Bauskā nomu”

VIETA (LĒVĀKUMS) BĀUSKAS novads, Uzvaras iela Nr. 6
VIETA (LĒVĀKUMS) BĀUSKAS novads, Uzvaras iela Nr. 6

2.00 x 1.75
1.80 x 1.75
0.8 x 1.05
1.25 x 1.95



PLMP iznomājamās telpas

6, 12, 13, 14, 15, 16, 17, 18, 19, 12
Telpas pārmaiņas
19.07.2021. 13:48
Svešlīdņi
Bauskas novads

Arhitekts: M. Kozlovskis

2.pielikums
 Bauskas novada domes 2021.gada 27.majja lēmumam
 „Par nedzīvojamo telpu Uzvaras ielā 6 un Uzvaras ielā 1, Bauskā nomu”

Objekta (apzīm.) **BAUSKAS**
 TIPS **UZVARAS**
 IZMĒRS **6**
 Izmērojumā **1:200**
 2.00 x 1.75
 1.20 x 1.75
 1.25 x 1.95



PVD iznomājams telpas

6.10.13.14.15.16.17.18.19.12
 Iekšējās pārmaiņas
 19.02.2021. g.
 Smeļģis
 Brēķis

3. pielikums
 Bauskas novada domes 2021.gada 27.maija lēmumam
 „Par nedzīvojamo telpu Uzvaras ielā 6 un Uzvaras ielā 1, Bauskā nomu”

POPULI (TODĀS) BĀUSKAS novads
 Uzvaras ielā Nr. 6
 II STĀVS-OTRĀS
 Mērogs 2:15
 L. 03 2.00 x 1.15
 O. 000 1.20 x 1.75
 S. 000 0.85 x 1.95
 M. 000 1.25 x 1.95

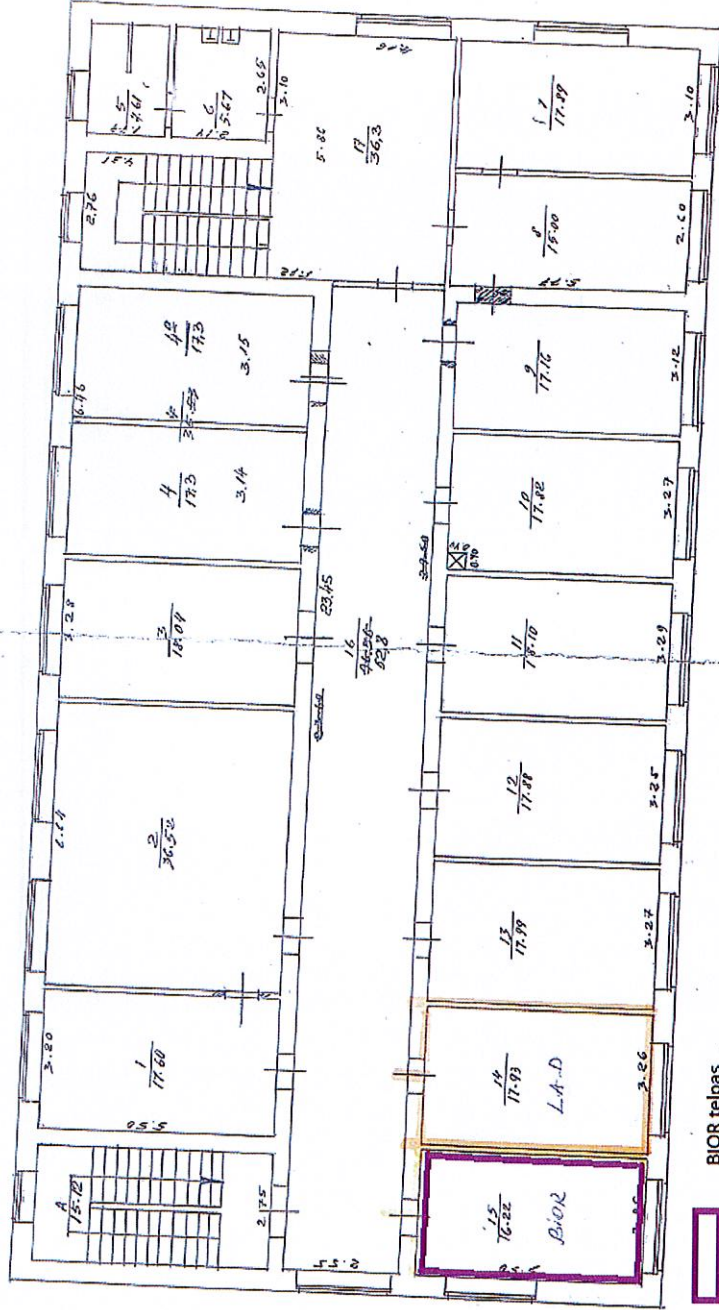

12.4.2021. gada 16.17
 Iekšējai lietošanai
 1973.12.01.17.06
 Sertifikāts
 [Signature]

4.pielikums
 Bauskas novada domes 2021.gada 29.aprīļa lēmumam
 „Par nedzīvojamo telpu Uzvaras ielā 6 un Uzvaras ielā 1, Bauskā nomu”

BAUSKA
 Uzvaras ielā 6
 2021.04.29

BAUSKA
 Uzvaras ielā 6
 2021.04.29

2. 2.00 x 1.75
 3. 1.60 x 1.75
 4. 0.85 x 1.95
 5. 1.25 x 1.95

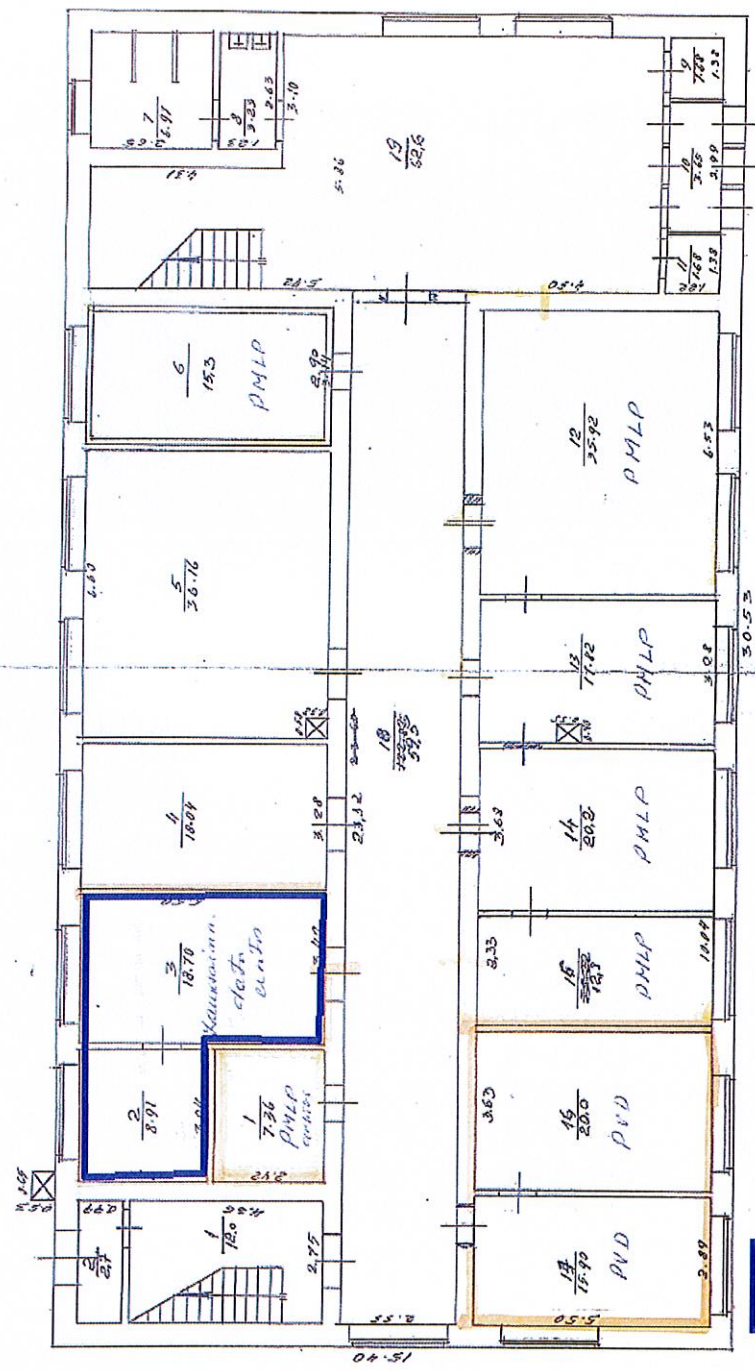

Lauksaimniecības datu centra telpas

6.18.13.14.15.16.17.18.19.12
 Taksācijas pārmaiņas
 19.04.2021. gada
 Saskaņotā
 Būvniecības

www.bauskasnovads.lv

5.pielikums
Bauskas novada domes 2021.gada 27.maija lēmumam
„Par nedzīvojamo telpu Uzvaras ielā 6 un Uzvaras ielā 1, Bauskā nomu”

II SĀKTS-DZĪVĪBĀ
Mērs 2.15
L081 2.00 x 1.15
L080A 7.20 x 1.75
L080B 0.80 x 1.15
L080C 1.25 x 1.95

POPULĀRIZĀCIJA BĀUSKAS
TERRĀSĀ UZVARAS
SĀKTS-DZĪVĪBĀ



Lauku atbalsta dienesta telpas

18.04.2022. gada 16.17
Lauku atbalsta dienests
197 1811436
Saeima
Revīzijas

6.pielikums

Bauskas novada domes 2021.gada 27. maija lēmumam
„Par nedzīvojamo telpu Uzvaras ielā 6 un Uzvaras ielā 1, Bauskā nomu”

Uzvaras iela 1, Bauska
4.stāvs

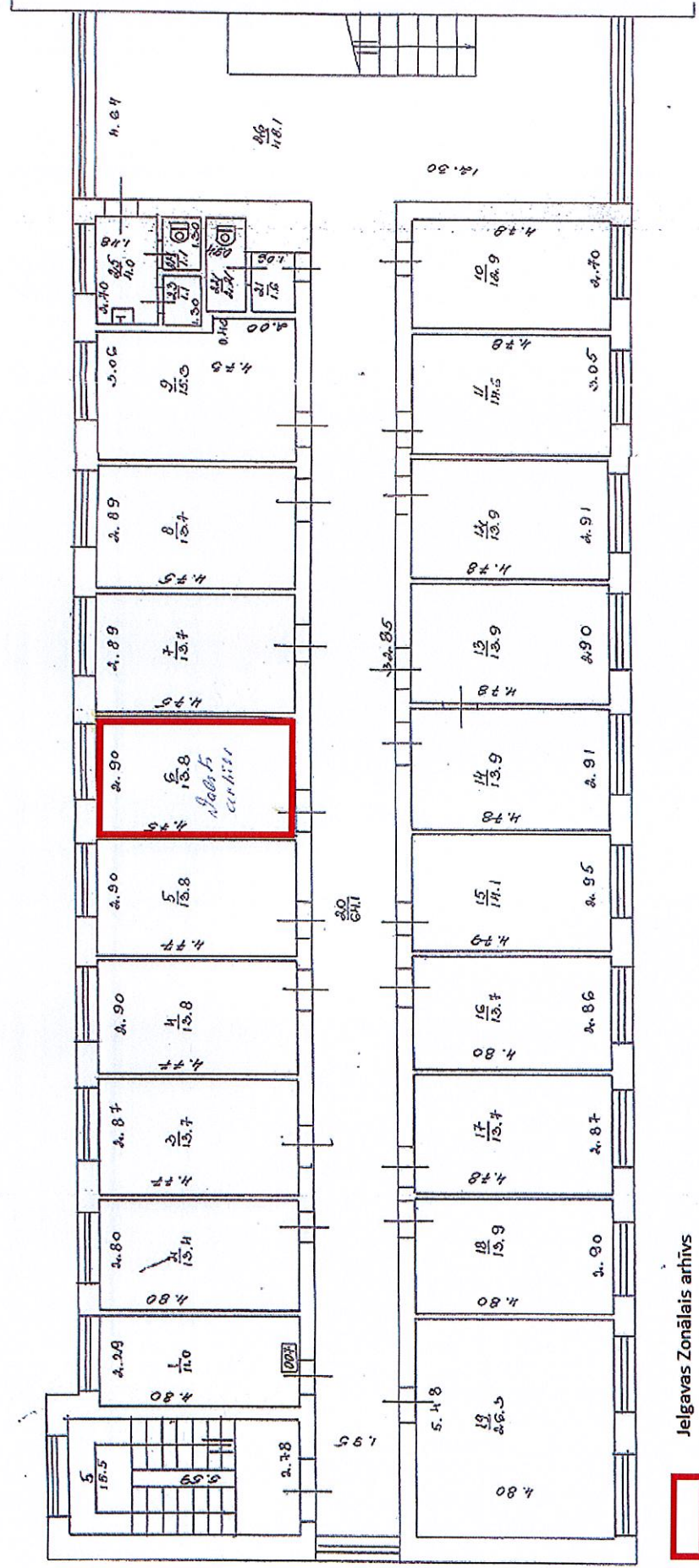

Jelgavas Zonālais arhīvs

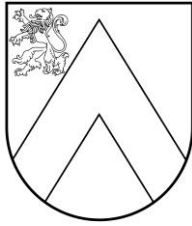

BAUSKAS NOVADA DOME

Reģ.Nr.90009116223, Uzvaras iela 1, Bauska, Bauskas nov., LV-3901
tāl. 63922238, fakss 63924522, e-pasts: dome@bauska.lv, www.bauska.lv

DOMES SĒDES LĒMUMS

Bauskā

2021.gada 27.maijā

Nr. 140 (prot. Nr. 6, 17.p.)

Par Bauskas novada pašvaldības nekustamā īpašuma Klinšu iela 3, Bauskā atsavināšanu

Bauskas novada pašvaldībā 2021.gada 10.maijā saņemts U.Z., personas kods [...], deklarētās dzīvesvietas adrese: Kalna iela [...], Vecumnieki, Vecumnieku pag., Vecumnieku nov., LV-3933, iesniegums, kurā izteikts lūgums atļaut iegūt īpašumā nekustamo īpašumu Klinšu iela 3, Bauskā.

Izskatot U.Z. iesniegumu, Bauskas novada dome konstatēja:

nekustamais īpašums Klinšu iela 3, Bauska, Bauskas nov., kadastra Nr.4050 001 0390, pieder Bauskas novada pašvaldībai saskaņā ar Zemgales rajona tiesas Ceraukstes pagasta zemesgrāmatas nodalījumu Nr.1000 0061 2962;

nekustamais īpašums Klinšu iela 3, Bauska, Bauskas nov., kadastra Nr.4050 001 0390, sastāv no zemes vienības 0,0585 ha platībā ar kadastra apzīmējumu 4050 001 0390.

Ar Bauskas novada domes 2010.gada 25.novembra lēmumu „Par zemes lietošanas tiesību izbeigšanu V.Z. uz zemes vienību ar kadastra apzīmējumu 4050 001 0390 Ceraukstes pagastā” noteikts, ka V.Z. zemes lietošanas tiesības uz pastāvīgā lietošanā piešķirto zemi Ceraukstes pagasta „d/s Mēmele Klinšu iela 3” zemes vienību 0,0570 ha platībā ar kadastra apzīmējumu 4050 001 0390 izbeigušās 2010.gada 31.maijā.

2011.gada 16.martā V.Z. noslēdzis zemes nomas līgumu ar Bauskas novada pašvaldības iestādi „Ceraukstes pagasta pārvalde” par zemes vienības 0,0570 ha platībā ar kadastra apzīmējumu 4050 001 0390 nomu.

V.Z. miris [...].

Saskaņā ar 22.09.2020. zvērinātas notāres Zentas Reliņas izdoto mantojuma apliecību Nr.2465 uz [...] mirušā V.Z. atstāto mantojuma mantojuma tiesībās apstiprināts brālis – U. Z.

Mantinieks pieņēmis nomas lietošanas tiesības uz zemes vienību 0,0570 ha platībā ar kadastra apzīmējumu 4050 001 0390.

2020.gada 28.maijā U.Z. ir noslēdzis zemes nomas līgumu ar Bauskas novada pašvaldības iestādi „Bauskas novada administrācija” par zemes vienības 0,0570 ha platībā ar kadastra apzīmējumu 4050 001 0390 nomu.

Pēc robežu iemērīšanas dabā zemes vienības ar kadastra apzīmējumu 4050 001 0390 platība ir 0,0585 ha.

Publiskas personas mantas atsavināšanas likuma 4.panta ceturtais daļas 8.punkts nosaka, ka publiskas personas mantas atsavināšanu atsevišķos gadījumos var ierosināt persona, kurai Valsts un pašvaldību īpašuma privatizācijas un privatizācijas sertifikātu izmantošanas pabeigšanas likumā noteiktajā kārtībā ir izbeigtas zemes lietošanas tiesības un ar kuru pašvaldība ir noslēgusi zemes nomas līgumu, ja šī persona vēlas nopirkt zemi, kas bijusi tās lietošanā un par ko ir noslēgts zemes nomas līgums. Publiskas personas mantas atsavināšanas likuma 37.panta pirmās daļas 4.punkts noteic, ka publiskas personas mantu var pārdot par brīvu cenu, ja nekustamo īpašumu iegūst šā likuma 4.panta ceturtajā daļā minētā persona.

Ievērojot iepriekš minēto un pamatojoties uz likuma „Par pašvaldībām” 14.panta pirmās daļas 2.punktu, 21.panta pirmās daļas 17.punktu un Publiskas personas mantas atsavināšanas

likuma 4.panta ceturtais daļas 8.punktu, 5.panta pirmo un piekto daļu, 37.panta pirmās daļas 4.punktu,

Bauskas novada dome nolemj:

1. Nodot atsavināšanai Bauskas novada pašvaldībai piederošo nekustamo īpašumu Klinšu iela 3, Bauska, Bauskas nov., kadastra Nr.4050 001 0390, kas sastāv no zemes vienības 0,0585 ha platībā ar kadastra apzīmējumu 4050 001 0390.
2. Noteikt nekustamā īpašuma atsavināšanas veidu – pārdošana par brīvu cenu.
3. Uzdot Bauskas novada pašvaldības Nekustamo īpašumu atsavināšanas un iznomāšanas komisijai organizēt atsavināšanas procedūru saskaņā ar Publiskas personas mantas atsavināšanas likumu.

Domes priekšsēdētājs

Arnolds Jātnieks

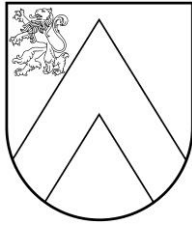

BAUSKAS NOVADA DOME

Reģ.Nr.90009116223, Uzvaras iela 1, Bauska, Bauskas nov., LV-3901
tāl. 63922238, fakss 63924522, e-pasts: dome@bauska.lv, www.bauska.lv

DOMES SĒDES LĒMUMS

Bauskā

2021.gada 27.maijā

Nr. 141 (prot. Nr. 6, 18.p.)

Par Bauskas novada pašvaldības nekustamā īpašuma „Īslīču lauks”, Īslīces pagastā atsavināšanu

Bauskas novada pašvaldībā 2021.gada 10.maijā saņemts I.Š., personas kods [...], deklarētās dzīvesvietas adrese [...], Ķekavas pag., Bauskas nov., LV-1076, iesniegums, kurā izteikts lūgums atļaut iegūt īpašumā nekustamo īpašumu „Īslīču lauks”, Īslīces pagastā.

Izskatot I.Š. iesniegumu, Bauskas novada dome konstatēja:

nekustamais īpašums „Īslīču lauks”, Īslīces pag., Bauskas nov., kadastra Nr.4068 007 0096, pieder Bauskas novada pašvaldībai saskaņā ar Zemgales rajona tiesas Īslīces pagasta zemesgrāmatas nodalījumu Nr.1000 0061 0273;

nekustamais īpašums „Īslīču lauks”, Īslīces pag., Bauskas nov., kadastra Nr.4068 007 0096, sastāv no zemes vienības 1,30 ha platībā ar kadastra apzīmējumu 4068 007 0095.

Publiskas personas mantas atsavināšanas likuma 4.panta ceturtais daļas 1.punkts nosaka, ka publiskas personas mantas atsavināšanu atsevišķos gadījumos var ierosināt zemes īpašnieks, ja viņš vēlas iegūt īpašumā zemes starpgabalu, kas piegulst viņa zemei.

Ar Bauskas novada domes 2021.gada 25.marta lēmumu „Par starpgabala statusa piešķiršanu zemes vienībai ar kadastra apzīmējumu 4068 007 0095 Īslīces pagastā” noteikts, ka zemes vienība 1,30 ha platībā ar kadastra apzīmējumu 4068 007 0095 ir starpgabals.

I.Š. nekustamā īpašuma „[...]”, Īslīces pag., Bauskas nov., kadastra Nr.4068 007 0004, sastāvā esošā zemes vienība ar kadastra apzīmējumu 4068 007 0004 robežojas ar pašvaldības īpašumu „Īslīču lauks”, Īslīces pag., Bauskas nov.

Ievērojot iepriekš minēto un pamatojoties uz likuma „Par pašvaldībām” 14.panta pirmās daļas 2.punktu, 21.panta pirmās daļas 17.punktu un Publiskas personas mantas atsavināšanas likuma 4.panta ceturtais daļas 1.punktu, 5.panta pirmo un piekto daļu, 37.panta pirmās daļas 4.punktu,

Bauskas novada dome nolemj:

1. Nodot atsavināšanai Bauskas novada pašvaldībai piederošo nekustamo īpašumu „Īslīču lauks”, Īslīces pag., Bauskas nov., kadastra Nr.4068 007 0096, kas sastāv no zemes vienības 1,30 ha platībā ar kadastra apzīmējumu 4068 007 0095.

2. Noteikt nekustamā īpašuma atsavināšanas veidu – pārdošana par brīvu cenu.

3. Uzdot Bauskas novada pašvaldības Nekustamo īpašumu atsavināšanas un iznomāšanas komisijai organizēt atsavināšanas procedūru saskaņā ar Publiskas personas mantas atsavināšanas likumu.

Domes priekšsēdētājs

Arnolds Jātnieks

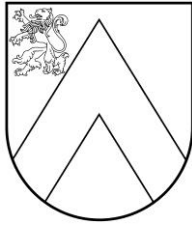

BAUSKAS NOVADA DOME

Reģ.Nr.90009116223, Uzvaras iela 1, Bauska, Bauskas nov., LV-3901
tāl. 63922238, fakss 63924522, e-pasts: dome@bauska.lv, www.bauska.lv

DOMES SĒDES LĒMUMS

Bauskā

2021.gada 27.maijā

Nr. 142 (prot. Nr. 6, 19.p.)

Par Bauskas novada pašvaldības nekustamā īpašuma Brūkļu iela 34, Bauskā atsavināšanu

Nekustamais īpašums Brūkļu iela 34, Bauska, Bauskas nov., kadastra Nr.4050 001 0306, sastāv no zemes vienības 0,0505 ha platībā ar kadastra apzīmējumu 4050 001 0306 un pieder Bauskas novada pašvaldībai saskaņā ar Zemgales rajona tiesas Ceraukstes pagasta zemesgrāmatas nodalījumu Nr.1000 0059 1130.

Publiskas personas mantas atsavināšanas likuma 4.panta pirmā daļa nosaka, ka atsavinātas publiskas mantas atsavināšanu var ierosināt, ja tā nav nepieciešama attiecīgai publiskai personai vai tās iestādēm to funkciju nodrošināšanai. Savukārt šā likuma 5.panta pirmā daļa nosaka, ka atļauju atsavināt atsavinātas publiskas personas nekustamo īpašumu dod attiecīgas atsavinātas publiskas personas lēmējinstītūcija vai tās noteikta instītūcija.

Publiskas personas finanšu līdzekļu un mantas uzšķērdēšanas novēršanas likuma 3.pantā noteikts, ka pašvaldībai ar finanšu līdzekļiem un mantu jārikojas lietderīgi un pašvaldībai jāatsavina manta par iespējami augstāko cenu.

Minētais nekustamais īpašums pašvaldību funkciju veikšanai nav nepieciešams.

Ievērojot iepriekš minēto un pamatojoties uz likuma „Par pašvaldībām” 14.panta pirmās daļas 2.punktu, 21.panta pirmās daļas 17.punktu un Publiskas personas mantas atsavināšanas likuma 4.panta pirmo daļu un 5.panta piekto daļu,

Bauskas novada dome nolemj:

1. Nodot atsavināšanai, pārdodot izsolē, Bauskas novada pašvaldībai piederošo nekustamo īpašumu Brūkļu iela 34, Bauskā, Bauskas nov., kadastra Nr.4050 001 0306, kas sastāv no zemes vienības 0,0505 ha platībā ar kadastra apzīmējumu 4050 001 0306.
2. Noteikt nekustamā īpašuma atsavināšanas veidu – pārdošana izsolē.
2. Uzdot Bauskas novada pašvaldības Nekustamo īpašumu atsavināšanas un iznomāšanas komisijai organizēt atsavināšanas procedūru saskaņā ar Publiskas personas mantas atsavināšanas likumu.

Domes priekšsēdētājs

Arnolds Jātnieks

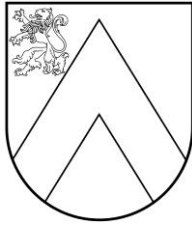

BAUSKAS NOVADA DOME

Reģ.Nr.90009116223, Uzvaras iela 1, Bauska, Bauskas nov., LV-3901
tālr. 63922238, fakss 63924522, e-pasts: dome@bauska.lv, www.bauska.lv

DOMES SĒDES LĒMUMS

Bauskā

2021.gada 27.maijā

Nr. 143 (prot. Nr. 6, 20.p.)

Par Bauskas novada pašvaldības nekustamā īpašuma „Upmalas” ar adresi Bērzkalnu iela 21, Bauskā atsavināšanu

Bauskas novada pašvaldībā 2021.gada 14.aprīlī saņemts A.P., personas kods [...], deklarētās dzīvesvietas adrese: [...], Bauska, Bauskas nov., LV-3901, iesniegums, kurā izteikts lūgums atļaut iegūt īpašumā nekustamo īpašumu „Upmalas” ar adresi Bērzkalnu iela 21, Bauska.

Izskatot A.P. iesniegumu, Bauskas novada dome konstatēja:

nekustamais īpašums „Upmalas” ar adresi Bērzkalnu iela 21, Bauska, Bauskas nov., kadastra Nr.4068 003 0111, pieder Bauskas novada pašvaldībai saskaņā ar Zemgales rajona tiesas Īslīces pagasta zemesgrāmatas nodalījumu Nr.1000 0055 06055;

nekustamais īpašums „Upmalas”, kadastra Nr.4068 003 0111, sastāv no zemes vienības 0,2659 ha platībā ar kadastra apzīmējumu 4068 003 0111.

Ar Īslīces pagasta padomes 2009.gada 29.aprīļa lēmumu „Par zemes lietošanas tiesību izbeigšanu” noteikts, ka V.P. zemes lietošanas tiesības uz pastāvīgā lietošanā piešķirto zemi Īslīces pagasta „Upmalas” zemes vienību 0,4 ha platībā ar kadastra apzīmējumu 4068 003 0111 izbeigušās 2008.gada 2.septembrī.

2009.gada 28.septembrī V.P. noslēgusi zemes nomas līgumu ar Bauskas novada pašvaldības iestādi „Īslīces pagasta pārvalde” par zemes vienības 0,4 ha platībā ar kadastra apzīmējumu 4068 003 0111 nomu.

Ar Bauskas novada administrācijas 2015.gada 9.jūnija lēmumu „Par zemes vienību platību precizēšanu” zemes vienībai ar kadastra apzīmējumu 4068 003 0111 precizēta platība no 0,40 ha uz 0,27 ha.

V.P. mirusi [...].

Saskaņā ar 16.07.2019. zvērinātas notāres Zentas Reliņas izdoto mantojuma apliecību Nr.1906 uz [...] mirušās V.P. atstāto mantojuma mantojuma tiesībās apstiprināta meita – A.P.

Mantiniece pieņēmusi nomas lietošanas tiesības uz zemes vienību 0,40 ha platībā ar kadastra apzīmējumu 4068 003 0111 un dzīvojamo māju.

Zemes vienība ar kadastra apzīmējumu 4068 003 0111 ir kadastrāli uzmērīta. Saskaņā ar SIA „G-BERGS” 21.12.2015. izgatavoto zemes robežu plānu zemes vienības ar kadastra apzīmējumu 4068 003 0111 platība ir 0,2659 ha.

2019.gada 19.augustā A.P. ir noslēgusi zemes nomas līgumu ar Bauskas novada pašvaldības iestādi „Bauskas novada administrācija” par zemes vienības 0,2659 ha platībā ar kadastra apzīmējumu 4068 003 0111 nomu.

Zemes vienība ir apbūvēta.

Uz zemes 0,2659 ha platībā ar kadastra apzīmējumu 4068 003 0111 saskaņā ar 16.07.2019. zvērinātas notāres Zentas Reliņas izdotu mantojuma apliecību Nr.1906 atrodas A.P. piederošās ēkas. Ēkas nav reģistrētas zemesgrāmatā.

Publiskas personas mantas atsavināšanas likuma 4.panta ceturtais daļas 8.punkts nosaka, ka publiskas personas mantas atsavināšanu atsevišķos gadījumos var ierosināt persona, kurai Valsts un pašvaldību īpašuma privatizācijas un privatizācijas sertifikātu izmantošanas pabeigšanas likumā noteiktajā kārtībā ir izbeigtas zemes lietošanas tiesības un ar kuru pašvaldība ir noslēgusi

zemes nomas līgumu, ja šī persona vēlas nopirkt zemi, kas bijusi tās lietošanā un par ko ir noslēgts zemes nomas līgums. Publiskas personas mantas atsavināšanas likuma 37.panta pirmās daļas 4.punkts noteic, ka publiskas personas mantu var pārdot par brīvu cenu, ja nekustamo īpašumu iegūst šā likuma 4.panta ceturtajā daļā minētā persona.

Ievērojot iepriekš minēto un pamatojoties uz likuma „Par pašvaldībām” 14.panta pirmās daļas 2.punktu, 21.panta pirmās daļas 17.punktu un Publiskas personas mantas atsavināšanas likuma 4.panta ceturtais daļas 8.punktu, 5.panta pirmo un piekto daļu, 37.panta pirmās daļas 4.punktu,

Bauskas novada dome nolemj:

1. Nodot atsavināšanai Bauskas novada pašvaldībai piederošo nekustamo īpašumu „Upmalas” ar adresi Bērzkalnu iela 21, Bauska, Bauskas nov., kadastra Nr.4068 003 0111, kas sastāv no zemes vienības 0,2659 ha platībā ar kadastra apzīmējumu 4068 003 0111.
2. Noteikt nekustamā īpašuma atsavināšanas veidu – pārdošana par brīvu cenu.
3. Uzdot Bauskas novada pašvaldības Nekustamo īpašumu atsavināšanas un iznomāšanas komisijai organizēt atsavināšanas procedūru saskaņā ar Publiskas personas mantas atsavināšanas likumu.

Domes priekšsēdētājs

Arnolds Jātnieks

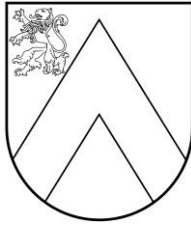

BAUSKAS NOVADA DOME

Reģ.Nr.90009116223, Uzvaras iela 1, Bauska, Bauskas nov., LV-3901
tālr. 63922238, fakss 63924522, e-pasts: dome@bauska.lv, www.bauska.lv

DOMES SĒDES LĒMUMS

Bauskā

2021.gada 27.maijā

Nr. 144 (prot. Nr. 6, 21.p.)

Par Bauskas novada pašvaldības nekustamā īpašuma Vecais ceļš 11, Vecsaules pagastā atsavināšanu

Bauskas novada pašvaldībā saņemts S.L. iesniegums, kurā izteikts lūgums atļaut iegūt īpašumā nekustamo īpašumu Vecais ceļš 11, Likverteni, Vecsaules pag., Bauskas nov.

Izskatot iesniegumu, Bauskas novada dome konstatēja:

nekustams īpašums Vecais ceļš 11, kas atrodas Bauskas novada Vecsaules pagasta Likvertenu ciemā, kadastra Nr.4092 001 0286, pieder Bauskas novada pašvaldībai saskaņā ar Zemgales rajona tiesas Vecsaules pagasta zemesgrāmatas nodaļījumu Nr.1000 00557657;

nekustams īpašums Vecais ceļš 11, kadastra Nr.4092 001 0286, sastāv no zemes vienības 0,0603 ha platībā ar kadastra apzīmējumu 4092 001 0286.

Ar Bauskas novada domes 2011.gada 29.septembra lēmumu „Par zemes vienības ar kadastra apzīmējumu 4092 001 0286 „Likverteni Nr.131”, Vecsaules pagastā piekritību”, zemes vienība 0,0603 ha platībā ar kadastra apzīmējumu 4092 001 0286 atzīta par starpgabalu un piekrit Bauskas novada pašvaldībai.

Ar Bauskas novada administrācijas 2013.gada 18.jūlija lēmumu „Par nosaukuma maiņu un adreses piešķiršanu nekustamā īpašuma „Likverteni Nr.131”, Vecsaules pagastā, zemes vienībai ar kadastra apzīmējumu 4092 001 0286” nekustamam īpašumam mainīts nosaukuma no „Likverteni Nr.131” uz Vecais ceļš 11.

Publiskas personas mantas atsavināšanas likuma 4.panta ceturtais daļas 3.punkts nosaka, ka publiskas personas mantas atsavināšanu var ierosināt zemesgrāmatā ierakstītas ēkas (būves) īpašnieks vai visi kopīpašnieki, ja viņi vēlas nopirkt zemesgabalu, uz kura atrodas ēka (būve), un zemes starpgabalu, kas piegulst šai zemei, ja tā nav nepieciešama attiecīgai atsavinātai publiskai personai vai tās iestādēm to funkciju nodrošināšanai.

Ievērojot iepriekš minēto un pamatojoties uz likuma „Par pašvaldībām” 14.panta pirmās daļas 2.punktu, 21.panta pirmās daļas 17.punktu un Publiskas personas mantas atsavināšanas likuma 4.panta ceturtais daļas 3.punktu, 5.panta pirmo un piekto daļu, 37.panta pirmās daļas 4.punktu,

Bauskas novada dome nolemj:

1. Nodot atsavināšanai, pārdodot par brīvu cenu, Bauskas novada pašvaldībai piederošu nekustamo īpašumu Vecais ceļš 11, Likverteni, Vecsaules pag., Bauskas nov., kadastra Nr.4092 001 0286, kas sastāv no zemes vienības 0,0603 ha platībā ar kadastra apzīmējumu 4092 001 0286.
2. Uzdot Bauskas novada pašvaldības Nekustamo īpašumu atsavināšanas un iznomāšanas komisijai organizēt atsavināšanas procedūru saskaņā ar Publiskas personas mantas atsavināšanas likumu.

Domes priekšsēdētājs

Arnolds Jātnieks

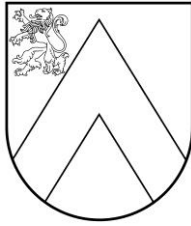

BAUSKAS NOVADA DOME

Reģ.Nr.90009116223, Uzvaras iela 1, Bauska, Bauskas nov., LV-3901
tālr. 63922238, fakss 63924522, e-pasts: dome@bauska.lv, www.bauska.lv

DOMES SĒDES LĒMUMS

Bauskā

2021.gada 27.maijā

Nr. 145 (prot. Nr. 6, 22.p.)

Par Bauskas novada pašvaldības nekustamā īpašuma Zaļā iela 21A, Bauskā domājamās daļas atsavināšanu

Bauskas novada pašvaldībā saņemts Z.S. iesniegums, kurā izteikts lūgums atļaut iegūt īpašumā zemes vienības Zaļajā ielā 21A 1/10 domājamo daļu, Bauskā.

Izskatot iesniegumu, Bauskas novada dome konstatēja:

nekustamais īpašums Zaļā iela 21A, Bauska, Bauskas nov., kadastra Nr.4001 004 0199, sastāv no zemes vienības 1090 m² platībā ar kadastra apzīmējumu 4001 004 0199 un saskaņā ar Zemgales rajona tiesas Bauskas pilsētas zemesgrāmatas nodalījumu Nr.100000458464 reģistrēts uz Bauskas novada pašvaldības vārda. Uz zemes vienības Zaļajā iela 21A, Bauskā atrodas 10 nedzīvojamās ēkas - garāžas.

Saskaņā ar Zemgales rajona tiesas Bauskas pilsētas zemesgrāmatas nodalījumu Nr.100000465602, Zigmāram Smeteram pieder nedzīvojamā ēka – garāža Nr.8, kadastra Nr. 4001 504 0002.

Publiskas personas mantas atsavināšanas likuma 4.panta ceturtais daļas 5.punkts nosaka, ka publiskas personas mantas atsavināšanu atsevišķos gadījumos var ierosināt zemesgrāmatā ierakstītas ēkas (būves) kopīpašnieks, ja viņš vēlas nopirkt tā zemesgabala domājamo daļu, uz kuras atrodas ēka (būve), samērīgi savai ēkas (būves) daļai. Publiskas personas mantas atsavināšanas likuma 37.panta pirmās daļas 4.punkts noteic, ka publiskas personas mantu var pārdot par brīvu cenu, ja nekustamo īpašumu iegūst šā likuma 4.panta ceturtajā daļā minētā persona.

Ievērojot iepriekš minēto un pamatojoties uz likuma „Par pašvaldībām” 14.panta pirmās daļas 2.punktu, 21.panta pirmās daļas 17.punktu un Publiskas personas mantas atsavināšanas likuma 4.panta ceturtais daļas 4.punktu, 5.panta pirmo un piekto daļu, 37.panta pirmās daļas 4.punktu,

Bauskas novada dome nolemj:

1. Nodot atsavināšanai par brīvu cenu Z.S., personas kods [...], Bauskas novada pašvaldībai piederošā nekustamā īpašuma Zaļā iela 21A, Bauska, Bauskas nov., kadastra Nr.4001 004 0199, kas sastāv no zemes vienības 1090 m² platībā ar kadastra apzīmējumu 4001 004 0199, 1/10 domājamo daļu.

2. Uzdot Bauskas novada pašvaldības Nekustamo īpašumu atsavināšanas un iznomāšanas komisijai organizēt atsavināšanas procedūru saskaņā ar Publiskas personas mantas atsavināšanas likumu.

Domes priekšsēdētājs

Arnolds Jātnieks

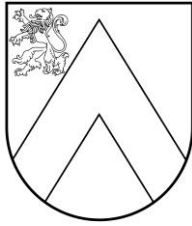

BAUSKAS NOVADA DOME

Reģ.Nr.90009116223, Uzvaras iela 1, Bauska, Bauskas nov., LV-3901
tālr. 63922238, fakss 63924522, e-pasts: dome@bauska.lv, www.bauska.lv

DOMES SĒDES LĒMUMS

Bauskā

2021.gada 27.maijā

Nr. 146 (prot. Nr. 6, 23.p.)

Par Bauskas novada pašvaldības neprivatizētās nedzīvojamās telpas Palejas - 3, Dāviņu pagastā ierakstīšanu zemesgrāmatā

Bauskas novada pašvaldības bilancē atrodas nedzīvojamā telpa Palejas-3, Dāviņu pag., Bauskas nov. Nedzīvojamās telpas Palejas-3 sastāvā ietilpst dzīvojamā māja 254,7 m² platībā (būves kadastra apzīmējums 4056 007 0047 001), zemes vienība 0,3710 ha platībā ar kadastra apzīmējums 4056 007 0047, 1004/2547 kopīpašuma domājamās daļas.

Pamatojoties uz likumu „Par pašvaldībām” 21.panta pirmās daļas 27.punktu, 77.pantu, Dzīvokļa īpašuma likuma 6.pantu, likuma „Par nekustamā īpašuma ierakstīšanu zemesgrāmatās” 36.panta pirmās daļas 6.punktu, sakarā ar to, ka nedzīvojamā telpa Palejas-3, Dāviņu pag., Bauskas nov. netika privatizēta un tā atrodas Bauskas novada pašvaldības bilancē,

Bauskas novada dome nolemj:

1. Reģistrēt zemesgrāmatā uz Bauskas novada pašvaldības vārda pašvaldības bilancē esošo nedzīvojamo telpu Palejas-3, Dāviņu pag., Bauskas nov., kuras sastāvā ietilpst 1004/2547 kopīpašuma domājamā daļas no dzīvojamās mājas 254,7 m² platībā (būves kadastra apzīmējums 4056 007 0047 001), zemes vienība 0,3710 ha platībā ar kadastra apzīmējums 4056 007 0047.
2. Uzdot Bauskas novada administrācijas Nekustamo īpašumu nodaļai veikt šā lēmuma 1.punktā minētā nekustamā īpašuma tiesību ierakstīšanu zemesgrāmatā uz Bauskas novada pašvaldības vārda.
3. Kontroli par lēmuma izpildi uzdot pašvaldības izpilddirektoram.

Domes priekšsēdētājs

Arnolds Jātnieks

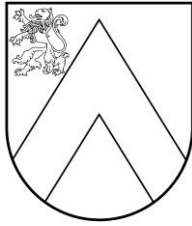

BAUSKAS NOVADA DOME

Reģ.Nr.90009116223, Uzvaras iela 1, Bauska, Bauskas nov., LV-3901
tāl. 63922238, fakss 63924522, e-pasts: dome@bauska.lv, www.bauska.lv

DOMES SĒDES LĒMUMS

Bauskā

2021.gada 27.maijā

Nr. 147 (prot. Nr. 6, 24.p.)

Par zemes vienības daļas Dārza iela 9, Bauskā iznomāšanu

Bauskas novada pašvaldībā 2021.gada 23.aprīlī saņemts IK „Priekatrakcija” iesniegums (reģistrēts ar Nr.BNA/2021/3-14.24/1197/J), kurā izteikts lūgums iznomāt zemes vienības daļu 60 m² platībā Dārza ielā 9, Bauskā.

Izskatot iesniegumu, Bauskas novada dome konstatēja:

nekustams īpašums Dārza iela 9, Bauska, Bauskas nov., kadastra Nr.4001 004 0104, sastāv no divām zemes vienībām 3,6723 ha kopplatībā, tai skaitā zemes vienības 31357 m² platībā ar kadastra apzīmējumu 4001 004 0104, un pieder Bauskas novada pašvaldībai saskaņā ar Zemgales rajona tiesas zemesgrāmatu nodaļas Bauskas pilsētas zemesgrāmatas nodaļījumu Nr.10000099125.

Saskaņā ar Ministru kabineta 2018.gada 19.jūnija noteikumu Nr.350 „Publiskas personas zemes nomas un apbūves tiesības noteikumi” 35.punktu informācija par iznomājamo zemes vienību laikā no 2021.gada 29.aprīļa līdz 2021.gada 13.maijam tika izlikta Bauskas novada pašvaldības ēkā un publicēta Bauskas novada pašvaldības mājaslapas sadaļā „Noma”. Citas personas nav izteikušas vēlēšanos nomāt šo zemes vienību.

Bauskas novada domes 2019.gada 28.novembra saistošo noteikumu Nr.15 “Par neapbūvētu Bauskas novada pašvaldībai piederošu zemesgabalu iznomāšanas kārtību un nomas maksas apmēru” 5.4. apakšpunktā ir noteikts, ka nomas maksa neapbūvētiem zemesgabaliem, uz kuriem nomnieks veic īslaicīgu komerciāla rakstura komercdarbību, ir 100 % apmērā no zemes kadastrālās vērtības, bet ne mazāk kā 28 euro.

Pamatojoties uz likuma „Par pašvaldībām” 14.panta otrās daļas 3.punktu, Ministru kabineta 2018.gada 19.jūnija noteikumu Nr.350 „Publiskas personas zemes nomas un apbūves tiesības” 28.punktu, Bauskas novada domes 2019.gada 28.novembra saistošo noteikumu Nr.15 “Par neapbūvētu Bauskas novada pašvaldībai piederošu zemesgabalu iznomāšanas kārtību un nomas maksas apmēru” 4.punktu un 5.4. apakšpunktu,

Bauskas novada dome nolemj:

1. Iznomāt IK „Priekatrakcija”, reģistrācijas Nr.41502035370, juridiskā adrese: „Ziedoņi 2”, Code, Codes pag., Bauskas nov., LV-3910, Bauskas novada pašvaldības nekustamā īpašuma Dārza iela 9, kadastra Nr.4001 004 0104, zemes vienības ar kadastra apzīmējumu 4001 004 0104 daļu ~ 60 m² platībā piepūšamo atrakciju uzstādīšanai.
2. Nomas līgumu slēgt uz laiku no 01.06.2021. līdz 01.09.2021.
3. Noteikt nomas maksu par nomas periodu 31,50 euro, papildus maksājot pievienotās vērtības nodokli un nekustamā īpašuma nodokli.
4. Uzdot Bauskas novada pašvaldības iestādes „Bauskas novada administrācija” Nekustamo īpašumu nodaļai sadarbībā ar Juridisko nodaļu sagatavot un noslēgt ar IK „Priekatrakcija” šā lēmuma 1.punktā minētās zemes nomas līgumu atbilstoši Ministru kabineta 2018.gada

19.jūnija noteikumu Nr.350 „Publiskas personas zemes nomas un apbūves tiesības noteikumi” normām.

Domes priekšsēdētājs

Arnolds Jātnieks

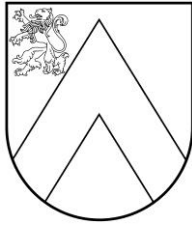

BAUSKAS NOVADA DOME

Reģ.Nr.90009116223, Uzvaras iela 1, Bauska, Bauskas nov., LV-3901
tālr. 63922238, fakss 63924522, e-pasts: dome@bauska.lv, www.bauska.lv

DOMES SĒDES LĒMUMS

Bauskā

2021.gada 27.maijā

Nr. 148 (prot. Nr.6, 25.p.)

Par Bauskas novada pašvaldības nekustamā īpašuma - dzīvokļa Nr.1, Stacijas ielā 12, Bauskā atsavināšanu

Bauskas novada pašvaldībai pieder dzīvoklis Nr.1, Stacijas ielā 12, Bauska, Bauskas nov. (kadastra Nr. 4001 900 3390) ar kopējo platību 24,8 m², dzīvojamās mājas (kadastra apzīmējums 4001 007 0057 001) un zemesgabala (kadastra apzīmējums 4001 007 0057) ar platību 1355 m², 248/572 domājamās daļas. Pašvaldības īpašuma tiesības uz minēto dzīvokli reģistrētas Bauskas pilsētas zemesgrāmatas nodaļījumā Nr. 100000066192 1.

Dzīvoklis nav apdzīvots, nav dzīvošanai derīgā stāvoklī, nav nepieciešams pašvaldības funkciju nodrošināšanai.

Publiskas personas mantas atsavināšanas likuma 4.panta pirmajā un otrajā daļā ir noteikts, ka atvasinātas publiskas personas mantas atsavināšanu var ierosināt attiecīgās iestādes vadītājs, kā arī cita institūcija (amatpersona), kuras valdījumā vai turējumā atrodas publiskas personas manta, ja tā nav nepieciešama atvasinātai publiskai personai vai tās iestādēm to funkciju nodrošināšanai.

Pamatojoties uz likuma "Par pašvaldībām" 14.panta pirmās daļas 2.punktu, 21.panta pirmās daļas 17.punktu, un Publiskas personas mantas atsavināšanas likuma 4.panta pirmo un otro daļu, 5.panta pirmo un piekto daļu,

Bauskas novada dome nolemj:

1. Nodot atsavināšanai Bauskas novada pašvaldībai piederošo dzīvokli Nr.1, Stacijas ielā 12, Bauska, Bauskas nov. (kadastra Nr. 4001 900 3390) ar kopējo platību 24,8 m², dzīvojamās mājas (kadastra apzīmējums 4001 007 0057 001) un zemesgabala (kadastra apzīmējums 4001 007 0057) ar platību 1355 m², 248/572 domājamās daļas.

2. Noteikt nekustamā īpašuma atsavināšanas veidu - pārdošana izolē.

3. Uzdot Bauskas novada pašvaldības Nekustamo īpašumu atsavināšanas un iznomāšanas komisijai organizēt atsavināšanas procedūru saskaņā ar Publiskas personas mantas atsavināšanas likumu.

Domes priekšsēdētājs

Arnolds Jātnieks

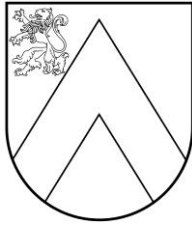

BAUSKAS NOVADA DOME

Reģ.Nr.90009116223, Uzvaras iela 1, Bauska, Bauskas nov., LV-3901
tālr. 63922238, fakss 63924522, e-pasts: dome@bauska.lv, www.bauska.lv

DOMES SĒDES LĒMUMS

Bauskā

2021.gada 27.maijā

Nr. 149 (prot. Nr.6, 26. p.)

Par pašvaldības īpašuma tiesības izbeigšanu uz nekustamo īpašumu Zaļā iela 11 k-2, Bauskā

Nekustamais īpašums Zaļā iela 11 k-2, Bauskā, kadastra Nr.4001 504 0010, sastāv no dzīvojamās mājas, būves kadastra apzīmējums 4001 004 0064 001 ar 17 dzīvokļu īpašumiem.

Saskaņā ar Zemgales rajona tiesas Zemesgrāmatu nodaļas Bauskas pilsētas zemesgrāmatas nodalījumu Nr.245 nekustamais īpašums Zaļā iela 11 k-2, Bauskā, kadastra Nr.4001 504 0010, reģistrēts uz Bauskas novada pašvaldības vārda.

Dzīvojamā mājā visi esošie 17 dzīvokļu īpašumi ir privatizēti un reģistrēti zemesgrāmatā uz privātpersonu vārda.

Tā kā nekustamais īpašums Zaļā iela 11 k-2, Bauska, kadastra Nr.4001 504 0010, pilnībā pieder privātpersonām, tad pašvaldības īpašuma tiesības zemesgrāmatā uz šo nekustamo īpašumu dzēšamas.

Ievērojot augstāk minēto un pamatojoties uz likuma „Par pašvaldībām” 21.panta pirmās daļas 27.punktu, likuma „Par valsts un pašvaldību dzīvojamo māju privatizāciju” 48.panta pirmo daļu, kas paredz, ka par privatizētā objekta īpašnieku atzīstams tikai tas, kas par tādu ierakstīts zemesgrāmatā, privatizētais objekts reģistrējams un īpašuma tiesības nostiprināmas zemesgrāmatā Zemesgrāmatu likumā un likuma “Par nekustamā īpašuma ierakstīšanu zemesgrāmatās” noteiktajā kārtībā,

Bauskas novada dome nolemj:

1. Noteikt, ka Bauskas novada pašvaldības īpašuma tiesība uz nekustamo īpašumu Zaļā iela 11 k-2, Bauska, Bauskas nov. (kadastra Nr. 4001 504 0010), ir izbeigusies un ieraksts Bauskas rajona tiesas Zemesgrāmatu nodaļā par pašvaldības īpašuma tiesībām ir dzēšams.
2. Uzdot pašvaldības iestādes „Bauskas novada administrācija” Nekustamo īpašumu nodaļai sagatavot un iesniegt Zemgales rajona tiesas Zemesgrāmatu nodaļā dokumentus Bauskas novada pašvaldības īpašuma tiesības dzēšanai uz nekustamo īpašumu Zaļā iela 11 k-2, Bauska, Bauskas nov. (kadastra numurs 4001 504 0010).

Domes priekšsēdētājs

Arnolds Jātnieks

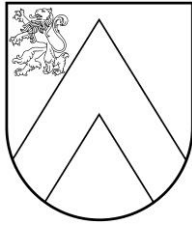

BAUSKAS NOVADA DOME

Reģ.Nr.90009116223, Uzvaras iela 1, Bauska, Bauskas nov., LV-3901
tālr. 63922238, fakss 63924522, e-pasts: dome@bauska.lv, www.bauska.lv

DOMES SĒDES LĒMUMS

Bauskā

V.Š.

“Centrs 15”- 6, Pastališķi
Īslīces pag., Bauskas nov.

2021.gada 27.maijā

Nr. 150 (prot. Nr.6, 27p.)

Par atteikumu noslēgt dzīvojamās telpas “Centrs 15”-6, Pastališķi, Īslīces pagastā īres līgumu

Bauskas novada pašvaldībā 2021.gada 27.aprīlī saņemts V.Š. iesniegums, kurā viņš lūdz noslēgt dzīvojamās telpas “Centrs 15”-6, Pastališķi, Īslīces pag., Bauskas nov. īres līgumu, jo dzīvoklī ir deklarējis dzīvesvietu. Apņemas samaksāt parādu.

Izskatot V.Š. iesniegumu, Bauskas novada dome konstatēja:

pamatojoties uz Bauskas novada domes 2015.gada 30.aprīļa lēmumu “Par dzīvojamās telpas “Centrs 15”-6, Pastališķi, Īslīces pag. īres līguma grozīšana” (prot.Nr.10 40.p.), Bauskas novada pašvaldības kapitālsabiedrība SIA „ Īslīce ūdens ” 30.09.2015. noslēgusi dzīvojamās telpas īres līgumu ar D.D. uz nenoteiktu laiku.

Likuma “Par dzīvojamo telpu īri” 9.panta pirmā daļa noteica, ka īrniekam ir tiesības iemitināt viņa īrētajā dzīvojamā telpā savu laulāto, vecākus (adoptētājus), darbspējīgos brāļus un māsas un pilngadīgos bērnus, kuriem nav savas ģimenes, ja tam piekrituši visi attiecīgajā dzīvojamā telpā dzīvojošie īrnieka pilngadīgie ģimenes locekļi un ja iepriekš par to rakstveidā informēts izīrētājs.

Dzīvojamā telpā “Centrs 15”-6, Pastališķi, Īslīces pag. 2015.gada 17.decembrī iemitinājusies un dzīvesvietu deklarējusi laulātā- D.D.

Minētā likuma 9.panta piektā daļa noteica, ka šā panta pirmajā vai otrajā daļā minētās personas iemitināšanai īrnieka īrētajā dzīvojamā telpā nepieciešama izīrētāja, īrnieka un visu tajā dzīvojošo īrnieka pilngadīgo ģimenes locekļu piekrišana.

Dzīvojamā telpā “Centrs 15”-6, Pastališķi, Īslīces pag. 2020.gada 9.aprīlī dzīvesvietu deklarējis V.Š.-īrnieka D.D. brālis. Bauskas novada pašvaldības piekrišana nav saņemta, nav saņemta arī īrnieka un viņa laulātās piekrišana. V.Š. personas dati nav iekļauti dzīvojamās telpas “Centrs 15”-6, Pastališķi, Īslīces pag. īres līgumā.

D.D. 2021.gada 20.aprīļa iesniegumā (reģistrēts Bauskas novada administrācijā 21.04.2021. BNA/2021/13-4/544/F) lūdz izbeigt dzīvojamās telpas “Centrs 15”-6, Pastališķi, Īslīces pag. īres līgumu, jo minētajā dzīvoklī nedzīvojot vairāk kā gadu.

Bauskas novada pašvaldības kapitālsabiedrības SIA “Īslīces ūdens” 2021.gada 23.aprīļa vēstule Nr.10/21 „Par informācijas sniegšanu” apliecina, ka D. D. īres maksas un maksas, kas saistīta ar dzīvojamās telpas lietošanu, parāds ir 1070,11 EUR.

V.Š. tika uzaicināts piedalīties Dzīvojamo māju privatizācijas un dzīvokļu komisijas 2021.gada 11.maija sēdē un sniegt papildu paskaidrojumu minētajā jautājumā. Uz Bauskas novada domes Dzīvojamo māju privatizācijas un dzīvokļu komisijas 2021.gada 11. maija sēdi neieradās. Par neierašanās iemeslu komisijai netika paziņojis.

Izvērtējot Bauskas novada domes rīcībā esošo informāciju un ar lietu saistītos apstākļus, pamatojoties uz likuma “Par dzīvojamo telpu īri” 10.panta pirmo daļu, kas noteica, ka personai ir tiesības dzīvot īrnieka īrētajā dzīvojamā telpā tikai tad, ja tā iemitināta attiecīgajā dzīvojamā telpā

šā likuma 9.pantā noteiktajā kārtībā, 14.panta ceturto daļu, kas paredzēja, ka īrnieka nāves vai rīcībnespējas gadījumā, kā arī dzīvesvietas maiņas gadījumā pilngadīgs ģimenes loceklis, ja tam piekrīt pārējie pilngadīgie ģimenes locekļi, ir tiesīgs prasīt dzīvojamās telpas īres līguma noslēgšanu ar viņu iepriekšējā īrnieka vietā, nemainot iepriekšējā īres līguma nosacījumus,

Bauskas novada dome nolemj:

Atteikt noslēgt dzīvojamās telpas "Centrs 15"-6, Pastališķi, Īslīces pag., Bauskas nov. īres līgumu ar V.Š., personas kods [...], jo persona nav ieguvusi tiesības iemītnāties un lietot pašvaldībai piederošo dzīvojam telpu.

Šo lēmumu var pārsūdzēt Administratīvajā rajona tiesā (Atmodas ielā 19, Jelgavā, LV-3007) viena mēneša laikā no lēmuma spēkā stāšanās dienas.

Domes priekšsēdētājs

Arnolds Jātnieks

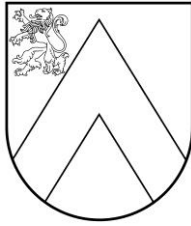

BAUSKAS NOVADA DOME

Reģ.Nr.90009116223, Uzvaras iela 1, Bauska, Bauskas nov., LV-3901
tālr. 63922238, fakss 63924522, e-pasts: dome@bauska.lv, www.bauska.lv

DOMES SĒDES LĒMUMS

Bauskā

2021.gada 27.maijā

Nr. 151 (prot. Nr. 6, 28.p.)

Par dzīvojamās telpas Ošu iela [...], Bauskā īres līguma noslēgšanu

Bauskas novada pašvaldībā 2021.gada 12.aprīlī saņemts T.V. iesniegums, kurā viņš lūdz pagarināt dzīvojamās telpas Ošu iela [...], Bauska, Bauskas nov. īres līguma termiņu.

Izskatot T.V. iesniegumu, Bauskas novada dome konstatēja:

Bauskas novada pašvaldības kapitālsabiedrības SIA „VIDES SERVISS” un T. V. noslēgtā dzīvojamās telpas Ošu iela [...], Bauska, Bauskas nov. 2019.gada 9.aprīļa īres līguma Nr. 05/2019 termiņš beidzies 2021.gada 30.aprīlī.

Bauskas novada pašvaldības kapitālsabiedrības SIA „VIDES SERVISS” 2021.gada 7.aprīļa vēstule Nr.1.13/58 „Par dzīvokli Ošu iela [...], Bauskā maksājumiem” apliecina, ka T.V. īres maksas un maksas, kas saistīta ar dzīvojamās telpas lietošanu, parāds ir 943,10 EUR (28.01.2021. bija 661,62 EUR). Bauskas novada pašvaldības kapitālsabiedrība SIA „VIDES SERVISS” un T.V. 2020.gada 1.jūnijā noslēgušas vienošanos par parāda samaksu. Vienošanās netiek pildīta, kā arī kopš 2020.gada 1.aprīļa netiek veikti ikmēneša maksājumi (izņēmums - samaksāts 2021.gada janvāra rēķins 28.01.2021- 98,61 EUR; 25.02.2021. iemaksāti 50 EUR).

T.V. piedalījās Dzīvojamo māju privatizācijas un dzīvokļu komisijas 2021.gada 11.maija sēdē un paskaidroja, ka vairs nestrādā celtniecībā. Februārī 50 EUR iedevis brālim, kas samaksājis īres maksu. Esot atradis citu darbu Sociālais darbinieks bija ieradies pie viņa. Pēc pārrunām iedevis 200 EUR brālim, kurš tos 22.aprīlī iemaksājis SIA “VIDES SERVISS”.

Izvērtējot Bauskas novada domes rīcībā esošo informāciju un ar lietu saistītos apstākļus, pamatojoties uz Dzīvojamo telpu īres likuma 9.pantu, kas nosaka, ka dzīvojamās telpas īres līgumu slēdz uz noteiktu laiku; 17.panta pirmās daļas 8.punktu, kas nosaka īrnieka pienākumu atbrīvot īrēto dzīvojamo telpu, dzīvojamās telpas īres līgumam izbeidzoties, izņemot gadījumu, kad īrnieks par šīs telpas turpmāku lietošanu noslēdzis jaunu dzīvojamās telpas īres līgumu vai tiesa ir apmierinājusi īrnieka pieteikumu par bezstrīdus piespiedu izpildīšanas apturēšanu,

Bauskas novada dome nolemj:

1. Noslēgt dzīvojamās telpas Ošu iela [...], Bauska, Bauskas nov. īres līgumu ar T.V., personas kods [...], uz laiku līdz 2021.gada 31.augustam.
2. Uzdot Bauskas novada pašvaldības kapitālsabiedrībai SIA „VIDES SERVISS” noslēgt dzīvojamās telpas Ošu iela [...], Bauskā īres līgumu.

Domes priekšsēdētājs

Arnolds Jātnieks

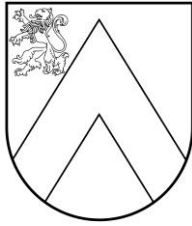

BAUSKAS NOVADA DOME

Reģ.Nr.90009116223, Uzvaras iela 1, Bauska, Bauskas nov., LV-3901
tālr. 63922238, fakss 63924522, e-pasts: dome@bauska.lv, www.bauska.lv

DOMES SĒDES LĒMUMS

Bauskā

2021.gada 27.maijā

Nr. 152 (prot. Nr. 6, 29.p.)

Par dzīvojamās telpas Kalēju iela [...], Bauskā īres līguma noslēgšanu

Bauskas novada pašvaldībā 2021.gada 23.aprīlī saņemts M.K., deklarētās dzīvesvietas adrese: Kalēju iela [...], Bauska, Bauskas nov., iesniegums, kurā viņa lūdz dzīvojamās telpas Kalēju iela [...], Bauska, Bauskas nov. īres līgumu noslēgt ar viņu, jo dzīvokļa īrniece mirusi.

Izskatot M.K. iesniegumu un pievienotos dokumentus, Bauskas novada dome konstatēja: dzīvokļa Kalēju iela [...], Bauska, Bauskas nov. īrniece M.K. [...] mirusi;

M.K. ir M. K. meita, kura dzīvojamā telpā Kalēju iela [...], Bauska, Bauskas nov. iemitinājusies un deklarējusi dzīvesvietu 2010.gada 17.martā;

īrnieces pilngadīgā ģimenes locekle S.K., dzimusi [...], piekritusi, ka dzīvojamās telpas Kalēju iela [...], Bauska, Bauskas nov. īres līgums tiek noslēgts ar M.K.

Bauskas novada pašvaldības kapitālsabiedrība SIA „VIDES SERVISS” 23.04.2021. izziņa Nr.1.15-27 „Par īres dzīvokļa Kalēju iela [...], Bauskā maksājumiem” apliecina, ka minētajai personai nav maksājumu, kas saistīti ar dzīvojamās telpas Kalēju iela [...], Bauska, Bauskas nov. lietošanu, parāda.

Izvērtējot Bauskas novada domes rīcībā esošo informāciju un ar lietu saistītos apstākļus, pamatojoties uz Dzīvojamo telpu īres likuma 16.panta trešo daļu, kas nosaka, ka īrnieka nāves gadījumā īrnieka ģimenes loceklim, kurš saskaņā ar šā likuma 14.panta noteikumiem ir iemitināts dzīvojamā telpā, triju mēnešu laikā ir tiesības prasīt dzīvojamās telpas īres līguma noslēgšanu ar viņu iepriekšējā īrnieka vietā, nemainot iepriekšējā īres līguma nosacījumus, izņemot īres līguma termiņu, kuru nosaka ne ilgāku par 10 gadiem,

Bauskas novada dome nolēmj:

1. Noslēgt dzīvojamās telpas Kalēju iela [...], Bauska, Bauskas nov. īres līgumu ar M.K., personas kods [...], uz laiku līdz 2026.gada 31.maijam.
2. Uzdot Bauskas novada pašvaldības kapitālsabiedrībai SIA “VIDES SERVISS” viena mēneša laikā noslēgt dzīvojamās telpas Kalēju iela [...], Bauska, Bauskas nov. īres līgumu ar M.K.

Domes priekšsēdētājs

Arnolds Jātnieks

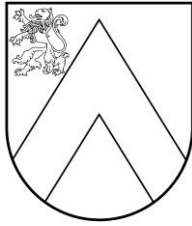

BAUSKAS NOVADA DOME

Reģ.Nr.90009116223, Uzvaras iela 1, Bauska, Bauskas nov., LV-3901
tālr. 63922238, fakss 63924522, e-pasts: dome@bauska.lv, www.bauska.lv

DOMES SĒDES LĒMUMS

Bauskā

2021.gada 27.maijā

Nr. 153 (prot. Nr. 6, 30.p.)

Par dzīvojamās telpas Dārza iela [...], Bauskā īres līguma noslēgšanu

Bauskas novada pašvaldībā 2021.gada 27.aprīlī saņemts E.K., deklarētā dzīvesvieta: Dārza iela [...], Bauska, Bauskas nov., iesniegums ar lūgumu pagarināt dzīvojamās telpas īres līgumu.

Izskatot E.K. iesniegumu un tam pievienoto dokumentu, Bauskas novada dome konstatēja:

E.K. ir pašvaldības dzīvokli Dārza ielā [...], Bauskā, Bauskas nov. Dzīvojamās telpas Dārza ielā [...], Bauska, Bauskas nov. īres līgums noslēgts uz laiku līdz 2021.gada 31.maijam.

Īrnieci E.K. īres maksas un maksājumu, kas saistīti ar dzīvojamās telpas lietošanu, parāds ir 966,82 EUR (01.12.2020. bija 1338,67 EUR). 2020.gada 5.maijā noslēgta vienošanās ar Bauskas novada pašvaldības kapitālsabiedrību SIA „VIDES SRVISS” par parāda samaksu līdz 30.04.2022. Maksājumi tiek veikti regulāri un pilnā apmērā.

Izvērtējot Bauskas novada domes rīcībā esošo informāciju un ar lietu saistītos apstākļus, pamatojoties uz Dzīvojamo telpu īres likuma 6.pantu, ka dzīvojamās telpas vienīgais lietošanas pamats īrniekam ir rakstveidā noslēgts dzīvojamās telpas īres līgums, bet apakšīrniekam-rakstveida noslēgts dzīvojamās telpas apakšīres līgums; 9.pantu, kas nosaka, ka dzīvojamās telpas īres līgumu slēdz uz noteiktu laiku,

Bauskas novada dome nolemj:

1. Noslēgt dzīvojamās telpas Dārza ielā [...], Bauskā, Bauskas nov. īres līgumu ar E.K., personas kods [...], uz laiku līdz 2022.gada 31. maijam.
2. Uzdot Bauskas novada pašvaldības kapitālsabiedrībai SIA „VIDES SERVISS” viena mēneša laikā noslēgt ar E.K. dzīvojamās telpas Dārza iela [...], Bauska, Bauskas nov. īres līgumu.

Domes priekšsēdētājs

Arnolds Jātnieks

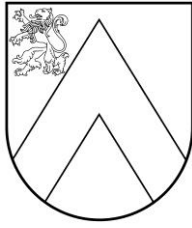

BAUSKAS NOVADA DOME

Reģ.Nr.90009116223, Uzvaras iela 1, Bauska, Bauskas nov., LV-3901
tāl. 63922238, fakss 63924522, e-pasts: dome@bauska.lv, www.bauska.lv

DOMES SĒDES LĒMUMS

Bauskā

2021.gada 27.maijā

Nr. 155 (prot. Nr. 6, 31.p.)

Par dzīvojamās telpas Rīgas iela [...], Bauskā īres līguma noslēgšanu

Bauskas novada pašvaldībā 2021.gada 29.aprīlī saņemts N.P., deklarētās dzīvesvietas adrese: Rīgas iela [...], Bauska, Bauskas nov., iesniegums, kurā viņa lūdz pagarināt dzīvojamās telpas Rīgas iela [...], Bauska, Bauskas nov. īres līguma termiņu.

Izskatot N. P. iesniegumu, Bauskas novada dome konstatēja:

Bauskas novada pašvaldības kapitālsabiedrības SIA „VIDES SERVISS” un N. P. noslēgtā dzīvojamās telpas Rīgas iela [...], Bauska, Bauskas nov. 2015.gada 13.janvāra īres līguma Nr. 17/2015 termiņš beigsies 2021.gada 31.maijā.

Bauskas novada pašvaldības kapitālsabiedrības SIA „VIDES SERVISS” 2021.gada 27.aprīļa vēstulē Nr.1-15/28 “Par īres dzīvokļa Rīgas iela [...], Bauskā maksājumiem” saņemta informācija, ka N.P. dzīvojamās telpas Rīgas iela [...], Bauska, Bauskas nov. īres maksas un maksas, kas saistīta ar dzīvojamās telpas lietošanu, ir 1472,19 EUR (parāds 01.02.2021. bija 1604,24 EUR). N.P. 2021.gada 17.februārī noslēgusi vienošanos par parāda samaksu.

Izvērtējot Bauskas novada domes rīcībā esošo informāciju un ar lietu saistītos apstākļus, pamatojoties uz Dzīvojamo telpu īres likuma 6.pantu, ka dzīvojamās telpas vienīgais lietošanas pamats īrniekam ir rakstveidā noslēgts dzīvojamās telpas īres līgums, bet apakšīrniekam-rakstveida noslēgts dzīvojamās telpas apakšīres līgums; 9.pantu, kas nosaka, ka dzīvojamās telpas īres līgumu slēdz uz noteiktu laiku,

Bauskas novada dome nolemj:

1. Noslēgt dzīvojamās telpas Rīgas iela [...], Bauska, Bauskas nov. īres līgumu ar N.P., personas kods [...], uz laiku līdz 2021.gada 30.septembrim.
2. Uzdot Bauskas novada pašvaldības kapitālsabiedrībai SIA „VIDES SERVISS” viena mēneša laikā ar N.P. noslēgt dzīvojamās telpas Rīgas ielā [...], Bauskā, Bauskas nov. īres līgumu.

Domes priekšsēdētājs

Arnolds Jātnieks

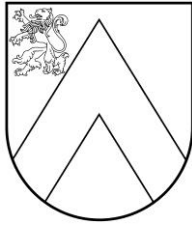

BAUSKAS NOVADA DOME

Reģ.Nr.90009116223, Uzvaras iela 1, Bauska, Bauskas nov., LV-3901
tālr. 63922238, fakss 63924522, e-pasts: dome@bauska.lv, www.bauska.lv

DOMES SĒDES LĒMUMS

Bauskā

2021.gada 27.maijā

Nr. 154 (prot. Nr. 6, 32.p.)

Par dzīvojamās telpas Imantas iela [...], Bauska, Bauskas nov. īres līguma noslēgšanu

Bauskas novada pašvaldībā 08.05.2021. saņemts B.A., deklarētās dzīvesvietas adrese: Imantas iela [...], Bauska, Bauskas nov. iesniegums ar lūgumu atjaunot dzīvojamās telpas Imantas iela [...], Bauska, Bauskas nov. īres līgumu.

Izskatot B.A. iesniegumu un tam pievienoto dokumentu, Bauskas novada dome konstatēja:

B.A. ģimene irē dzīvokli Imantas iela [...], Bauska, Bauskas nov. Dzīvojamās telpas Imantas iela [...], Bauska, Bauskas nov. īres līgums noslēgts uz laiku līdz 2021.gada 31.martam.

Dzīvojamās telpas Imantas iela [...], Bauska, Bauskas nov. īres līguma 2.punktā ietverta īrnieka tiesība prasīt (rakstiski) īres līguma pagarināšanu.

Īrnieci B.A. nav īres maksas un maksājumu, kas saistīti ar dzīvojamās telpas lietošanu, parāda.

Pamatojoties uz likuma Dzīvojamo telpu īres likuma 6.pantu, ka dzīvojamās telpas vienīgais lietošanas pamats īrniekam ir rakstveidā noslēgts dzīvojamās telpas īres līgums, bet apakšīrniekam-rakstveida noslēgts dzīvojamās telpas apakšīres līgums; 9.pantu, kas nosaka, ka dzīvojamās telpas īres līgumu slēdz uz noteiktu laiku,

Bauskas novada dome nolemj:

1. Noslēgt dzīvojamās telpas Imantas iela [...], Bauska, Bauskas nov. īres līgumu ar B.A., personas kods [...], līdz 2024.gada 31. martam.
2. Uzdot Bauskas novada pašvaldības kapitālsabiedrības SIA „Īslīces ūdens” vadītājam viena mēneša laikā ar B.A. noslēgt dzīvojamās telpas Imantas iela [...], Bauska, Bauskas nov. īres līgumu.

Domes priekšsēdētājs

Arnolds Jātnieks

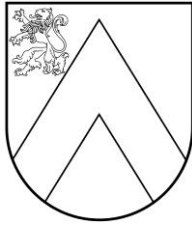

BAUSKAS NOVADA DOME

Reģ.Nr.90009116223, Uzvaras iela 1, Bauska, Bauskas nov., LV-3901
tāl. 63922238, fakss 63924522, e-pasts: dome@bauska.lv, www.bauska.lv

DOMES SĒDES LĒMUMS

Bauskā

2021.gada 27.maijā

Nr. 156 (prot. Nr.6, 33.p.)

Par dzīvojamās telpas Kalēju iela [...], Bauskā izīrēšanu

Bauskas novada pašvaldībā 2021.gada 22.aprīlī saņemts J.S., uzturēšanās vieta: Lāčplēša iela [...], Bauska, Bauskas nov., iesniegums, kurā viņš lūdz izīrēt pašvaldības dzīvokli Kalēju iela [...], Bauska, Bauskas nov.

Iesniegumam pievienoti dokumenti:

palīdzības reģistrā reģistrētā J.S. personas lieta, no kuras redzams, ka ar Dzīvojamo māju privatizācijas un dzīvokļu komisijas 2017.gada 10.janvāra lēmumu „Par J.S. reģistrēšanu palīdzības saņemšanas reģistrā” (10.01.2017. protokols Nr.1 11.p.) minētā persona reģistrēta palīdzības saņemšanas reģistrā „Pašvaldībai piederošās vai tās nomātās telpas izīrēšana” pirmās kārtas grupā;

Bauskas novada pašvaldības iestādes „Bauskas novada administrācija” Saimnieciskās nodaļas speciālistu dzīvojamās telpas Kalēju iela [...], Bauska, Bauskas nov. 16.04.2021. apsekošanas akts, ar kuru dzīvoklis atzīts par dzīvošanai derīgu.

J.S. piešķirts trūcīgās personas statuss uz laiku līdz 2021.gada 31.maijam.

Pamatojoties uz likuma „Par palīdzību dzīvokļa jautājumu risināšanā” 14.panta pirmās daļas 5.punktu, kas paredz, ka ar pirmām kārtām ar dzīvojamo platību nodrošināmas maznodrošinātas personas, kuras pēc soda izciešanas atbrīvotas no ieslodzījuma vietas, ja tās pirms notiesāšanas dzīvoja attiecīgās pašvaldības administratīvajā teritorijā un tām nav iespējams likumā noteiktajā kārtībā iemīnāties agrāk aizņemtajā dzīvojamā telpā; 19.pantu, kas nosaka, ka izīrējot dzīvojamo telpu, pašvaldības dome vai tās deleģēta institūcija nosaka, uz kādu termiņu slēdzams īres līgums; 20.pantu, kas paredz, ka šajā likumā paredzētajos gadījumos un noteiktajā kārtībā izīrētās dzīvojamās telpas netiek nodotas privatizācijai, tās nevar iegūt īpašumā līdz dzīvojamās mājas privatizācijai un tās nav pārdodamas vai citādi atsavināmas dzīvojamo telpu īrniekiem vai citām personām; Dzīvojamās telpas īres likuma 9.pantu, kas nosaka, ka dzīvojamās telpas īres līgumu slēdz uz noteiktu laiku un Bauskas novada domes 27.05.2010. saistošajiem noteikumiem Nr.13 „Par palīdzību dzīvokļa jautājuma risināšanā” 3.punktu, ka pašvaldība sniedz palīdzību pirmām kārtām personām, kuras minētas likuma 14.pantā un 10.punktā, ka reģistrācijas grupu ietvaros pagasta/pilsētas pārvalde dzīvojamo telpu piedāvā īrēt reģistrācijas secībā, kā arī ņemot vērā Dzīvojamo māju privatizācijas un dzīvokļu komisijas 11.05.2021. sēdes lēmumu,

Bauskas novada dome nolemj:

1. Noteikt, ka dzīvojamā telpa Kalēju iela [...], Bauska, Bauskas nov. nav privatizējama, pārdodama vai citādi atsavināma dzīvojamās telpas īrniekam vai citām personām.
2. Izīrēt J.S., personas kods [...], ģimenē viena persona, dzīvojamo telpu Kalēju iela [...], Bauska, Bauskas nov., kopējā platība –29,9 m².
3. Dzīvojamās telpas Kalēju iela [...], Bauska, Bauskas nov. īres līgumu noslēgt uz laiku līdz 2022.gada 31.maijam.
4. Uzdot Bauskas novada kapitālsabiedrībai SIA „VIDES SERVISS” viena mēneša laikā ar J.S. noslēgt dzīvojamās telpas Kalēju iela [...], Bauska, Bauskas nov. īres līgumu.

5. Izslēgt J.S. no palīdzības saņemšanas reģistra.

Domes priekšsēdētājs

Arnolds Jātnieks

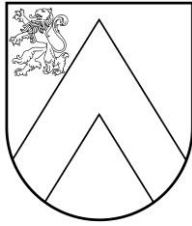

BAUSKAS NOVADA DOME

Reģ.Nr.90009116223, Uzvaras iela 1, Bauska, Bauskas nov., LV-3901
tāl. 63922238, fakss 63924522, e-pasts: dome@bauska.lv, www.bauska.lv

DOMES SĒDES LĒMUMS

Bauskā

2021.gada 27.maijā

Nr. 157 (prot. Nr. 6, 34.p.)

Par dzīvojamās telpas Rīgas iela [...], Bauskā izīrēšanu

Bauskas novada pašvaldībā 2021.gada 20.aprīlī saņemts R.K., deklarētā dzīvesvieta: [...], Janeikas, Ceraukstes pag., Bauskas nov., iesniegums, kurā viņš lūdz izīrēt brīvo pašvaldībai piederošo dzīvojamo platību Rīgas ielā [...], Bauskā, Bauskas nov.

Iesniegumam pievienoti dokumenti:

palīdzības reģistrā reģistrētā R. K. personas lieta, no kuras redzams, ka ar Dzīvojamo māju privatizācijas un dzīvokļu komisijas 2020.gada 8.septembra lēmumu „Par R.K. reģistrēšanu palīdzības saņemšanas reģistrā” (08.09.2020. protokols Nr.9 1.p.) minētā persona reģistrēta palīdzības saņemšanas reģistrā „Pašvaldībai piederošās vai tās nomātās telpas izīrēšana” pirmās kārtas grupā.

Bauskas novada pašvaldības iestādes „Bauskas novada administrācija” Saimnieciskās nodaļas speciālistu dzīvojamās telpas Rīgas iela [...], Bauska, Bauskas nov. 05.03.2021. apsekošanas akts, ar kuru dzīvoklis atzīts par dzīvošanai derīgu.

Pamatojoties uz likuma „Par palīdzību dzīvokļa jautājumu risināšanā” 14. panta pirmās daļas 3. punktu, kas nosaka, ka pirmām kārtām ar dzīvojamo telpu nodrošināmi -bez vecāku gādības palikuši bērni-pēc tam, kad bērns sasniedzis pilngadību un beigusies viņa ārpusģimenes aprūpe; 19.pantu, kas paredz, ka izīrējot dzīvojamo telpu, pašvaldības dome vai tās deleģēta institūcija nosaka, uz kādu termiņu slēdzams īres līgums; 20.pantu, kas paredz, ka šajā likumā paredzētajos gadījumos un noteiktajā kārtībā izīrētās dzīvojamās telpas netiek nodotas privatizācijai, tās nevar iegūt īpašumā līdz dzīvojamās mājas privatizācijai un tās nav pārdodamas vai citādi atsavināmas dzīvojamo telpu īrniekiem vai citām personām; Dzīvojamās telpas īres likuma 9.pantu, kas nosaka, ka dzīvojamās telpas īres līgumu slēdz uz noteiktu laiku un Bauskas novada domes 27.05.2010. saistošajiem noteikumiem Nr. 13 „Par palīdzību dzīvokļa jautājuma risināšanā”, ka pašvaldība sniedz palīdzību pirmām kārtām personām, kuras minētas likuma 14.pantā un saistošo noteikumu 3.punktā; 10.punktu, ka reģistrācijas grupu ietvaros pagasta/pilsētas pārvalde dzīvojamo telpu piedāvā īrēt reģistrācijas secībā un ņemot vērā Dzīvojamo māju privatizācijas un dzīvokļu komisijas 11.05.2021. sēdes lēmumu,

Bauskas novada dome nolemj:

1. Noteikt, ka dzīvojamā telpa Rīgas iela [...], Bauska Bauskas nov. nav privatizējama, pārdodama vai citādi atsavināma dzīvojamās telpas īrniekam vai citām personām.
2. Izīrēt R.K., personas kods [...], ģimenē viena persona, dzīvojamo telpu Rīgas iela [...], Bauska, Bauskas nov., kopējā platība – 37,17 m².
3. Dzīvojamās telpas Rīgas iela [...], Bauska, Bauskas nov. īres līgumu noslēgt uz laiku līdz 2022.gada 31.maijam.
4. Uzdot Bauskas novada kapitālsabiedrībai SIA „VIDES SERVISS” viena mēneša laikā ar R. K. noslēgt dzīvokļa Rīgas iela [...], Bauska, Bauskas nov. īres līgumu.
5. Izslēgt R.K. no palīdzības saņemšanas reģistra.

Domes priekšsēdētājs

Arnolds Jātnieks

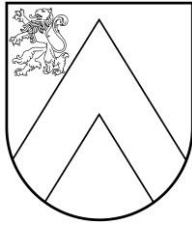

BAUSKAS NOVADA DOME

Reģ.Nr.90009116223, Uzvaras iela 1, Bauska, Bauskas nov., LV-3901
tālr. 63922238, fakss 63924522, e-pasts: dome@bauska.lv, www.bauska.lv

DOMES SĒDES LĒMUMS

Bauskā

2021.gada 27.maijā

Nr. 158 (prot. Nr.6, 35.p.)

Par dzīvojamās telpas [...], Rītausmas, Īslīces pagastā īres līguma noslēgšanu

Bauskas novada pašvaldībā 2021.gada 21.aprīlī saņemts R.Z., deklarētā dzīvesvieta: [...], Rītausmas, Īslīces pag., Bauskas nov., iesniegums ar lūgumu pagarināt dzīvojamās telpas īres līgumu.

Izskatot R.Z. iesniegumu un tam pievienoto dokumentu, Bauskas novada dome konstatēja:

R. Z. irē pašvaldības dzīvokli [...], Rītausmas, Īslīces pag., Bauskas nov. Dzīvojamās telpas īres līguma termiņš beidzies.

Īrniekam R.Z. nav īres maksas un maksājumu, kas saistīti ar dzīvojamās telpas lietošanu, parādu.

Izvērtējot Bauskas novada domes rīcībā esošo informāciju un ar lietu saistītos apstākļus, pamatojoties uz Dzīvojamo telpu īres likuma 6.pantu, ka dzīvojamās telpas vienīgais lietošanas pamats īrniekam ir rakstveidā noslēgts dzīvojamās telpas īres līgums, bet apakšīrniekam-rakstveida noslēgts dzīvojamās telpas apakšīres līgums; 9.pantu, kas nosaka, ka dzīvojamās telpas īres līgumu slēdz uz noteiktu laiku,

Bauskas novada dome nolemj:

1. Noslēgt dzīvojamās telpas [...], Rītausmas, Īslīces pag., Bauskas nov. īres līgumu ar R.Z., personas kods [...], uz laiku līdz 2022.gada 31. maijam.
2. Uzdot Bauskas novada pašvaldības kapitālsabiedrībai SIA „Īslīces ūdens” viena mēneša laikā noslēgt ar R.Z. dzīvojamās telpas [...], Rītausmas, Īslīces pag., Bauskas nov. īres līgumu.

Domes priekšsēdētājs

Arnolds Jātnieks

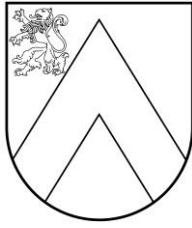

BAUSKAS NOVADA DOME

Reģ.Nr.90009116223, Uzvaras iela 1, Bauska, Bauskas nov., LV-3901
tālr. 63922238, fakss 63924522, e-pasts: dome@bauska.lv, www.bauska.lv

DOMES SĒDES LĒMUMS

Bauskā

2021.gada 27.maijā

Nr. 159 (prot. Nr. 6, 36.p.)

Par dzīvojamās telpas Liepu iela [...], Rītausmas, Īslīces pagastā īres līguma noslēgšanu

Bauskas novada pašvaldībā 27.04.2021. saņemts E.L., deklarētā dzīvesvieta: Liepu iela [...], Rītausmas, Īslīces pag., Bauskas nov., iesniegums, ar lūgumu atjaunot dzīvojamās telpas Liepu iela [...], Rītausmas, Īslīces pag., Bauskas nov. īres līgumu.

Iesniegumam pievienota Bauskas novada pašvaldības kapitālsabiedrības SIA „Īslīces ūdens” 27.04.2021. izziņa Nr.12/21 „Par informācijas sniegšanu”.

Izskatot E.L.s iesniegumu un tam pievienoto dokumentu, Bauskas novada dome konstatēja:

E.L. irē dzīvokli Liepu iela [...], Rītausmas, Īslīces pag., Bauskas nov. Dzīvojamās telpas Liepu iela [...], Rītausmas, Īslīces pag., Bauskas nov. īres līgums noslēgts uz laiku līdz 2021.gada 28.februārim.

Īrnieci E.L. nav īres maksas un maksājumu, kas saistīti ar dzīvojamās telpas lietošanu, parādu.

Pamatojoties uz Dzīvojamo telpu īres likuma 6.pantu, ka dzīvojamās telpas vienīgais lietošanas pamats īrniekam ir rakstveidā noslēgts dzīvojamās telpas īres līgums, bet apakšīrniekam-rakstveida noslēgts dzīvojamās telpas apakšīres līgums; 9.pantu, kas nosaka, ka dzīvojamās telpas īres līgumu slēdz uz noteiktu laiku,

Bauskas novada dome nolemj:

1. Noslēgt dzīvojamās telpas Liepu iela [...], Rītausmas, Īslīces pag., Bauskas nov. īres līgumu ar E.L., personas kods [...], līdz 2024.gada 28. februārim.
2. Uzdot Bauskas novada pašvaldības kapitālsabiedrības SIA „Īslīces ūdens” vadītājam viena mēneša laikā noslēgt ar E.L. dzīvojamās telpas Liepu iela [...], Rītausmas, Īslīces pag., Bauskas nov. īres līgumu.

Domes priekšsēdētājs

Arnolds Jātnieks

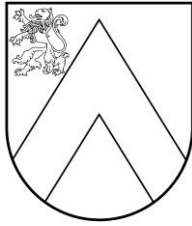

BAUSKAS NOVADA DOME

Reģ.Nr.90009116223, Uzvaras iela 1, Bauska, Bauskas nov., LV-3901
tālr. 63922238, fakss 63924522, e-pasts: dome@bauska.lv, www.bauska.lv

DOMES SĒDES LĒMUMS

Bauskā

2021.gada 27.maijā

Nr. 160 (prot. Nr. 6, 37.p.)

Par dzīvojamās telpas [...], Īslīces pagastā īres līguma noslēgšanu

Bauskas novada pašvaldībā 2021.gada 13.aprīlī saņemts P.K. iesniegums ar lūgumu atjaunot dzīvojamās telpas [...], Īslīces pag., Bauskas nov. īres līguma termiņu.

Izskatot P.K. iesniegumu un tam pievienoto dokumentu, Bauskas novada dome konstatēja:

P.K. irē pašvaldības dzīvokli [...], Īslīces pag., Bauskas nov. Dzīvojamās telpas [...], Īslīces pag., Bauskas nov. īres līgums noslēgts uz laiku līdz 2021.gada 30.aprīlim.

Īrniekam P.K. nav īres maksas un maksājumu, kas saistīti ar dzīvojamās telpas lietošanu, parāda.

Pamatojoties uz Dzīvojamo telpu īres likuma 6.pantu, ka dzīvojamās telpas vienīgais lietošanas pamats īrniekam ir rakstveidā noslēgts dzīvojamās telpas īres līgums, bet apakšīrniekam-rakstveida noslēgts dzīvojamās telpas apakšīres līgums; 9.pantu, kas nosaka, ka dzīvojamās telpas īres līgumu slēdz uz noteiktu laiku,

Bauskas novada dome nolemj:

1. Noslēgt dzīvojamās telpas [...], Īslīces pag., Bauskas nov. īres līgumu ar P.K., personas kods [...], uz laiku līdz 2024.gada 30.aprīlim.
2. Uzdot Bauskas novada pašvaldības kapitālsabiedrībai SIA "Īslīces ūdens" viena mēneša laikā ar P.K. noslēgt dzīvojamās telpas [...], Īslīces pag., Bauskas nov. īres līgumu.

Domes priekšsēdētājs

Arnolds Jātnieks